

REESE EXPLORE

INSTRUCTION GUIDE FOR:

RAINPROOF CAR TOP CARRIER

1041100/1038900/1397900

Date of Purchase:

/ /

These instructions contain IMPORTANT safety information. Please read and keep for future reference.**! WARNING**

The user must read and understand these Instruction Sheets and the Warranty.

Installation is the end user's responsibility and beyond Horizon Global's control. Therefore, Horizon Global exclusively limits its Warranty to the repair or replacement of a defective product. Damage to your vehicle, your cargo or any person or property is excluded.

- If your vehicle does not have roof rack side rails or cross bars, DO NOT use your cargo bag.
- INSPECT for signs of wear and damage BEFORE each use. DO NOT use if worn or damaged.
- Make sure your cargo bag is secure before every trip. Check at each stop to ensure your cargo bag is secure.
- DO NOT EXCEED your vehicle's rated roof capacity.
- DO NOT attempt to modify your cargo bag or any of the system components.
- Sharp objects must be properly wrapped and secured so as not to puncture the cargo bag.
- DO NOT use your cargo bag to transport people, animals, flammable liquids, or for purposes other than those for which it was designed.
- Remove your cargo bag when not in use and before entering automatic car washes.
- Check local and state laws governing projection of objects beyond the perimeter of a vehicle. Be aware of the width and height of your cargo since low clearance branches, bridges, and parking garages can affect the load.
- Your cargo bag will not prevent property damage that may result from improper loading, securing, or driving.
- ALWAYS obey all posted speed limits and be aware of traffic conditions. Adapt your speed to the conditions of the road and the load being carried.
- ALWAYS remove your cargo bag from your vehicle after unloading.
- The proper attachment of this product in accordance with the enclosed instructions is critical to its proper performance. See instructions for proper attachment, proper usage, and important safety messages. Horizon Global has no control over, or responsibility for, the attachment or the installation. Horizon Global is NOT responsible nor will it be held liable for any damage resulting from its attachment or improper use. Horizon Global shall not be liable for any claims of any kind greater than the purchase price of the product. Warranty information is available upon request.

This Car Top Carrier is IPX4 compliant (IEC standard 60529). This rating means this product can withstand the splashing and spraying of water.



NOTICE: This product is NOT WATERPROOF. Valuables and water-sensitive items should be sealed in waterproof plastic bags before placement in this cargo bag. Horizon Global is not responsible for any damages due to water.

Review all Warnings, Instructions, and Warranty information carefully. Failure to follow these warnings and instructions will void the Warranty.

For assistance with this product or to order replacement parts, please contact:

Horizon Global
47912 Halyard Drive Suite 100
Plymouth, MI 48170
(800) 234-6992

Or visit www.ReeseBrands.com

INSTALLATION AND CARGO LOADING INSTRUCTIONS

1. Check that there is no debris and the vehicle roof is clean.
2. Place your cargo bag on the vehicle roof between the roof rack side rails.
If cross bars are installed on your vehicle, reposition the cross bars near your cargo bag. **Fig 1.**
NOTE: Always face the side with no zipper towards the FRONT of the vehicle.
3. Place items in plastic bags before loading for extra protection from water condensation.
4. Unzip the bag and load cargo into the bag. Place heavy, large objects in first. This may require a partner to help you. Continue loading lighter items on the top, creating a compact load.
5. Close the zipper and fold the flap to completely cover the entire zipper and secure using hook and loop fasteners to hold the flap in place.
6. Feed the straps through the strap holder locations.
7. Loop both ends of each strap under either a side rail or a cross bar. Feed ends through the buckles. **Fig 2.**
Alternate tightening both ends of each strap until the Cargo Bag is secure. Tie off excess strap to prevent the straps from flapping while driving.
8. A minimum of two straps must be used at all times. If your vehicle has:
Both side rails and cross bars – Use all four straps.
Side rails only – Use two straps on the driver side and the passenger side. **NOTE:** To prevent the bag from sliding off the back of the roof, the front strap must be forward of the side rail center support post on both sides.
Cross bars only – Use two straps on the front and the rear.
9. NEVER use straps to secure additional cargo. All objects must be placed inside your cargo bag.
10. CHECK THAT THE CARGO BAG IS SECURE.
If the cargo bag is not secure, DO NOT use the cargo bag. Remember the cargo can shift during travel. Readjust as needed. If movement continues, stop use.

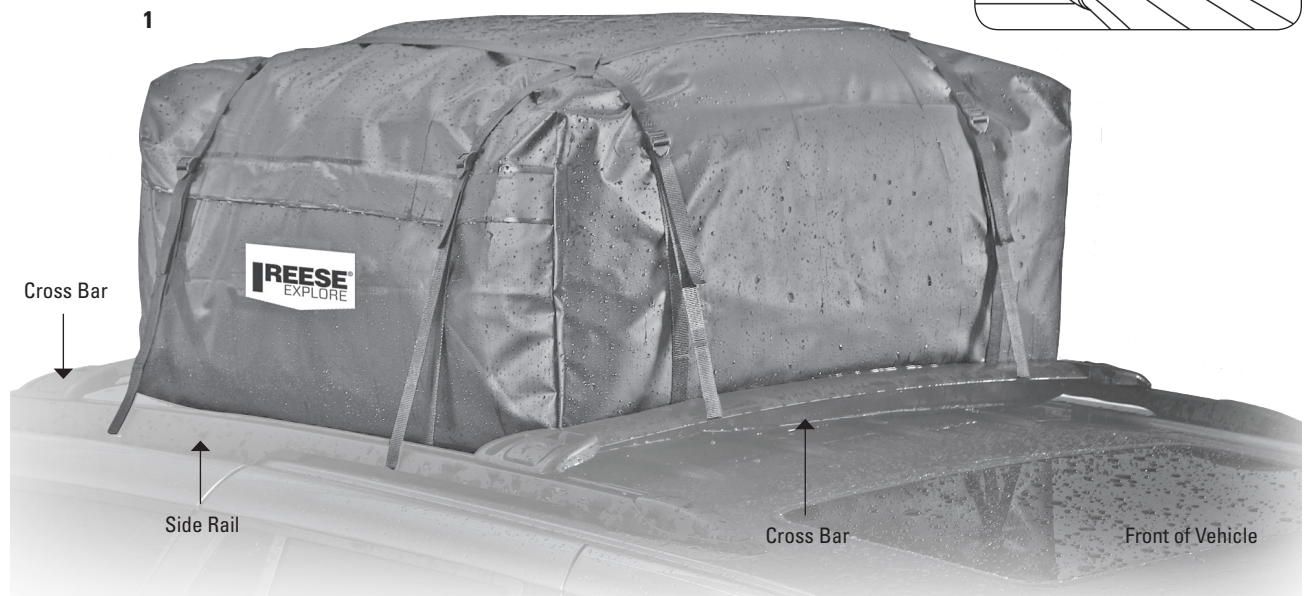
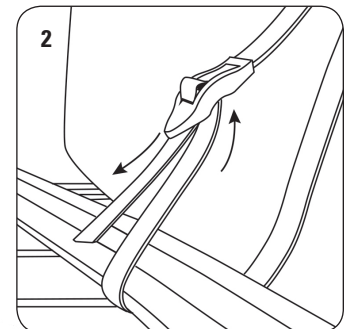

REESE EXPLORE

MODE D'EMPLOI POUR :

PORTE-BAGAGES DE TOIT DE VOITURE

1041100/1038900/1397900

Date d'achat :

 / /

Ces instructions contiennent des consignes de sécurité **IMPORTANTES**. Lisez-les et conservez-les pour référence future.

AVERTISSEMENT

L'utilisateur doit lire et comprendre ces fiches d'instructions et la garantie.

Il incombe à l'utilisateur final de faire l'installation. Horizon Global n'en est aucunement responsable. Donc, Horizon Global limite sa garantie exclusivement à la réparation ou au remplacement d'un produit défectueux. Les dommages au véhicule, au fret ou à quelque personne ou bien que ce soit sont exclus.

- Si votre véhicule ne possède pas de rails latéraux ou de traverses, n'utilisez PAS le sac de toit.
- **INSPECTEZ-LE** pour usure et dommages **AVANT** chaque utilisation. **NE** l'utilisez PAS s'il est usé ou endommagé.
- Assurez-vous de bien fixer votre sac de toit avant chaque voyage. Chaque fois que vous vous arrêtez, assurez-vous que le sac de toit imperméable est bien fixé.
- **NE DÉPASSEZ PAS** la capacité nominale du toit de votre véhicule.
- **NE** tentez PAS de modifier votre sac de toit imperméable ou tout autre élément du système.
- Tous les objets à l'intérieur doivent être bien emballés et arrimés pour ne pas percer la paroi.
- N'utilisez PAS votre sac de toit imperméable pour transporter des gens, des animaux ou des liquides inflammables ou à des fins autres que celles pour lesquelles il a été conçu.
- Retirez le sac de toit quand vous ne vous en servez pas et avant d'entrer dans un lave-auto automatique.
- Vérifiez les lois locales et provinciales pour déterminer combien les objets peuvent protuberer du véhicule. Connaissez la largeur et la hauteur du fret puisque des branches, des ponts et des garages à marge faible peuvent avoir un impact sur le fret.
- Le sac de toit imperméable n'empêchera pas les dommages aux biens pouvant découler du chargement, de la fixation ou de la conduite inappropriés.
- Obéissez aux vitesses limites et connaissez les conditions de la route **EN TOUT TEMPS**. Réglez votre vitesse en fonction des conditions de la route et à la charge que vous transportez.
- Retirez **TOUJOURS** le sac de toit du véhicule après le déchargement.
- Il est crucial pour son bon fonctionnement que le produit soit bien accroché, et ce, conformément aux instructions incluses. Voir les instructions pour l'accrochage et l'utilisation appropriées et pour d'importantes consignes de sécurité. Horizon Global n'a aucun contrôle sur, ni aucune responsabilité envers, l'accrochage ou l'installation. Horizon Global n'est PAS responsable pour quelque dommage que ce soit qui découle de l'accrochage ou de l'utilisation inappropriées. Horizon Global n'est pas responsable pour quelque réclamation que ce soit qui dépasse le prix d'achat du produit. Renseignements sur la garantie disponibles sur demande.

Ce sac à bagages est conforme IPX4 (norme IEC 60529). Cette qualification signifie que le produit peut supporter des éclaboussures et projections d'eau.



AVIS : Ce produit **N'EST PAS IMPERMÉABLE**. Les objets précieux et sensibles à l'eau doivent être scellés dans des sacs en plastique imperméables avant d'être déposés dans ce sac. Horizon Global n'est pas responsable des dommages occasionnés par l'eau.

Étudiez attentivement tous les avis, toutes les instructions et tous les renseignements relatifs à la garantie. Si vous ne respectez pas ces avis et instructions, vous invalidez la garantie.

Pour de l'assistance avec ce produit ou pour commander des pièces de rechange, communiquez avec :

Horizon Global

47912 Halyard Drive Suite 100, Plymouth, MI 48170

800 234-6992

Ou visitez www.ReeseBrands.com

1. Assurez-vous qu'il n'y a pas de débris et que le toit est propre.
2. Déposez le sac de toit sur le véhicule entre les rails latéraux.
Si votre véhicule est muni de traverses, repositionnez-les de sorte qu'elles soient près du sac de toit. **Fig. 1.**
REMARQUE : Tournez toujours le côté sans fermeture à glissière vers l'AVANT du véhicule.
3. Placez les articles dans des sacs en plastique avant de les charger pour les protéger davantage contre la condensation.
4. Ouvrez la fermeture à glissière et chargez le fret dans le sac. Déposez les objets grands et lourds en premier. Il se peut que quelqu'un doive vous aider à ce faire. Continuez le chargement en déposant les objets légers à la surface, créant ainsi une charge compacte.
5. Fermez la fermeture à glissière et rabattez le rabat de sorte qu'il couvre complètement la fermeture à glissière et fixez-le avec la fermeture autoagrippante pour que le rabat reste fixe. Assurez-vous que la cheville de fermeture ne repose pas sur le matériel de la fermeture autoagrippante. Cela empêchera que la fixation soit ferme.
6. Rebouclez les deux extrémités de chaque attache sous soit un rail latéral, soit une barre transversale. **Fig. 2.** Passez les extrémités au travers des boucles. Serrez alternativement les deux extrémités de chaque attache jusqu'à ce que le porte-bagages soit bien maintenu. Attachez l'excédent des attaches pour qu'elles ne flottent pas durant le déplacement.
7. Un minimum de deux attaches doit être utilisé en permanence. Si votre véhicule est équipé de :
À la fois des rails latéraux et des barres transversales – Utilisez toutes les quatre attaches.
Des rails latéraux uniquement – Utilisez deux attaches côté conducteur et deux côté passager. REMARQUE : Pour éviter que le sac ne glisse par l'arrière du toit, les attaches de devant doivent être plus en avant que le pied de support central du rail latéral des deux côtés.
Des barres transversales uniquement – Utilisez deux attaches à l'avant et deux à l'arrière.
8. N'utilisez JAMAIS ces attaches pour maintenir du fret supplémentaire. Tous les objets transportés doivent être placés à l'intérieur de votre porte-bagages de toit.
9. ASSUREZ-VOUS QUE LE SAC DE TOIT EST BIEN FIXÉ.
S'il ne l'est pas, n'utilisez PAS le sac de toit. Rappelez-vous que le fret peut se déplacer pendant que vous voyagez. Apportez les ajustements requis. S'il y a toujours du mouvement, cessez de l'utiliser.

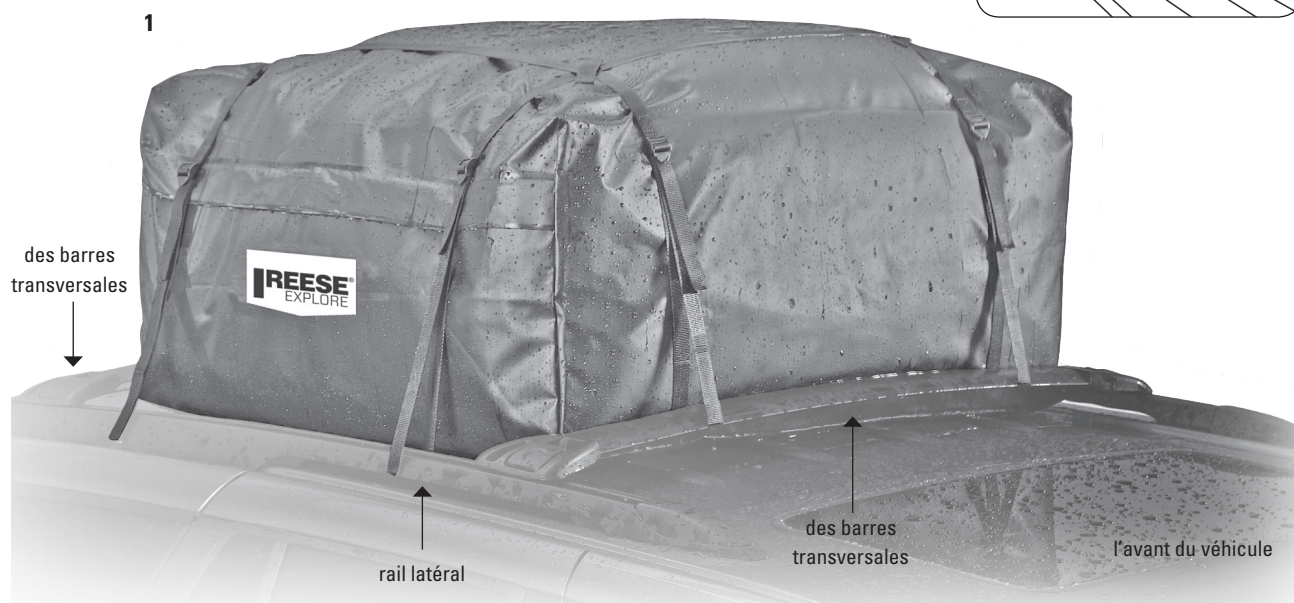
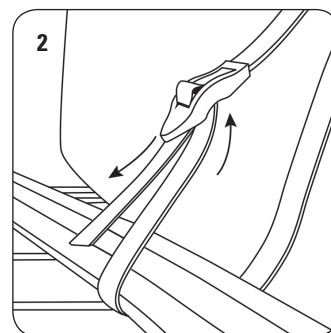

Fecha de compra:

/ /

Estas Instrucciones contienen información IMPORTANTE de seguridad. Por favor, lea y conserve esta información para referencia futura.

⚠ ADVERTENCIA

El usuario debe leer y entender estos Instructivos y la garantía.

La instalación es responsabilidad del usuario final y está más allá del control de Horizon Global. Por lo tanto, Horizon Global limita su garantía exclusivamente para reparar o reemplazar un producto defectuoso. No incluye daños a su vehículo, su carga, una persona o propiedades.

- Si su vehículo no tiene rieles laterales para canasta de toldo o barras transversales, NO use la bolsa de carga.
- INSPECCIONE en busca de desgaste y daño ANTES de cada uso. NO USAR si está desgastado o dañado.
- Antes de cada viaje, asegúrese que la bolsa de carga esté asegurada. En cada parada, revise que la bolsa de carga a prueba de lluvia esté asegurada.
- NO EXCEDA la capacidad especificada del toldo de su vehículo.
- NO intente modificar la bolsa de carga a prueba de lluvia y ninguno de los componentes del sistema.
- Los objetos afilados o cortantes se deben envolver y asegurar apropiadamente para que no perforen la bolsa de carga.
- NO use la bolsa de carga a prueba de lluvia para transportar personas, animales, líquidos inflamables o para fines distintos para los cuales la bolsa fue diseñada.
- Retire la bolsa de carga cuando no la use y antes de entrar a los lavados automáticos de automóviles.
- Revise las leyes locales y estatales que gobiernan la proyección de objetos más allá del perímetro de un vehículo. Considere el ancho y alto de su carga ya que las ramas bajas, los puentes bajos y los estacionamientos pueden afectar la carga.
- La bolsa de carga a prueba de lluvia no evitará que sus bienes se dañen por cargarlos, asegurarlos o conducir de forma inadecuada.
- SIEMPRE obedezca todos los límites de velocidad y considere las condiciones del tránsito. Adapte la velocidad a las condiciones del camino y a la carga que está transportando.
- SIEMPRE retire la bolsa de carga de su vehículo después de descargar.
- La colocación adecuada de este producto de acuerdo a las instrucciones anexas es vital para su desempeño adecuado. Consulte las instrucciones para la colocación adecuada, el uso correcto y los mensajes importantes de seguridad. Horizon Global no tiene control ni responsabilidad por la colocación ni por la instalación. Horizon Global NO es ni será responsable por ningún daño como resultado de la colocación o el uso inadecuado. Horizon Global no será responsable por ningún reclamo de ningún tipo mayor al precio de compra del producto. La información de la garantía está disponible bajo solicitud.

Esta Bolsa de carga es compatible con el grado de protección IPX4 (Norma IEC 60529). Esta clasificación significa que el producto puede soportar las salpicaduras y el rociado de agua.



AVISO: Este producto NO ES A PRUEBA DE AGUA. Los artículos valiosos y sensibles al agua deben sellarse en bolsas de plástico a prueba de agua antes de colocarlos en esta bolsa de carga. Horizon Global no es responsable por los daños ocasionados por el agua.

Revise cuidadosamente toda la información de las Advertencias, Instrucciones y Garantía. No seguir estas advertencias e instrucciones puede anular la garantía.

Para obtener ayuda sobre este producto o para solicitar piezas de repuesto, comuníquese a:

Horizon Global
47912 Halyard Drive Suite 100, Plymouth, MI 48170
(800) 234-6992

O visite www.ReeseBrands.com

INSTRUCCIONES DE INSTALACIÓN Y CARGA

1. Revise que no haya basura y que el toldo esté limpio.
2. Coloque la bolsa de carga en el toldo del vehículo entre los rieles laterales para canasta de toldo. Si su vehículo tiene barras transversales, vuelva a colocarlos cerca de la bolsa de carga. **Fig 1.**
NOTA: Siempre coloque la parte lateral sin cremalleras hacia el FRENTE del vehículo.
3. Coloque los artículos en bolsas de plástico antes de cargar para protección adicional contra la condensación de agua.
4. Abra la bolsa y coloque la carga dentro de la bolsa. Primero coloque los objetos grandes y pesados. Es posible que necesite que alguien le ayude. Continúe cargando colocando los artículos más livianos en la parte superior creando una carga compacta.
5. Cierre la cremallera y doble la aleta para cubrir completamente la cremallera y asegúrela usando cinchos y ganchos para mantener la aleta en su lugar. Asegúrese que los cierres de la cremallera no estén en la parte superior del gancho y de los cinchos, ya que esto evitaría una sujeción segura.
6. Sujete ambos extremos de cada cinta o sujetador abajo de un riel lateral o de una barra transversal. **Fig 2.** Pase los extremos por las hebillas. Apriete alternadamente las cintas, hasta que su Bolsa Portaequipaje para Toldo esté bien asegurada. Amarre bien el sobrante de las cintas, para prevenir que se vayan moviendo al conducir.
7. Siempre se debe utilizar un mínimo de dos cintas elásticas. Si su vehículo tiene:
Tanto rieles laterales como barras transversales: Use todas las cuatro cintas elásticas.
Si solamente tiene rieles laterales: use dos cintas del lado del conductor y dos cintas del lado del pasajero. NOTA: Para prevenir que la bolsa se resbale hacia la parte trasera del techo, la cinta del frente se debe posicionar en el centro del riel lateral para que sostenga de ambos lados.
Si solamente tiene barras transversales: use dos cintas enfrente y dos cintas atrás.
8. NO USE NUNCA las cintas para sujetar carga adicional. Todos los objetos deben guardarse al interior de su Bolsa Portaequipaje para Toldo.
9. VERIFIQUE QUE LA BOLSA DE CARGA ESTÉ SEGURA.
Si la bolsa de carga no está segura, NO la use. Recuerde, la carga se puede mover durante el viaje. Reajuste si es necesario. Si el movimiento continúa, suspenda el uso.

