

# Installation Instructions

## PART NUMBERS: 24999, 77999, CQT24999



## ⚠ WARNING

- To prevent SERIOUS INJURY, DEATH or PROPERTY DAMAGE:**
- **ALWAYS read, understand and follow warnings and instructions for your hitch BEFORE installation. Keep for future reference.**
  - **DO NOT cut, weld or modify this receiver.**
  - **CHECK all fasteners are tight and your hitch is securely mounted to your vehicle periodically.**
  - **ALWAYS read, understand and follow all warnings and instructions for your vehicle and for other accessories you will use with your hitch BEFORE use.**
  - **LOAD the trailer heavier in front.**
  - **DO NOT exceed lower of towing vehicle manufacturer's rating or:**
- | Hitch Type          | Max Gross Trailer Weight | Max Tongue Weight |
|---------------------|--------------------------|-------------------|
| Weight Carrying     | 2000 lb. (907 kg)        | 200 lb. (90.7 kg) |
| Weight Distributing | N/A                      | N/A               |
- **ALWAYS wear your seatbelt.**
  - **SLOW DOWN when towing, NEVER exceed any posted speed limit.**
  - **If EXCESS SWAY occurs, take your foot off the gas pedal and hold the steering wheel as steady as possible. DO NOT apply your brakes and DO NOT speed up.**

## LIMITED LIFETIME WARRANTY

1. **Limited Lifetime Warranty (“Warranty”).** Horizon Global (“We”, “Us” or “Our”) warrants to the original consumer purchaser only (“You” or “Your”) that the product will be free from material defects in both material and workmanship, ordinary wear and tear excepted. The Warranty is valid only if (a) the products are returned to Us for inspection and testing; (b) Our inspection discloses to Our satisfaction that any alleged nonconformance are material and have not been caused by misuse, neglect, wear and tear, improper installation, unsuitable storage, improper repair, alteration, or accident; and (c) the products were installed, maintained and used in Stelvioance with Our instructions. **THE WARRANTY IS MADE IN LIEU OF ALL OTHER WARRANTIES, EXPRESS OR IMPLIED (OTHER THAN THE WARRANTY OF TITLE AS PROVIDED BY THE UNIFORM COMMERCIAL CODE IN EFFECT IN MICHIGAN), INCLUDING WITHOUT LIMITATION, ANY WARRANTIES OF MERCHANTABILITY OR FITNESS FOR A PARTICULAR PURPOSE, SAID WARRANTIES BEING EXPRESSLY DISCLAIMED.**
2. **Obligations of Purchaser.** To make a Warranty claim, contact Us at our principal address of 47912 Halyard Drive, Suite 100, Plymouth, MI 48170, 1-800-632-3290, identify the product by model number, and follow the claim instructions that will be provided. Any returned product that is replaced by Us becomes our property. You may be responsible for return shipping costs. Please retain your purchase receipt to verify date of purchase and that You are the original consumer purchaser. The product and the purchase receipt must be provided to Us in order to process Your Warranty claim.
3. **Exclusive Remedy.** Product replacement is Your sole and exclusive remedy under this Warranty. We shall not be liable for service or labor charges incurred in removing or replacing a product. **IN NO EVENT WILL WE BE RESPONSIBLE FOR ANY INDIRECT, SPECIAL, CONSEQUENTIAL OR PUNITIVE DAMAGES.**
4. **Assumption of Risk.** You acknowledge and agree that any use of the product for any purpose other than the specified use(s) stated in the product instructions is at Your own risk.
5. **Governing Law.** This Warranty gives You specific legal rights, and You also may have other rights which vary from state to state. This Warranty is governed by the laws of the State of Michigan, without regard to rules pertaining to conflicts of law. The state courts located in Oakland County, Michigan shall have exclusive jurisdiction for any disputes relating to this Warranty.

Rev 8/2015

# Installation Instructions

**PART NUMBERS: 24999, 77999, CQT24999**



Scan for step by step PHOTO installation instruction or visit <http://gr.towingproducts.net/grproducts/gr-product>

## Applications:

Years	Make	Models
2021-Current*	Hyundai	Elantra

\*Visit our website for the most up to date information regarding application years and trim levels.

## Installation Time: **110** min

The time listed above is the average time for professional installers. If you do not feel comfortable performing this installation on your own or are in need of assistance, please contact a professional installer.

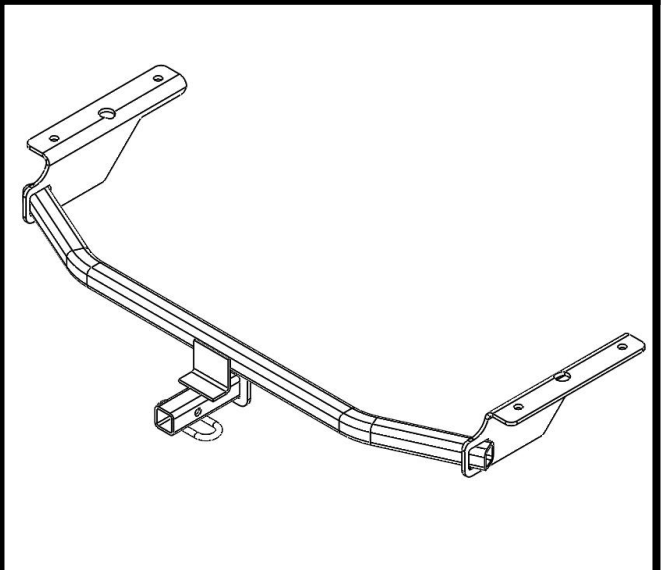


**Representative Vehicle Photo**

## Equipment Required:


**DO NOT EXCEED LOWER OF TOWING VEHICLE MANUFACTURER'S RATING OR:**

Hitch Type	Max Gross Trailer Weight	Max Tongue Weight
Weight Carrying	2000 lb. (907 kg)	200 lb. (90.7 kg)
Weight Distributing	N/A	N/A



**Hitch Illustration**



Always wear **SAFETY GLASSES** when installing hitch

# Installation Instructions

**PART NUMBERS: 24999, 77999, CQT24999**

**Authorized Drawbar Kit:**

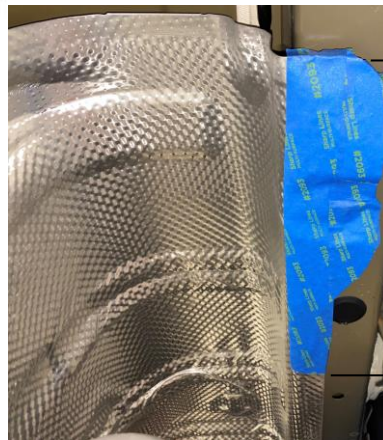
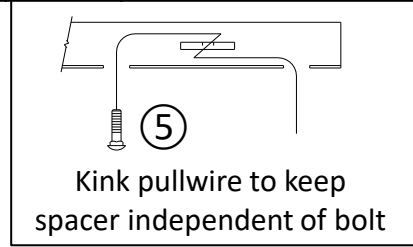
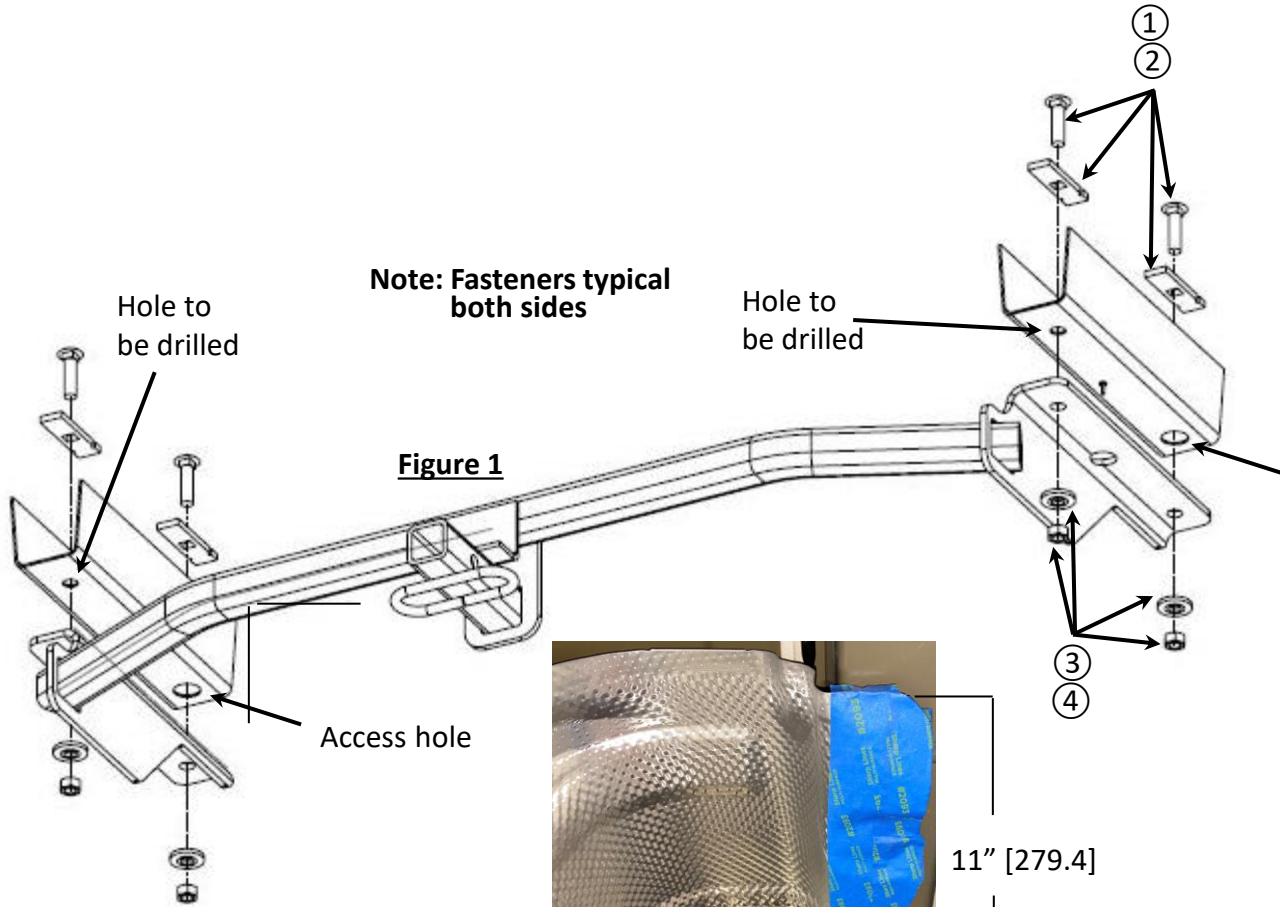
**3593** (Sold Separately)  
Drawbar must be used in the **RISE** position only.



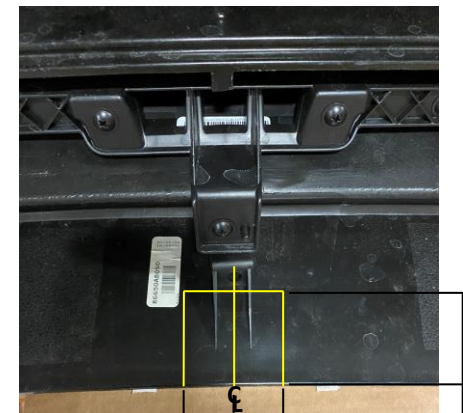
**Conical washer**  
teeth side  
against hitch

**Fastener Kit: 24999F**

①	Qty. (2)	Carriage bolt 7/16" -14 x 1.75, GR5	
②	Qty. (2)	Spacer .875 x 2.00 x .109	
③	Qty. (2)	Conical washer 7/16"	
④	Qty. (2)	Hex nut 7/16" -14 GR2	
⑤	Qty. (2)	Pull wire 7/16"	




**Figure 2**



**Figure 3**

Note: check hitch frequently, making sure all fasteners and ball are properly tightened. If hitch is removed, plug all holes in trunk pan or other body panels to prevent entry of water and exhaust fumes. A hitch or ball which has been damaged should be removed and replaced. Observe safety precautions when working beneath a vehicle and wear eye protection. Do not cut access or attachment holes with a torch. This product complies with safety specifications and requirements for connecting devices and towing systems of the state of New York, V.E.S.C. Regulation V-5 and SAE J684.

1. **Remove taillights** – Remove access covers from inside of trunk, using a 10mm socket to remove nuts from the taillight, unplug the connector. Pull out the rubber bushing where the wires go through the body. Pull the taillight rearward firmly and carefully. Set aside for reinstallation.
2. **Remove underbody panel** – Remove appearance panel which covers the driver’s side frame rail. Remove 10mm hex nuts and plastic push fasteners (Fasteners are released by first pulling out center post with small flat edge screwdriver). Remove rubber plugs from the frame rail, if present.
3. **Lower muffler & remove heat shield** - Lower exhaust (2) rubber isolator hangers, one on side and rear of muffler. Note: Spraying a lubricant or soapy water on the metal hanger rod and the rubber isolator helps removal. Remove heat shield using 10mm socket. Trim as shown. See figure 2.
4. **Remove fascia/bumper fasteners** – Using a Phillips screwdriver remove the screw from taillight area and remove plastic push fastener, repeat for other side. Using a T30 torx remove three screws in the wheel well area, both sides. Using a Phillips screwdriver remove 1 screw in the wheel well each side. Remove plastic push fastener from the bottom of the wheel well at the fascia. Using 15mm socket remove 2 bumper bolts each side (Bumper stays attached to the fascia).
5. **Remove fascia/bumper** – Starting at the wheel well, using trim removal tools, very carefully pull the fascia away from the vehicle (**attaching tab is very thin and fragile**) unplug electrical connector behind fascia on driver side. Set fascia aside. Using Phillips screwdriver remove the lower fascia bracket that connects the bumper to the fascia, one each side.
6. **Trim lower fascia** – Find and mark the center of the fascia on the bottom. Trim lower fascia as shown. See figure 3. Recommend radius in corners. Trim support ribs on inside of fascia in trim area also.
7. **Raise hitch for template** - Using reverse pull wire procedure, install items 1 & 2 into existing access hole in frame(leave pull wire attached to item 1). Feed the pull wire through the forward holes on the hitch. Raise hitch into place, feed item 3 over pull wire, using the conical washer to hold the bolt in place remove the pull wires and attach the hex nut. Hand tighten both sides. Check to assure hitch is even and centered on vehicle. Using the hitch as a template mark or center punch the (2) rearward holes on both sides.
8. **Drill holes** – being careful, lower hitch making sure not to knock forward bolts into frame rail. Re-attach pull wires and remove or push current fastener out of way. Drill holes and remove any burrs.
9. **Install fasteners** – Install the rear fasteners into drilled holes. Feed the coiled end of the pull wire through the drilled hole in the frame rail and out the access hole. Pull the pull wire with fasteners into location through the hole. Leave pull wires attached. Repeat the same process on both frame rails. Re-install or pull forward fastener into place. Leave pull wires attached.
10. **Re-install heat shield** – Re-install trimmed heat shield.
11. **Install hitch** – Raise hitch into position, feed pull wire through corresponding holes on hitch. Using the conical washer to hold the bolt in place remove the pull wires and attach the hex nut. Tighten to hold hitch in place, repeat on all fasteners. Check to assure hitch is even and centered on vehicle.
12. **Tighten all 7/16-14 GR 5 fasteners with torque wrench to 50 Lb.-Ft. (68 N\*M)**

 Proper torque is needed to keep the hitch secure to the vehicle when towing.

13. **Re-install fascia** – Reinstall fascia in reverse order of steps used earlier, be sure to attach any and all electrical connectors removed earlier.
14. **Raise exhaust** - Raise exhaust back into position and reattach exhaust hangers disconnected in step 2. Note: Using a spraying a lubricant helps with reinstallation.
15. **Re-install underbody panel** - Reinstall the underbody panel removed earlier.
16. **Re-install taillights** – Insert wiring back through access hole into trunk area, attach electrical connector. Re-install rubber bushing. Carefully put taillight back in place and reattach nuts removed earlier.

Note: check hitch frequently, making sure all fasteners and ball are properly tightened. If hitch is removed, plug all holes in trunk pan or other body panels to prevent entry of water and exhaust fumes. A hitch or ball which has been damaged should be removed and replaced. Observe safety precautions when working beneath a vehicle and wear eye protection. Do not cut access or attachment holes with a torch. This product complies with safety specifications and requirements for connecting devices and towing systems of the state of New York, V.E.S.C. Regulation V-5 and SAE J684.



**Remove taillights** – Remove access covers from inside of trunk.



**Remove taillights** – Using a 10mm socket to remove nuts from the taillight.



**Remove taillights** – Unplug the connector. Pull out the rubber bushing where the wires go through the body.



**Remove taillights** – Pull the taillight rearward firmly and carefully. Set aside for reinstallation.



**Remove underbody panel** – Remove appearance panel which covers the driver’s side frame rail. Remove 10mm hex nuts and plastic push fasteners (Fasteners are released by first pulling out center post with small flat edge screwdriver).



**Remove underbody panel** – Remove rubber plugs from the frame rail, if present.



**Lower muffler & remove heat shield** - Lower exhaust (2) rubber isolator hangers, one on side and rear of muffler. Note: Spraying a lubricant or soapy water on the metal hanger rod and the rubber isolator helps removal.



**Lower muffler & remove heat shield** - Remove heat shield using 10mm socket. Trim as shown. See figure 2.





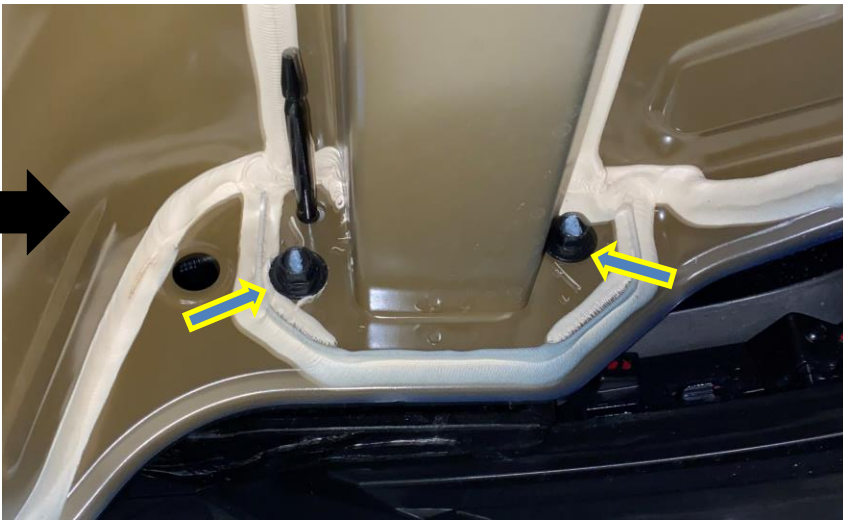
**Remove fascia/bumper fasteners** – Using a Phillips screwdriver remove the screw from taillight area and remove plastic push fastener, repeat for other side.



**Remove fascia/bumper fasteners** –Using a T30 torx remove three screws in the wheel well area, both sides. Using a Phillips screwdriver remove 1 screw in the wheel well each side. Remove plastic push fastener from the bottom of the wheel well at the fascia.



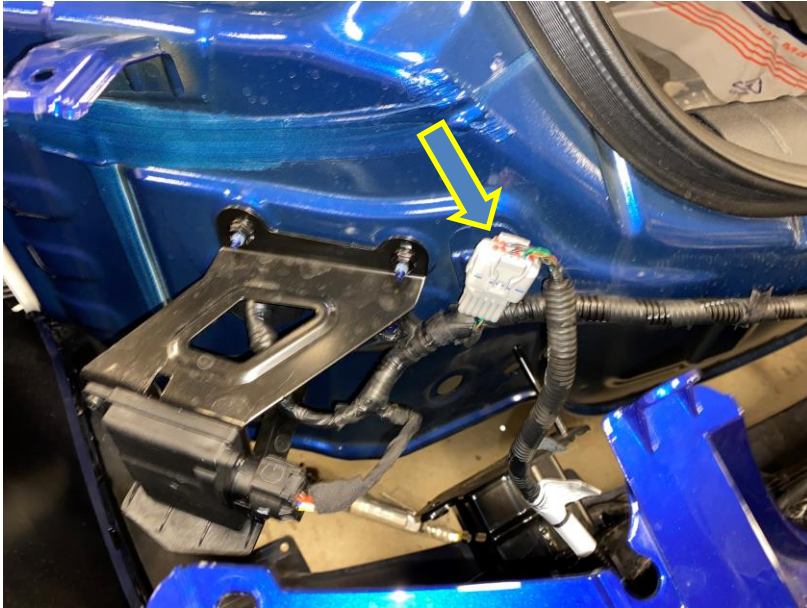
**Remove fascia/bumper fasteners** Using 15mm socket remove 2 bumper bolts each side (Bumper stays attached to the fascia).



**Remove fascia/bumper** – Starting at the wheel well, using trim removal tools, very carefully pull the fascia away from the vehicle (**attaching tab is very thin and fragile**)



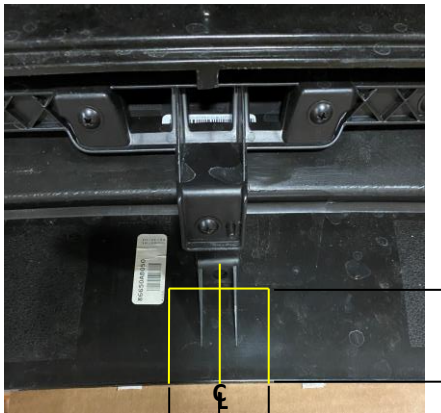
**Remove fascia/bumper –** Unplug electrical connector behind fascia on driver side. Set fascia aside.



**Remove fascia/bumper –** Using Phillips screwdriver remove the lower fascia bracket that connects the bumper to the fascia, one each side.



**Trim lower fascia –** Find and mark the center of the fascia on the bottom. Trim lower fascia as shown. See figure 3. Recommend radius in corners. Trim support ribs on inside of fascia in trim area also.



2" [50.8] ——— 2.5" ———  
4" [101.6] ——— [63.5]

**Figure 3**

**Raise hitch for template -** Using reverse pull wire procedure, install items 1 & 2 into existing access hole in frame(leave pull wire attached to item 1). Feed the pull wire through the forward holes on the hitch. Raise hitch into place, feed item 3 over pull wire, using the conical washer to hold the bolt in place remove the pull wires and attach the hex nut. Hand tighten both sides. Check to assure hitch is even and centered on vehicle. Using the hitch as a template mark or center punch the (2) rearward holes on both sides.





**Drill holes** – being careful, lower hitch making sure not to knock forward bolts into frame rail. Re-attach pull wires and remove or push current fastener out of way. Drill holes and remove any burrs.



**Install fasteners** – Install the rear fasteners into drilled holes. Feed the coiled end of the pull wire through the drilled hole in the frame rail and out the access hole. Pull the pull wire with fasteners into location through the hole. Leave pull wires attached. Repeat the same process on both frame rails. Re-install or pull forward fastener into place. Leave pull wires attached.




**Re-install heat shield** – Re-install trimmed heat shield.



**Install hitch** – Raise hitch into position, feed pull wire through corresponding holes on hitch. Using the conical washer to hold the bolt in place remove the pull wires and attach the hex nut. Tighten to hold hitch in place, repeat on all fasteners. Check to assure hitch is even and centered on vehicle.



**Tighten all 7/16-14 GR 5 fasteners with torque wrench to 50 Lb.-Ft. (68 N\*M)**

 Proper torque is needed to keep the hitch secure to the vehicle when towing.



**Re-install fascia** – Reinstall fascia in reverse order of steps used earlier, be sure to attach any and all electrical connectors removed earlier.



**Raise exhaust** - Raise exhaust back into position and reattach exhaust hangers disconnected in step 2. Note: Using a spraying a lubricant helps with reinstallation.



**Re-install underbody panel** - Reinstall the underbody panel removed earlier.





**Re-install taillights** – Insert wiring back through access hole into trunk area, attach electrical connector. Re-install rubber bushing. Carefully put taillight back in place and reattach nuts removed earlier.





# Instructions d'installation

## NUMÉROS DE PIÈCES : 24999, 77999, CQT24999



## GARANTIE À VIE LIMITÉE

### ⚠️ WARNING

#### Pour prévenir les blessures SÉVÈRES, FATALES ou les DOMMAGES

##### MATÉRIELS :

- **TOUJOURS lire, assimiler et observer les avertissements et les instructions relatives à l'attelage AVANT d'installer celui-ci. Conserver la documentation pour référence ultérieure.**
- **NE PAS découper, percer, souder ni modifier cet attelage-récepteur.**
- **S'ASSURER régulièrement que toute la visserie est correctement serrée et que l'attelage est monté sur le véhicule en toute sécurité.**
- **TOUJOURS lire, assimiler et observer tous les avertissements et toutes les instructions relatives au véhicule et aux autres accessoires utilisés avec l'attelage AVANT l'utilisation.**
- **PLACER les plus lourdes charges à l'avant de la remorque.**
- **NE PAS excéder les spécifications de charge du fabricant du véhicule, ni la moins élevée des valeurs suivantes :**

Type d'attelage	Poids brut max. de la remorque	Poids max. au timon
Sans répartition de charge	2000 lb. (907 kg)	200 lb. (90.7 kg)
Répartition de charge	N/A	N/A

- **TOUJOURS porter la ceinture de sécurité.**
- **RALENTIR lors du remorquage, ne JAMAIS dépasser la limite de vitesse signalée.**
- **En cas de BALANCEMENT EXCESSIF, retirer le pied de la pédale d'accélérateur et maintenir le volant aussi stable que possible. NE PAS appliquer les freins NI accélérer.**

1. **Garantie à vie limitée (« Garantie »).** Horizon Global (« Nous », « Notre ») garantit à l'acheteur initial seulement (« Vous », « Votre ») que le produit sera exempt de vices de matières et de fabrication, exception faite de l'usure normale. Cette garantie n'est valide que si : (a) les produits Nous sont retournés pour inspection et mise à l'essai; (b) Notre inspection révèle, à Notre satisfaction, que toute non conformité présumée est de nature matérielle et n'a pas été causée par une mauvaise utilisation, la négligence, l'usure, une installation, entreposage ou réparation incorrects, une modification ou un accident; (c) les produits ont été installés, entretenus et utilisés conformément à Nos instructions. LA GARANTIE SE SUBSTITUE À TOUTE AUTRE GARANTIE, EXPRESSE OU IMPLICITE (AUTRE QUE LA GARANTIE DE TITRE OFFERTE PAR LE CODE COMMERCIAL UNIFORME AU MICHIGAN), Y COMPRIS, MAIS SANS S'Y LIMITER, TOUTES LES GARANTIES RELATIVES À LA QUALITÉ MARCHANDE OU L'ADÉQUATION À UN USAGE PARTICULIER, CELLES-CI ÉTANT EXPRESSÉMENT REJETÉES.
2. **Obligations de l'acheteur.** Pour effectuer une réclamation, communiquez avec Nous à notre adresse principale du 47912 Halyard Drive, Suite 100, Plymouth, MI 48170, 1-800-632-3290; n'oubliez pas d'identifier le produit d'après le numéro de modèle et de suivre les directives qui vous seront fournies. Tout produit retourné qui est remplacé par Nous devient notre propriété. Vous serez tenu d'assumer les frais d'expédition de retour. Veuillez conserver votre reçu d'achat afin que nous puissions en vérifier la date et confirmer que Vous êtes l'acheteur initial. Le produit et le reçu d'achat doivent Nous être fournis afin que nous puissions traiter Votre réclamation.
3. **Recours exclusifs.** Le remplacement du produit est Votre seul recours en vertu de cette Garantie. Nous ne sommes pas responsables des frais de service ou de main-d'oeuvre encourus pour le retrait ou la réinstallation d'un produit. SOUS AUCUNE CIRCONSTANCE NOUS NE SERONS TENUS RESPONSABLES DES DOMMAGES INDIRECTS, PARTICULIERS, CONSÉCUTIFS OU PUNITIFS.
4. **Acceptation des risques.** Vous reconnaissez et acceptez que toute utilisation du produit à des fins autres que celle(s) stipulée(s) dans les instructions relatives au produit est faite à vos propres risques.
5. **Loi applicable.** Cette Garantie Vous confère des droits légaux spécifiques, et il se peut que Vous possédiez d'autres droits qui peuvent varier d'une province à l'autre. Cette Garantie est régie par les lois de l'État du Michigan, abstraction faite des règles relatives aux conflits de lois. Les cours de l'État situés dans le comté d'Oakland, Michigan, constituent les autorités judiciaires exclusives relativement à tout litige relevant de cette Garantie.

Rev 8/2015

# Instructions d'installation

## NUMÉROS DE PIÈCES : 24999, 77999, CQT24999



Numériser pour des instructions avec PHOTOS ou visiter <http://qr.towingproducts.net/qrproducts/qr-product>

### Applications :

Années	Marque	Modèles
--------	--------	---------

2021-Actuel*	Hyundai	Elantra
--------------	---------	---------

\*Visitez notre site Web pour obtenir de l'information à jour concernant une année et une version particulières.

### Durée de l'installation : **110** min

La valeur indiquée ci-dessus est la durée moyenne des installateurs professionnels. Si vous ressentez de l'inconfort à réaliser cette installation par vous-même ou si vous avez besoin d'assistance, veuillez communiquer avec un installateur professionnel.



Photo représentative du véhicule

### Equipo necesario:



**NE PAS EXCÉDER LES SPÉCIFICATIONS DE CHARGE DU FABRICANT DU VÉHICULE, NI LA MOINS ÉLEVÉE DES VALEURS SUIVANTES :**

Type d'attelage	Poids brut max. de la remorque	Poids max. au timon
Sans répartition de charge	2000 lb. (907 kg)	200 lb. (90.7 kg)
Répartition de charge	N/A	N/A

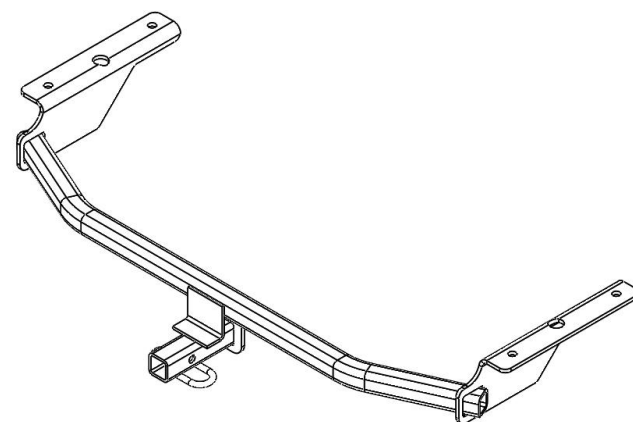


Illustration de l'attelage

**Toujours porter des LUNETTES DE PROTECTION pour installer l'attelage.**

# Instructions d'installation

## NUMÉROS DE PIÈCE : 24999, 77999, CQT24999

**Ensemble de barre de remorquage autorisé :**  
3593 (vendu séparément)  
La barre de remorquage doit être utilisée dans la position **ÉLEVÉE** seulement.

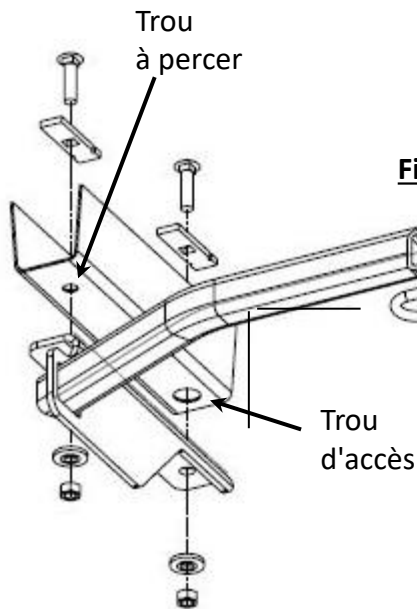
**Dents de la rondelle conique orientées contre l'attelage**



### Visserie : 24999F

①	Qté (2)	Boulon de carrosserie 7/16"-14 x 1.75, GR5	
②	Qté (2)	Espaceur .875 x 2.00 x .109	
③	Qté (2)	Rondelle conique 7/16"	
④	Qté (2)	Écrou hexagonal 7/16"-14 GR2	
⑤	Qté (2)	Fil de tirage 7/16"	

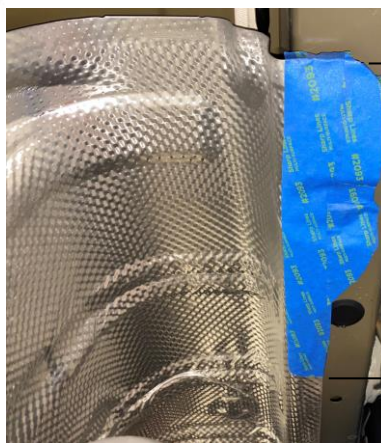
**Remarque : Visserie similaire des deux côtés**



**Figure 1**

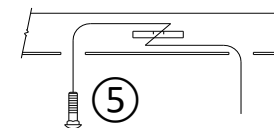
Trou à percer

Trou d'accès

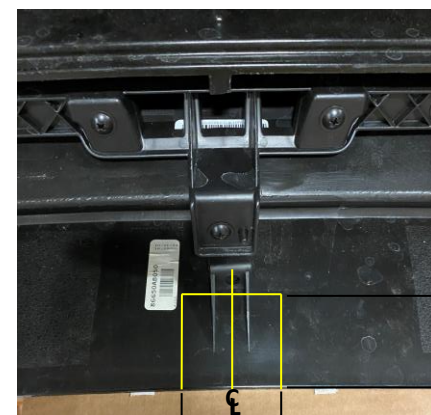


**Figure 2**

11" [279.4]



Plier le fil de tirage pour tenir l'espaceur à l'écart du boulon.



2" [50.8]

4" [101.6]

2.5"

[63.5]

**Figure 3**

Remarque : Vérifier l'attelage fréquemment, en s'assurant que toute la visserie et la boule sont serrées adéquatement. Si l'attelage est enlevé, boucher tous les trous percés dans le coffre ou la carrosserie afin de prévenir l'infiltration d'eau ou de gaz d'échappement. Un attelage ou une boule endommagés doivent être enlevés et remplacés. Observer les mesures de sécurité appropriées en travaillant sous le véhicule et porter des lunettes de protection. Ne jamais utiliser une torche pour découper un accès ou un trou de fixation. Ce produit est conforme aux normes V-5 et SAE J684 de la V.E.S.C. (État de New York) concernant les spécifications en matière de sécurité des systèmes d'attelage.



1. **Retirer les feux rouges arrière – Enlevez les couvercles d'accès depuis l'intérieur du coffre** en utilisant une douille de 10 mm pour retirer les écrous du feu rouge arrière, débranchez le connecteur. Tirez à l'extérieur les bagues en caoutchouc à l'endroit où les fils passent à travers la carrosserie. Tirez le feu rouge arrière fermement et délicatement. Mettez-le à l'écart pour la réinstallation ultérieure.
2. **Retirer le panneau de soubassement** – Enlevez le panneau de garniture qui recouvre le longeron côté conducteur. Retirez les écrous hexagonaux de 10 mm et les pièces de fixation en plastique (les pièces de fixation se détachent en commençant par tirer le montant central avec un petit tournevis à tête plate). Retirez les bouchons en caoutchouc de longeron, le cas échéant.
3. **Abaisser le silencieux et retirer le bouclier thermique** - Abaissez les (2) crochets inférieurs d'isolateur en caoutchouc de l'échappement d'un côté et l'arrière du silencieux. Remarque : Pulvériser un lubrifiant et de l'eau savonneuse sur la tige du crochet métallique et l'isolateur en caoutchouc peut aider à la dépose. Retirez le bouclier thermique à l'aide d'une douille de 10 mm. Découpez comme illustré. Voir la figure 2.
4. **Retirer les pièces de fixation de carénage/parechocs** – À l'aide d'un tournevis à tête cruciforme, retirez la vis de la zone des feux rouges arrière et retirez les pièces de fixation en plastique. Répétez la procédure de l'autre côté. À l'aide d'un tournevis Torx T30, retirez les trois vis dans la zone du passage de roue; des deux côtés. À l'aide d'un tournevis à tête cruciforme, retirez une vis dans le passage de roue; de chaque côté. Retirez la pièce de fixation en plastique de la base du passage de roue du carénage. À l'aide d'une douille de 33 mm, retirez les 2 boulons de parechocs des deux côtés (le parechocs reste fixé au carénage).
5. **Retirer le carénage/parechocs** – En commençant au passage de roue, à l'aide d'un outil de dépose de garniture, tirez très délicatement le carénage à l'écart du véhicule (**la languette de fixation est très mince et fragile**) et débranchez le connecteur électrique derrière le carénage du côté conducteur. Posez le carénage à l'écart. À l'aide d'un tournevis à tête cruciforme, retirez le support inférieur de carénage qui raccorde le parechocs au carénage; un de chaque côté.
6. **Découper le carénage inférieur** – Trouvez et marquez le centre du carénage sur la base. Découpez le carénage inférieur comme illustré. Voir la figure 3. Rayon recommandé dans les coins. Coupez également les nervures de support à l'intérieur de la planche de bord dans la zone de coupe.
7. **Soulever l'attelage pour le gabarit** - En utilisant la procédure de fil de traction, installez les articles 1 et 2 dans le trou d'accès existant dans le cadre (laissez le fil de traction fixé à l'article 1). Acheminez le fil de traction à travers les trous sur l'attelage. Soulevez l'attelage en place, acheminez l'article 3 par-dessus le fil de traction en utilisant la rondelle conique pour tenir le boulon en place. Retirez les fils de traction et fixez l'écrou hexagonal. Serrez à la main les deux côtés. Vérifiez pour vous assurer que l'attelage est égal et centré sur le véhicule. Utilisez l'attelage comme gabarit ou marquez au pointeau les (2) trous arrière des deux côtés.
8. **Percer les trous** – avec précaution, abaissez l'attelage en vous assurant de ne pas faire tomber les boulons vers l'avant dans le longeron. Fixez de nouveau les fils de traction et retirez ou poussez la pièce de fixation actuelle à l'écart. Percez les trous et retirez les bavures.
9. **Installer les pièces de fixation** – Installez les pièces de fixation dans les trous percés. Acheminez l'extrémité extensible du fil de traction à travers le trou percé dans le longeron et hors du trou d'accès. Tirez le fil de traction avec les pièces de fixation à l'emplacement à travers le trou. Laissez les fils de traction fixés. Répétez le même processus sur les deux longerons. Réinstallez ou tirez vers l'avant la pièce de fixation en place. Laissez les fils de traction fixés.
10. **Réinstaller le bouclier thermique** – Réinstallez le bouclier thermique découpé.
11. **Installer l'attelage** – Soulevez l'attelage en place, acheminez le fil de traction par les trous correspondant sur l'attelage. En utilisant la rondelle conique pour tenir le boulon en place, retirez les fils de traction et fixez l'écrou hexagonal. Serrez pour fixer l'attelage en place. Répétez la procédure sur toutes les pièces de fixation. Vérifiez pour vous assurer que l'attelage est égal et centré sur le véhicule.
12. **Serrez toutes les pièces de fixation 7/16-14 Cal. 5 à l'aide d'une clé dynamométrique à 50 lb pi. (68 N\*M)**

**▲ Un couple de serrage adéquat est essentiel pour bien fixer l'attelage au véhicule lors du remorquage.**

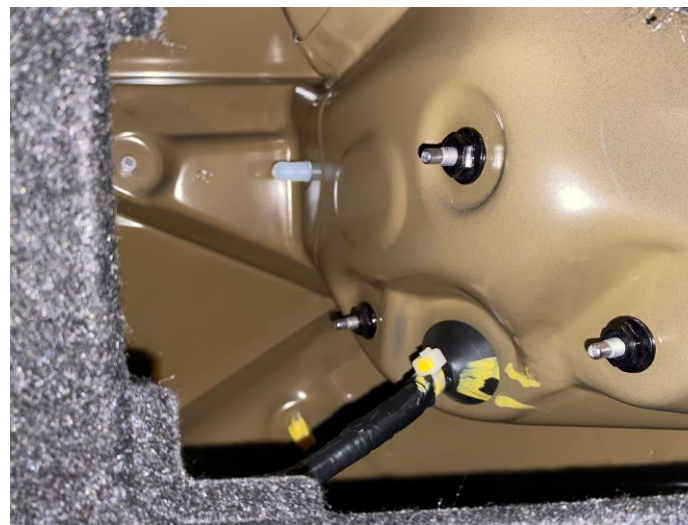
13. **Réinstaller le carénage** – Réinstallez le carénage en suivant l'ordre inverse des étapes réalisées précédemment, mais assurez-vous de fixer tous les connecteurs électriques retirés précédemment.
14. **Soulever l'échappement** - Soulevez l'échappement de nouveau en place et réinstallez les crochets d'échappement retirés à l'étape 2. Remarque : Vaporiser un lubrifiant aide à la réinstallation.
15. **Réinstaller le panneau de carrosserie** - Réinstallez le panneau de carrosserie retiré à l'étape 1.
16. **Réinstaller les feux rouges arrière** – Insérez le câblage à travers le trou d'accès dans la zone du coffre et branchez le connecteur électrique. Réinstallez la bague en caoutchouc. Remettez délicatement le feu rouge arrière en place et posez les écrous retirés précédemment.

Nota : Vérifier l'attelage fréquemment, en s'assurant que toutes les fixations et la boule sont serrées adéquatement. Si l'attelage est enlevé, boucher tous les trous percés dans le coffre ou la carrosserie afin de prévenir l'infiltration d'eau ou de gaz d'échappement. Un attelage ou une boule endommagés doivent être enlevés et remplacés. Observer les mesures de sécurité appropriées en travaillant sous le véhicule et porter des lunettes de protection. Ne jamais utiliser une torche pour découper un accès ou un trou de fixation. Ce produit est conforme aux normes V-5 et SAE J684 de la V.E.S.C. (État de New York) concernant les spécifications en matière de sécurité des systèmes d'attelage.

**Retirer les feux rouges arrière** – Enlevez les couvercles d'accès depuis l'intérieur du coffre



**Retirer les feux rouges arrière** – en utilisant une douille de 10 mm pour retirer les écrous du feu rouge arrière



**Retirer les feux rouges arrière** – débranchez le connecteur. Tirez à l'extérieur les bagues en caoutchouc à l'endroit où les fils passent à travers la carrosserie.



**Retirer les feux rouges arrière** – Tirez le feu rouge arrière fermement et délicatement. Mettez-le à l'écart pour la réinstallation ultérieure.



**Retirer le panneau de soubassement** – Enlevez le panneau de garniture qui recouvre le longeron côté conducteur. Retirez les écrous hexagonaux de 10 mm et les pièces de fixation en plastique (les pièces de fixation se détachent en commençant par tirer le montant central avec un petit tournevis à tête plate).



**Retirer le panneau de soubassement** – Retirez les bouchons en caoutchouc de longeron, le cas échéant.



**Abaisser le silencieux et retirer le bouclier thermique** - Abaissez les (2) crochets inférieurs d'isolateur en caoutchouc de l'échappement d'un côté et l'arrière du silencieux. Remarque : Pulvériser un lubrifiant et de l'eau savonneuse sur la tige du crochet métallique et l'isolateur en caoutchouc peut aider à la dépose.



**Abaisser le silencieux et retirer le bouclier thermique** - Retirez le bouclier thermique à l'aide d'une douille de 10 mm. Découpez comme illustré. Voir la figure 2.





**Retirer les pièces de fixation de carénage/parechocs** – À l'aide d'un tournevis à tête cruciforme, retirez la vis de la zone des feux rouges arrière et retirez les pièces de fixation en plastique. Répétez la procédure de l'autre côté.



**Retirer les pièces de fixation de carénage/parechocs** – À l'aide d'un tournevis Torx T30, retirez les trois vis dans la zone du passage de roue; des deux côtés. À l'aide d'un tournevis à tête cruciforme, retirez une vis dans le passage de roue; de chaque côté. Retirez la pièce de fixation en plastique de la base du passage de roue du carénage.



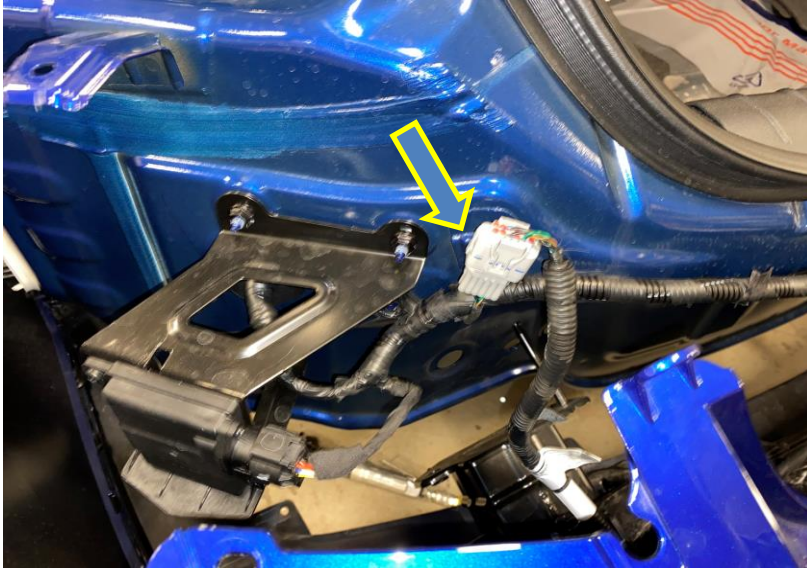
**Retirer les pièces de fixation de carénage/parechocs** - À l'aide d'une douille de 33 mm, retirez les 2 boulons de parechocs des deux côtés (le parechocs reste fixé au carénage).



**Retirer le carénage/parechocs** – En commençant au passage de roue, à l'aide d'un outil de dépose de garniture, tirez très délicatement le carénage à l'écart du véhicule (**la languette de fixation est très mince et fragile**)



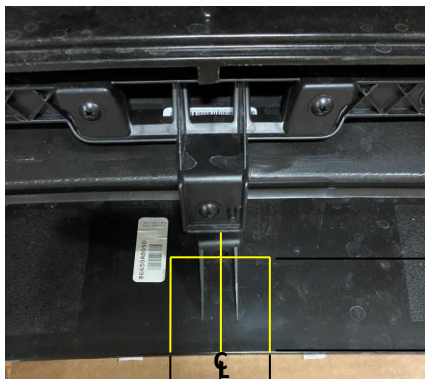
**Retirer le carénage/parechocs** – et débranchez le connecteur électrique derrière le carénage du côté conducteur. Posez le carénage à l'écart.



**Retirer le carénage/parechocs** – À l'aide d'un tournevis à tête cruciforme, retirez le support inférieur de carénage qui raccorde le parechocs au carénage; un de chaque côté.



**Découper le carénage inférieur** – Trouvez et marquez le centre du carénage sur la base. Découpez le carénage inférieur comme illustré. Voir la figure 3. Rayon recommandé dans les coins. Coupez également les nervures de support à l'intérieur de la planche de bord dans la zone de coupe.



**Figure 3**

2" [50.8]      2.5" \_\_\_\_\_  
4" [101.6]      [63.5]

**Soulever l'attelage pour le gabarit** - En utilisant la procédure de fil de traction, installez les articles 1 et 2 dans le trou d'accès existant dans le cadre (laissez le fil de traction fixé à l'article 1). Acheminez le fil de traction à travers les trous sur l'attelage. Soulevez l'attelage en place, acheminez l'article 3 par-dessus le fil de traction en utilisant la rondelle conique pour tenir le boulon en place. Retirez les fils de traction et fixez l'écrou hexagonal. Serrez à la main les deux côtés. Vérifiez pour vous assurer que l'attelage est égal et centré sur le véhicule. Utilisez l'attelage comme gabarit ou marquez au pointeau les (2) trous arrière des deux côtés.





**Percer les trous** – avec précaution, abaissez l'attelage en vous assurant de ne pas faire tomber les boulons vers l'avant dans le longeron. Fixez de nouveau les fils de traction et retirez ou poussez la pièce de fixation actuelle à l'écart. Percez les trous et retirez les bavures.



**Installer les pièces de fixation** – Installez les pièces de fixation dans les trous percés. Acheminez l'extrémité extensible du fil de traction à travers le trou percé dans le longeron et hors du trou d'accès. Tirez le fil de traction avec les pièces de fixation à l'emplacement à travers le trou. Laissez les fils de traction fixés. Répétez le même processus sur les deux longerons. Réinstallez ou tirez vers l'avant la pièce de fixation en place. Laissez les fils de traction fixés.



**Réinstaller le bouclier thermique** – Réinstallez le bouclier thermique découpé.



**Installer l'attelage** – Soulevez l'attelage en place, acheminez le fil de traction par les trous correspondant sur l'attelage. En utilisant la rondelle conique pour tenir le boulon en place, retirez les fils de traction et fixez l'écrou hexagonal. Serrez pour fixer l'attelage en place. Répétez la procédure sur toutes les pièces de fixation. Vérifiez pour vous assurer que l'attelage est égal et centré sur le véhicule.





**Serrez toutes les pièces de fixation 7/16-14 Cal. 5 à l'aide d'une clé dynamométrique à 50 lb pi. (68 N\*M)**

**!** Un couple de serrage adéquat est essentiel pour bien fixer l'attelage au véhicule lors du remorquage



**Réinstaller le carénage** – Réinstallez le carénage en suivant l'ordre inverse des étapes réalisées précédemment, mais assurez-vous de fixer tous les connecteurs électriques retirés précédemment.



**Soulever l'échappement** - Soulevez l'échappement de nouveau en place et réinstallez les crochets d'échappement retirés à l'étape 2. Remarque : Vaporiser un lubrifiant aide à la réinstallation.



**Réinstaller le panneau de carrosserie** - Réinstallez le panneau de carrosserie retiré.



**Réinstaller les feux rouges arrière** – Insérez le câblage à travers le trou d'accès dans la zone du coffre et branchez le connecteur électrique. Réinstallez la bague en caoutchouc. Remettez délicatement le feu rouge arrière en place et posez les écrous retirés précédemment.



# Instrucciones de instalación

## NÚMEROS DE PARTES: 24999, 77999, CQT24999



### ⚠️ WARNING

Para evitar DAÑOS DE GRAVEDAD, A LA PROPIEDAD O LA MUERTE:

- SIEMPRE lea, entienda y siga las advertencias e instrucciones para su enganche ANTES de la instalación. Consérvelo para referencia futura.
- NO corte, suelde ni modifique este receptor.
- VERIFIQUE periódicamente que todos los fijadores estén apretados y que el enganche esté firmemente montado en su vehículo.
- SIEMPRE lea, entienda y siga todas las advertencias e instrucciones para su vehículo y para otros accesorios que va a utilizar con el enganche ANTES de usar.
- CARGUE el remolque más pesado por el frente.
- NO supere el valor inferior entre la calificación del fabricante del vehículo de remolque, o:

Tipo de enganche	Peso bruto máximo del remolque	Peso máximo de la horquilla
Carga de peso	2000 lb. (907 kg)	200 lb. (90.7 kg)
Distribución de peso	N/A	N/A

- REDUZCA LA VELOCIDAD al remolcar, NUNCA exceda ningún límite de velocidad.
- Si se produce DEMASIADA OSCILACIÓN, quite el pie del acelerador y sujete el volante lo más firme posible. NO aplique los frenos y NO aumente la velocidad.

## GARANTÍA LIMITADA DE POR VIDA

1. **Garantía limitada de por vida ("Garantía")** Horizon Global ("nosotros", "nos" o "nuestro/a/s") garantiza al comprador original únicamente ("usted" o "su/s") que el producto estará libre de defectos significativos tanto en materiales como en mano de obra, con la excepción del desgaste normal. La garantía sólo es válida si (a) los productos se nos devuelven para inspección y pruebas; (b) Nuestra inspección revela a nuestra satisfacción que cualquier supuesta no conformidad es meritoria y no ha sido causada por el mal uso, negligencia, desgaste, instalación incorrecta, almacenamiento inadecuado, reparación inadecuada, alteración, o accidente; y (c) los productos fueron instalados, mantenidos y utilizados de acuerdo con nuestras instrucciones. LA GARANTÍA REEMPLAZA CUALQUIER OTRA GARANTÍA, EXPRESA O IMPLÍCITA (EXCEPTO LA GARANTÍA DE TÍTULO SEGÚN LO ESTABLECE EL CODIGO COMERCIAL UNIFORME VIGENTE EN MICHIGAN), INCLUYENDO SIN LIMITACIÓN, LAS GARANTÍAS DE COMERCIALIZACIÓN O IDONEIDAD PARA UN PROPÓSITO PARTICULAR, TALES GARANTÍAS QUEDAN EXPRESAMENTE ANULADAS.
2. **Obligaciones del comprador.** Para hacer una reclamación de garantía, contáctenos en nuestra dirección principal en 47912 Halyard Dr. Suite 100, Plymouth, MI 48170, 1-800-632-3290, identifique el producto por número de modelo y siga las instrucciones que se le darán para la reclamación. Cualquier producto devuelto que se reemplace o se reembolse se convierte en propiedad nuestra. Usted podría ser responsable por los costos de envío del producto. Conserve el recibo de compra para verificar la fecha de compra y que usted es el comprador original. Nos debe entregar el producto y el recibo de compra para procesar su reclamo de garantía.
3. **Recurso exclusivo.** El reemplazo del producto es su único y exclusivo recurso bajo esta Garantía. No seremos responsables por el servicio o cargos de mano de obra en los que se incurra al quitar o reemplazar un producto. EN NINGÚN CASO SEREMOS RESPONSABLES DE LOS DAÑOS INDIRECTOS, ESPECIALES, CONSECUENCIALES O PUNITIVOS.
4. **Riesgo asumido.** Usted reconoce y acepta que cualquier uso del producto para cualquier propósito diferente al uso(s) especificado(s) en las instrucciones del producto es a su propio riesgo.
5. **Ley gobernante.** Esta garantía le otorga derechos legales. Usted también podría tener otros derechos que varían de estado a estado. Esta garantía está regida por las leyes del estado de Michigan, sin importar las normas relativas a conflictos de ley. Las cortes estatales ubicadas en el condado de Oakland, Michigan tendrán la jurisdicción exclusiva para cualquier disputa que surja con respecto a esta garantía.

Rev 8/2015



# Instrucciones de instalación

## NÚMEROS DE PARTES: 24999, 77999, CQT24999



Escanear para instrucciones de la instalación paso por paso con FOTO, o visitar <http://qr.towingproducts.net/qrproducts/qr-product>

### Aplicaciones:

Años	Marca	Modelos
2021-Actual*	Hyundai	Elantra

\*Visite nuestro sitio web para la información más actualizada respecto a los años de aplicación y los niveles de recorte.

### Tiempo de instalación: **110 min**

El tiempo indicado anteriormente es el tiempo promedio para instaladores profesionales. Si usted no se siente cómodo para realizar esta instalación por su cuenta o necesita asistencia, sírvase ponerse en contacto con un instalador profesional.



Foto que representa al vehículo

### Equipo necesario:

 Gafas de seguridad	 Trinquete	 10mm 15mm 11/16" Tubos	 Llave de torsión:	 Navaja utilitaria	 Cinta	 Extensión de tubo de 6"
 Destornillador cabeza plana	 Destornillador de estrella (Phillips)	 Marcador	 Taladro y broca de 1/2"	 Cinta de medir	 T30 Torxbit Tubos	 Tijeras para cortar metal

### NO SUPERE LA CALIFICACIÓN INFERIOR DEL DEL FABRICANTE DEL VEHÍCULO DE REMOLQUE O:

Tipo de enganche	Peso bruto máximo del remolque	Peso máximo de la horquilla
Carga de peso	2000 lb. (907 kg)	200 lb. (90.7 kg)
Distribución de peso	N/A	N/A

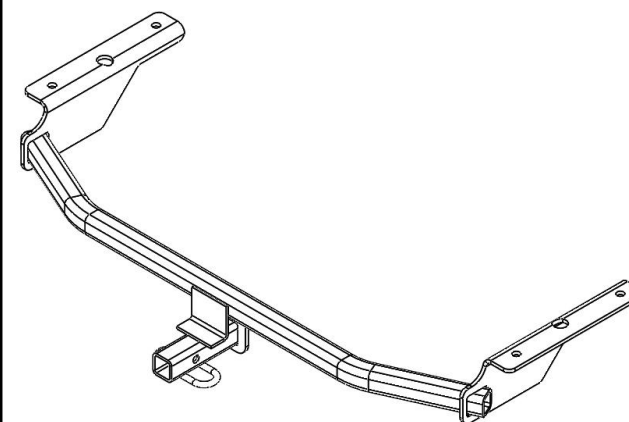


Ilustración del enganche



Siempre usar GAFAS DE SEGURIDAD al instalar el enganche

# Instrucciones de instalación

## NÚMEROS DE PARTE: 24999, 77999, CQT24999

### Kit de barra de tracción autorizado:

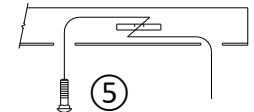
**3593** (Se vende por separado)  
La barra de tracción se debe usar en la posición **LEVANTADA** únicamente.



El lado de los dientes de la arandela cónica contra el enganche

### Kit de fijadores: 24999F

①	Cant. (2)	Perno de carruaje 7/16"-14 x 1.75, GR5	
②	Cant. (2)	Espaciador .875 X 2.00 X .109	
③	Cant. (2)	Arandela cónica 7/16"	
④	Cant. (2)	Tuerca hexagonal 7/16"-14 GR2	
⑤	Cant. (2)	Cable de insertar 7/16"	



Enrollar el cable de insertar para mantener el espaciador independiente del perno

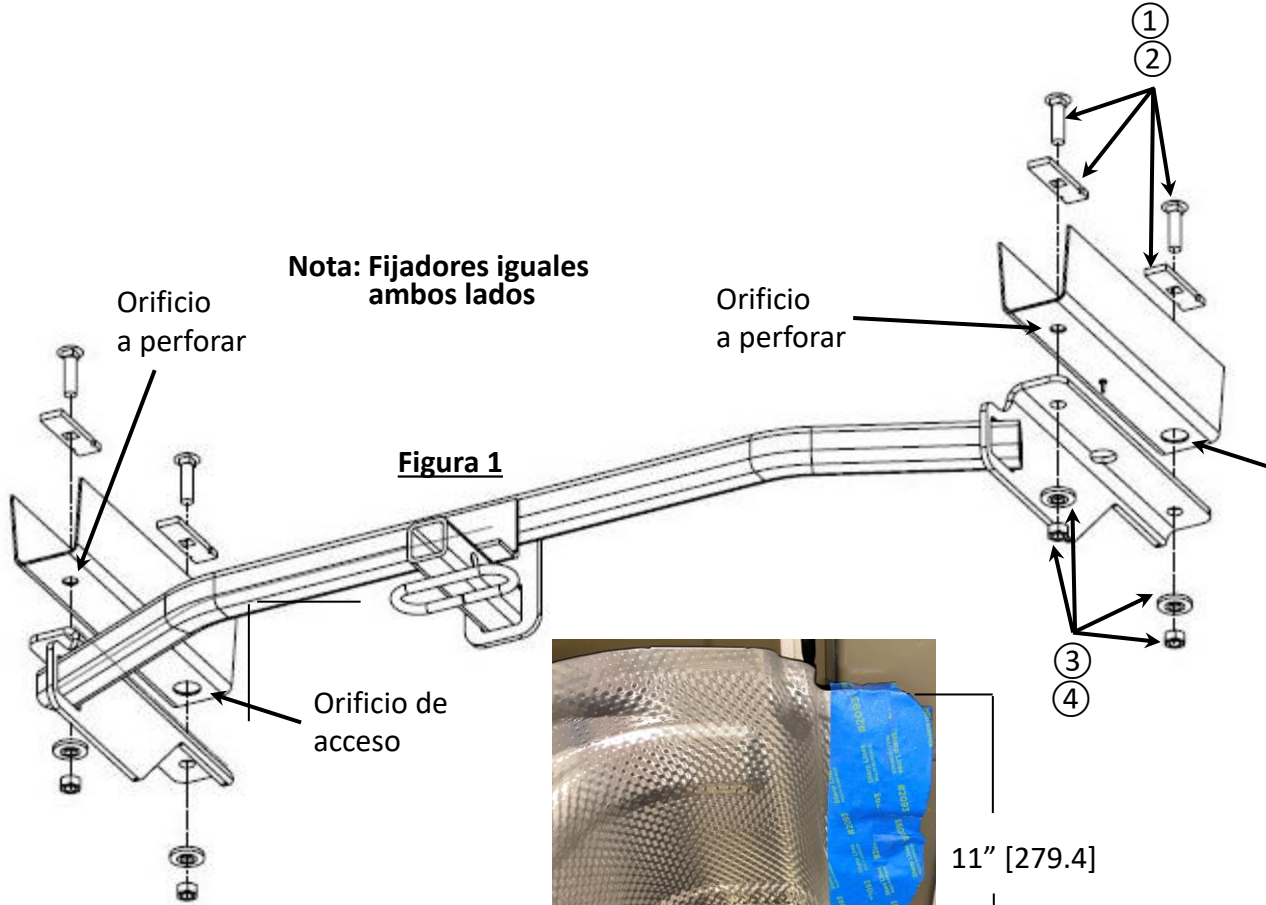
**Nota: Fijadores iguales ambos lados**

Orificio a perforar

Orificio a perforar

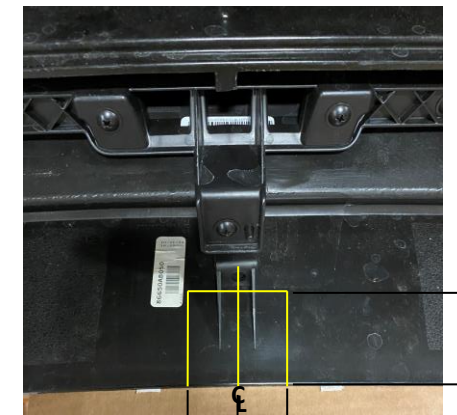
Orificio de acceso

**Figura 1**



11" [279.4]

**Figura 2**



2" [50.8]


4" [101.6]

2.5"

[63.5]

**Figura 3**

Nota: Revisar el enganche con frecuencia, verificando que todos los fijadores y la esfera estén correctamente apretados. Si se quita el enganche, tapar todos los orificios en el colector del baúl u otros paneles de la carrocería para evitar la entrada del agua y los gases del escape. Se debe retirar y reemplazar un enganche o esfera que se hayan dañado. Observar las precauciones de seguridad al trabajar por debajo del vehículo y usar protección visual. No cortar los orificios de acceso o accesorios con soplete. Este producto cumple con las especificaciones y requisitos de seguridad para conectar dispositivos y sistemas de remolque del estado de Nueva York, V.E.S.C. Regulación V-5 y SAE J684.

1. **Quitar las luces traseras:** Quitar las cubiertas de acceso del interior del maletero, con un cubo de 10 mm para quitar las tuercas de la luz trasera, desenchufar el conector. Quitar el casquillo de goma donde los cables atraviesan la carrocería. Halar de la luz trasera hacia atrás con cuidado y firmeza. Colocar a un lado para su instalación posterior.
2. **Quitar el panel inferior:** Quitar el panel de apariencia que cubre el larguero del bastidor del lado del conductor. Quitar las tuercas hexagonales de 10 mm y los fijadores de presión plásticos (los fijadores se sueltan al halar primero el poste central con el borde plano de un destornillador pequeño). Retirar los tapones de goma de los largueros del bastidor, si están presentes.
3. **Bajar el silenciador y quitar el protector térmico:** Bajar los (2) colgantes del aislante de goma del tubo de escape, uno en el costado y el otro en la parte trasera del silenciador. Nota: Rociar un lubricante o agua jabonosa en el vástago del colgante de metal y en el aislante de goma ayuda para el desmonte. Retirar el protector térmico con una llave de 10 mm. Recortar de la forma indicada. Ver la Figura 2.
4. **Quitar los fijadores de la fascia/parachoques:** Con un destornillador de estrella (Phillips), quitar el tornillo del área de la luz trasera y el fijador de plástico, repetir para el otro lado. Con una broca Torx T30, quitar tres tornillos en el área del receptáculo de la rueda, ambos lados. Con un destornillador de estrella (Phillips), quitar (1) tornillo del receptáculo de la rueda, en cada lado. Quitar el fijador de presión plástico de la parte inferior del receptáculo de la rueda en la fascia. Con un cubo de 33 mm, quitar 2 pernos del parachoques a cada lado (el parachoques permanece unido a la fascia).
5. **Quitar la fascia/parachoques:** Comenzando por el receptáculo de la rueda, con herramientas de remoción de molduras, halar con mucho cuidado de la fascia lejos del vehículo (la lengüeta de fijación es muy delgada y frágil), desconectar el conector eléctrico detrás de la fascia del lado del conductor. Colocar la fascia a un lado. Con un destornillador de estrella (Phillips), quitar el soporte de la fascia inferior que conecta el parachoques a la fascia, uno en cada lado.
6. **Recortar la fascia inferior:** Encontrar y marcar el centro de la fascia en la parte inferior. Recortar la fascia inferior como se muestra. Ver la Figura 3. Radio recomendado en las esquinas.
7. **Levantar el enganche para la plantilla:** Mediante el procedimiento inverso del cable de insertar, instalar las piezas 1 y 2 en el orificio de acceso existente en el bastidor (dejar el cable de insertar instalado en la pieza 1). Insertar los cables de insertar a través de los orificios delanteros en el enganche. Levantar el enganche a su lugar, insertar la pieza 3 sobre el cable de insertar, usando la arandela cónica para sostener el perno en su lugar, retirar los cables de insertar y colocar la tuerca hexagonal. Apretar a mano en ambos lados. Revisar que el enganche esté nivelado y centrado en el vehículo. Usando el enganche como plantilla, marcar y perforar los dos (2) orificios posteriores en ambos lados.
8. **Perforar orificios:** Con cuidado, bajar el enganche y asegurarse de no empujar los pernos delanteros dentro del larguero del bastidor. Volver a colocar los cables de insertar y empujar o quitar los fijadores del camino. Perforar los orificios y quitar las rebabas.
9. **Instalar los fijadores:** Instalar los fijadores posteriores en los orificios perforados. Introducir el extremo enrollado del cable de insertar a través del orificio perforado en el larguero bastidor y saliendo por el orificio de acceso. Halar el cable de insertar con los fijadores hacia su ubicación, a través del orificio. Dejar los cables de insertar unidos. Repetir el mismo proceso en ambos largueros del bastidor. Volver a instalar o halar hacia el frente el fijador en su lugar. Dejar los cables de insertar unidos.
10. **Volver a instalar el protector térmico:** Volver a instalar el protector térmico.
11. **Instalar el enganche:** Levantar el enganche a su posición, insertar el cable de halar a través de los orificios correspondientes en el enganche. Usar la arandela cónica para sostener el perno en su lugar, retirar los cables de insertar e instalar la tuerca hexagonal. Apretar para sostener el enganche en su lugar, repetir para todos los fijadores. Revisar que el enganche esté nivelado y centrado en el vehículo.
12. **Apretar todos los fijadores 7/16-14 GR5 con una llave de torsión a 50 Lb.-pies (68 N\*M)**  
 Se necesita la torsión adecuada para mantener el enganche unido firmemente al vehículo durante el remolque
13. **Volver a instalar la fascia:** Volver a instalar la fascia en el orden inverso a los pasos utilizados anteriormente, asegurarse de conectar todos los conectores eléctricos que se quitaron anteriormente.
14. **Levantar el escape:** Levantar el escape de nuevo en su posición y volver a instalar los colgantes del escape que se desconectaron en el paso 2. Nota: Usar lubricante en spray ayuda con la reinstalación.
15. **Volver a instalar el panel inferior:** Volver a instalar el panel inferior que se retiró en el paso 1.
16. **Volver a instalar las luces traseras:** Insertar el cableado a través del orificio de acceso al área del maletero, conectar el conector eléctrico. Volver a instalar el casquillo de goma. Colocar con cuidado la luz trasera en su lugar y volver a colocar las tuercas que se quitaron antes.

Nota: Revisar el enganche con frecuencia, verificando que todos los fijadores y la esfera estén correctamente apretados. Si se quita el enganche, tapar todos los orificios en el colector del baúl u otros paneles de la carrocería para evitar la entrada del agua y los gases del escape. Se debe retirar y reemplazar un enganche o esfera que se hayan dañado. Observar las precauciones de seguridad al trabajar por debajo del vehículo y usar protección visual. No cortar los orificios de acceso o accesorios con soplete.

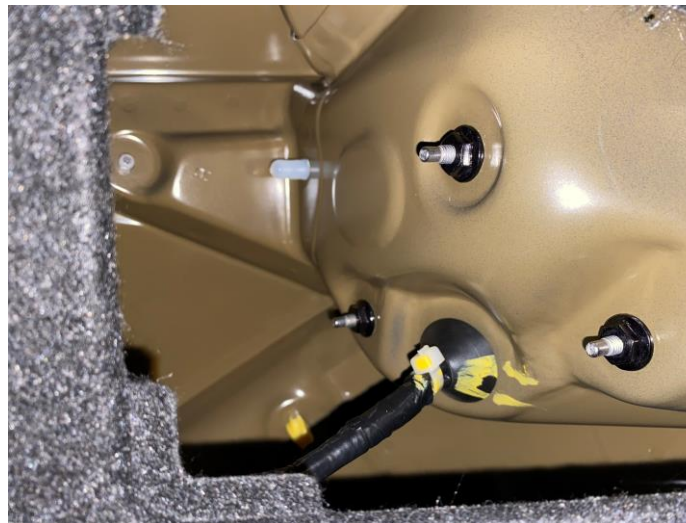
Este producto cumple con las especificaciones y requisitos de seguridad para conectar dispositivos y sistemas de remolque del estado de Nueva York, V.E.S.C. Regulación V-5 y SAE J684.



**Quitar las luces traseras:** Quitar las cubiertas de acceso del interior del maletero



**Quitar las luces traseras:** con un cubo de 10 mm para quitar las tuercas de la luz trasera



**Quitar las luces traseras:** desenchufar el conector. Quitar el casquillo de goma donde los cables atraviesan la carrocería.



**Quitar las luces traseras:** Halar de la luz trasera hacia atrás con cuidado y firmeza. Colocar a un lado para su instalación posterior.



**Quitar el panel inferior:** Quitar el panel de apariencia que cubre el larguero del bastidor del lado del conductor. Quitar las tuercas hexagonales de 10 mm y los fijadores de presión plásticos (los fijadores se sueltan al halar primero el poste central con el borde plano de un destornillador pequeño).



**Quitar el panel inferior:** Retirar los tapones de goma de los largueros del bastidor, si están presentes.



**Bajar el silenciador y quitar el protector térmico:** Bajar los (2) colgantes del aislante de goma del tubo de escape, uno en el costado y el otro en la parte trasera del silenciador. Nota: Rociar un lubricante o agua jabonosa en el vástago del colgante de metal y en el aislante de goma ayuda para el desmonte.

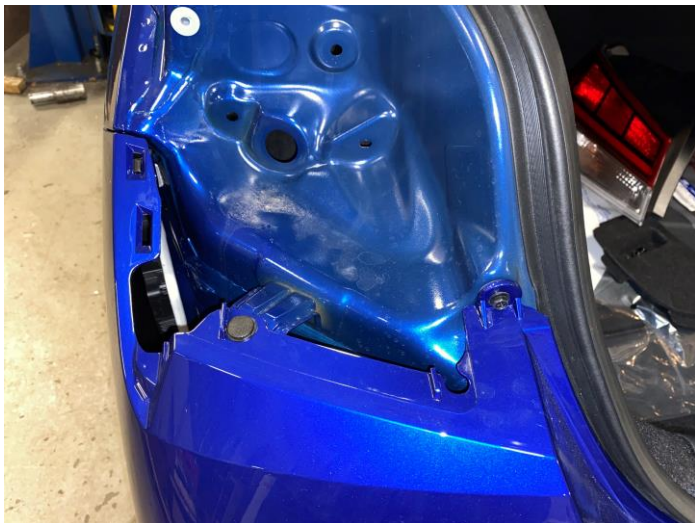


**Bajar el silenciador y quitar el protector térmico:** Retirar el protector térmico con una llave de 10 mm. Recortar de la forma indicada. Ver la Figura 2.





**Quitar los fijadores de la fascia/parachoques:** Con un destornillador de estrella (Phillips), quitar el tornillo del área de la luz trasera y el fijador de plástico, repetir para el otro lado.



**Quitar los fijadores de la fascia/parachoques:** Con una broca Torx T30, quitar tres tornillos en el área del receptáculo de la rueda, ambos lados. Con un destornillador de estrella (Phillips), quitar (1) tornillo del receptáculo de la rueda, en cada lado.



**Quitar los fijadores de la fascia/parachoques:** Con un cubo de 33 mm, quitar 2 pernos del parachoques a cada lado (el parachoques permanece unido a la fascia).

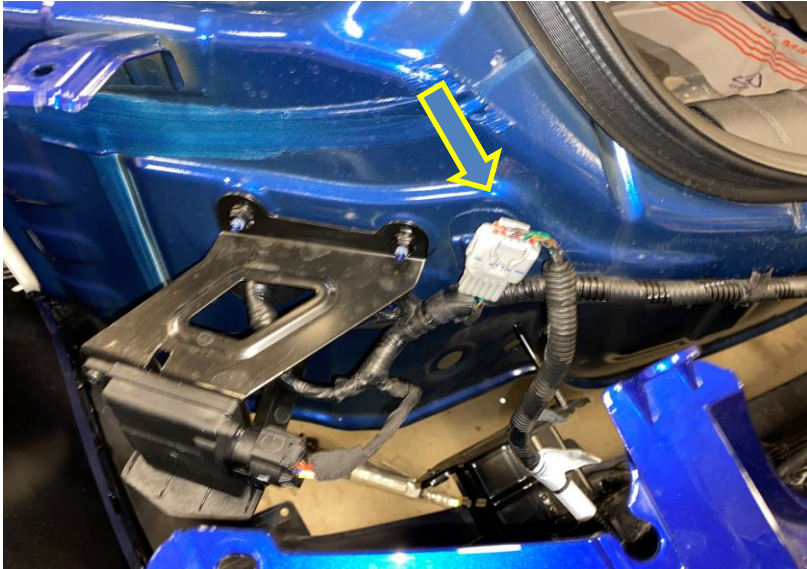


**Quitar la fascia/parachoques:** Comenzando por el receptáculo de la rueda, con herramientas de remoción de molduras, halar con mucho cuidado de la fascia lejos del vehículo (la lengüeta de fijación es muy delgada y frágil)





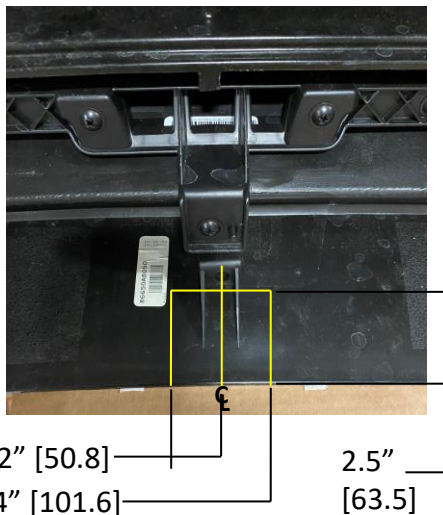
**Quitar la fascia/parachoques:** desconectar el conector eléctrico detrás de la fascia del lado del conductor. Colocar la fascia a un lado.



**Quitar la fascia/parachoques:** Con un destornillador de estrella (Phillips), quitar el soporte de la fascia inferior que conecta el parachoques a la fascia, uno en cada lado.

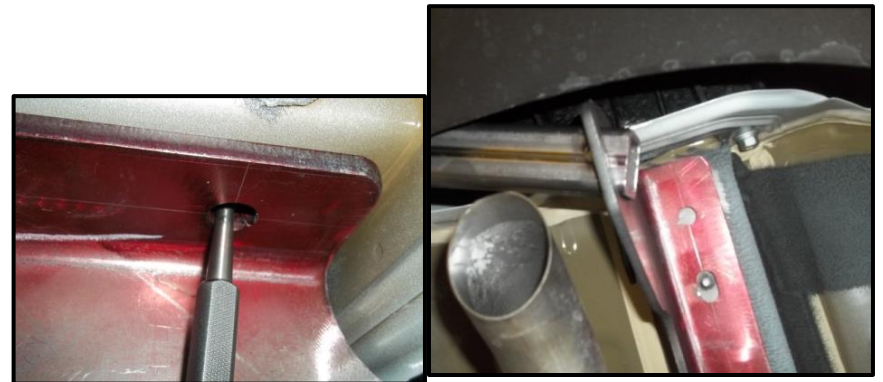


**Recortar la fascia inferior:** Encontrar y marcar el centro de la fascia en la parte inferior. Recortar la fascia inferior como se muestra. Ver la Figura 3. Radio recomendado en las esquinas.



**Figura 3**

**Levantar el enganche para la plantilla:** Mediante el procedimiento inverso del cable de insertar, instalar las piezas 1 y 2 en el orificio de acceso existente en el bastidor (dejar el cable de insertar instalado en la pieza 1). Insertar los cables de insertar a través de los orificios delanteros en el enganche. Levantar el enganche a su lugar, insertar la pieza 3 sobre el cable de insertar, usando la arandela cónica para sostener el perno en su lugar, retirar los cables de insertar y colocar la tuerca hexagonal. Apretar a mano en ambos lados. Revisar que el enganche esté nivelado y centrado en el vehículo. Usando el enganche como plantilla, marcar y perforar los dos (2) orificios posteriores en ambos lados.



**Perforar orificios:** Con cuidado, bajar el enganche y asegurarse de no empujar los pernos delanteros dentro del larguero del bastidor. Volver a colocar los cables de insertar y empujar o quitar los fijadores del camino. Perforar los orificios y quitar las rebabas.



**Instalar los fijadores:** Instalar los fijadores posteriores en los orificios perforados. Introducir el extremo enrollado del cable de insertar a través del orificio perforado en el larguero bastidor y saliendo por el orificio de acceso. Halar el cable de insertar con los fijadores hacia su ubicación, a través del orificio. Dejar los cables de insertar unidos. Repetir el mismo proceso en ambos largueros del bastidor. Volver a instalar o halar hacia el frente el fijador en su lugar. Dejar los cables de insertar unidos.



**Volver a instalar el protector térmico:** Volver a instalar el protector térmico.



**Instalar el enganche:** Levantar el enganche a su posición, insertar el cable de halar a través de los orificios correspondientes en el enganche. Usar la arandela cónica para sostener el perno en su lugar, retirar los cables de insertar e instalar la tuerca hexagonal. Apretar para sostener el enganche en su lugar, repetir para todos los fijadores. Revisar que el enganche esté nivelado y centrado en el vehículo.





**Apretar todos los fijadores 7/16-14 GR5 con una llave de torsión a 50 Lb.-pies (68 N\*M)**

**!** Se necesita la torsión adecuada para mantener el enganche unido firmemente al vehículo durante el remolque.



**Volver a instalar la fascia:** Volver a instalar la fascia en el orden inverso a los pasos utilizados anteriormente, asegurarse de conectar todos los conectores eléctricos que se quitaron anteriormente.



**Levantar el escape:** Levantar el escape de nuevo en su posición y volver a instalar los colgantes del escape que se desconectaron en el paso 2. Nota: Usar lubricante en spray ayuda con la reinstalación.



**Volver a instalar el panel inferior:** Volver a instalar el panel inferior que se retiró en el paso 1.





**Volver a instalar las luces traseras:** Insertar el cableado a través del orificio de acceso al área del maletero, conectar el conector eléctrico. Volver a instalar el casquillo de goma. Colocar con cuidado la luz trasera en su lugar y volver a colocar las tuercas que se quitaron antes.

