

Installation Instructions

Part Numbers:

Ford Explorer - 4 door
Mercury Mountaineer
Lincoln Aviator

75132
33031
87417

**Do Not Exceed Lower of Towing Vehicle
 Manufacturer's Rating or**

Hitch type	Max Gross Trailer Weight	Max Tongue Weight
Weight Distributing	8000lb, 3632kg	800lb, 363kg
Weight Carrying Ball Mount	5000lb, 2724kg	500lb, 272kg

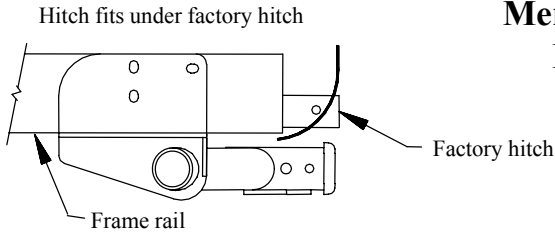

Hitch Shown In Proper Position

Equipment Required:

Fastener Kit: F75132

Wrenches: 7/8", 15mm, 18mm

Drill Bits: None

Wiring Access Location: SUV1, SUV2

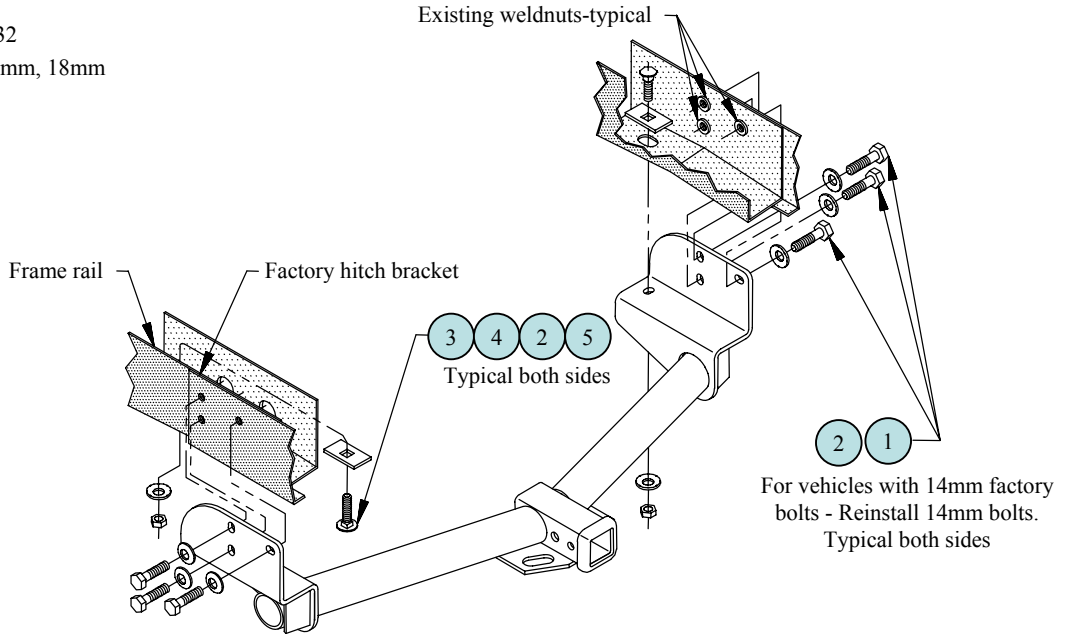

1	Qty. (6)	M12 X 1.75 X 45mm, CL10.9 Hex Bolt	4	Qty. (2)	1/4" X 1-1/2" X 2" Block
2	Qty. (8)	1/2" Conical Washer	5	Qty. (2)	1/2" - 13 Hex Nut
3	Qty. (2)	1/2" - 13 X 1.75 GR5 Carriage Bolt			

1. Remove (3) existing bumper bracket nuts if present, and (3) M12 or M14 bolts from each side of frame.
2. Fishwire carriage bolts and blocks through end of frame.
3. Raise hitch into position and loosely install conical washers and nuts.
4. Vehicles with 14mm factory fasteners: Reinstall factory M14 fasteners.
 Vehicles with 12mm factory fasteners: install and torque supplied M12 fasteners and reinstall factory M12 nuts.

Note! Do not use both hitches at the same time. This may overload and cause damage to vehicle.

Tighten all M14 fasteners with torque wrench to 148 Lb.-Ft., 201 N*M Tighten all M12 fasteners with torque wrench to 92 Lb.-Ft., 125 N*M

Tighten all 1/2" fasteners with torque wrench to 75 Lb.-Ft., 102 N*M

Note: check hitch frequently, making sure all fasteners and ball are properly tightened. If hitch is removed, plug all holes in trunk pan or other body panels to prevent entry of water and exhaust fumes. A hitch or ball which has been damaged should be removed and replaced. Observe safety precautions when working beneath a vehicle and wear eye protection. Do not cut access or attachment holes with a torch.

This product complies with safety specifications and requirements for connecting devices and towing systems of the state of New York, V.E.S.C. Regulation V-5 and SAE J684.

Instructions d'installation

Numéros de pièces :

Ford Explorer - 4 portes
Mercury Mountaineer
Lincoln Aviator

75132

33031

87417

L'attelage se positionne sous l'attelage d'origine

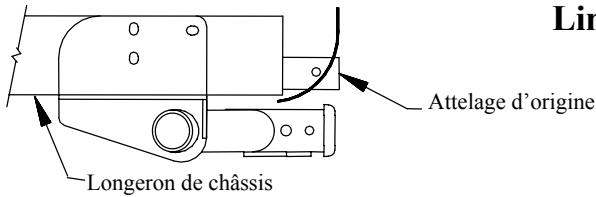

Attelage montré dans la position appropriée

Ne pas excéder les spécifications du fabricant de véhicules de remorquage, ou

Type d'attelage	Poids brut max. de la remorque	Poids max. au timon
Répartition de la charge	8000 lb, 3632 kg	800 lb, 363 kg
Capacité de charge Montage sur boule d'attelage	5000 lb, 2724 kg	500 lb, 272 kg

Points d'accès au câblage : SUV1, SUV2

Équipement requis :

Visserie : F75132

Clés : 7/8 po, 15 mm, 18 mm

Mèche : Aucune

Écrous à souder existants - typiques

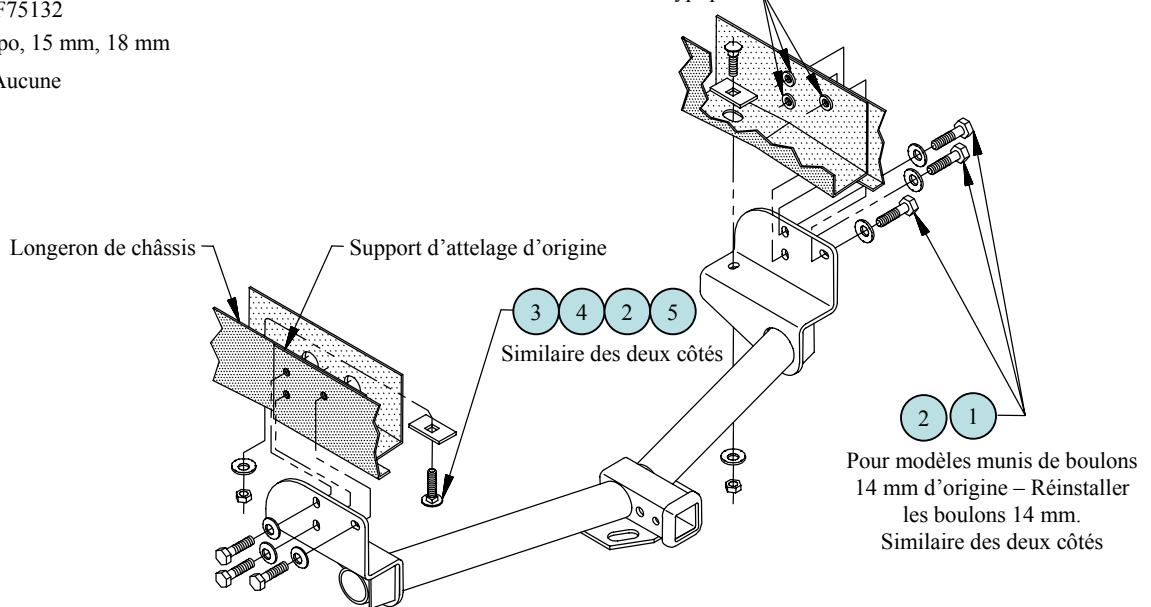

1	Qté (6)	Boulon hexagonal M12 X 1.75 X 45mm, CL10.9	4	Qté (2)	Bloc 1/4 X 1-1/2 X 2 po
2	Qté (8)	Rondelle conique 1/2 po	5	Qté (2)	Écrou hexagonal 1/2 po – 13
3	Qté (2)	Boulon de carrosserie 1/2 po – 13 X 1.75 GR5			

1. Enlever trois (3) écrous existants du support de pare-chocs, et trois (3) boulons M12 ou M14 de chaque côté du cadre de châssis.
2. À l'aide d'un fil de tirage, faire passer des boulons de carrosserie et des blocs à travers le bout du cadre de châssis.
3. Soulever l'attelage en position et installer sans trop serrer les rondelles coniques et les écrous.
4. Modèles munis d'attaches d'origine 14 mm : Réinstaller les attaches d'usine M14.
5. Modèles munis d'attaches d'origine 12 mm : Installer et serrer à la clé dynamométrique les attaches M12 fournies et réinstaller les écrous d'usine M12.

Remarque ! Ne pas utiliser les deux attelages en même temps. Une surcharge et l'endommagement du véhicule pourrait en résulter.

Serrer toute la visserie M14 au couple de 148 lb-pi., 201 N*M

Serrer toute la visserie M12 au couple de 92 lb-pi., 125 N*M

Serrer toute la visserie 1/2 po au couple de 75 lb-pi, 102 N*M

Remarque : Vérifier l'attelage fréquemment, en s'assurant que toute la visserie et la bille sont serrées adéquatement. Si l'attelage est enlevé, boucher tous les trous percés dans le coffre ou la carrosserie afin de prévenir l'infiltration d'eau ou de gaz d'échappement. Un attelage ou bille endommagés doivent être enlevés et remplacés. Observer les mesures de sécurité appropriées en travaillant sous le véhicule et porter des lunettes de protection. Ne jamais utiliser une torche pour découper un accès ou un trou de fixation. Ce produit est conforme aux normes V-5 et SAE J684 de la V.E.S.C. (État de New York) concernant les spécifications en matière de sécurité des systèmes d'attelage.

Instrucciones de instalación

Números de partes:

Ford Explorer - 4 puertas Mercury Mountaineer Lincoln Aviator

75132

33031

87417

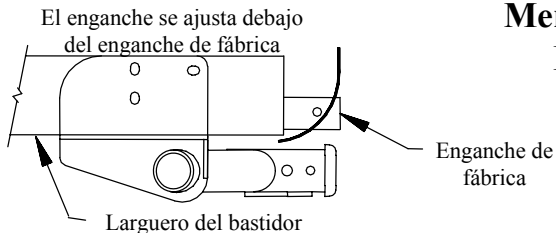

El enganche se muestra en la posición correcta

No supere el valor inferior entre la calificación del fabricante del vehículo del remolque o

Tipo de enganche	Peso máximo bruto del remolque (LB)	Peso máximo de la horquilla (LB)
Distribuidor de peso	8000lb, 3632kg	800lb, 363kg
Carga de peso Montaje de bola	5000lb, 2724kg	500lb, 272kg

Equipo necesario:

Kit de tornillos: F75132

Llaves: 7/8", 15mm, 18mm

Brocas de taladro: Ninguna

Ubicación del acceso al cableado: SUV1, SUV2

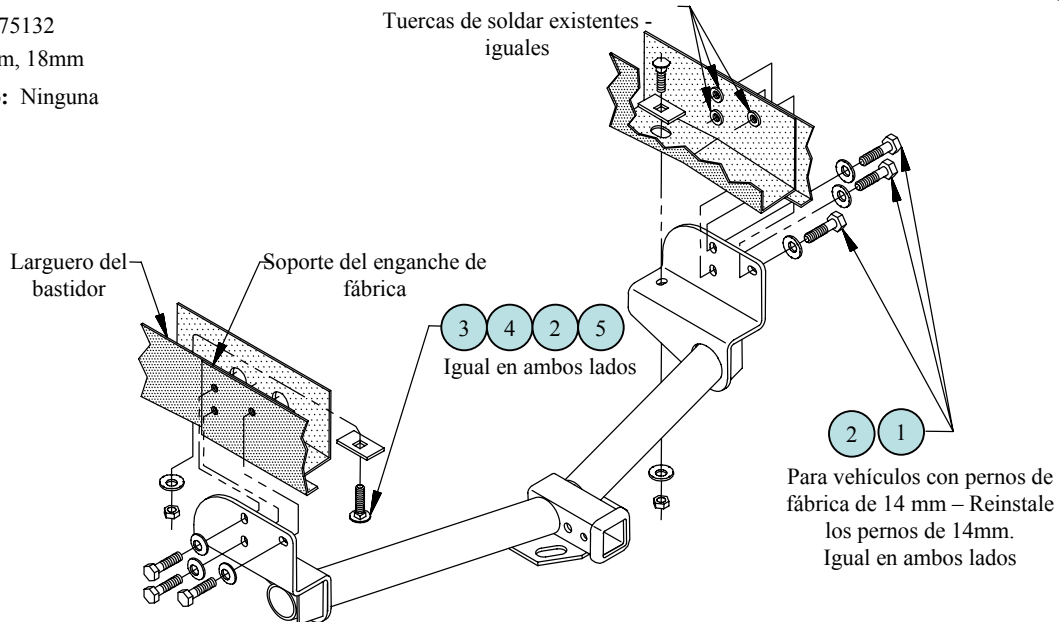

1	Cant. (6)	Perno hexagonal M12 X 1.75 X 45mm, CL10.9	4	Cant. (2)	Bloque 1/4" X 1-1/2" X 2"
2	Cant. (8)	Arandela cónica 1/2"	5	Cant. (2)	Perno hexagonal 1/2" - 13
3	Cant. (2)	Perno de carruaje 1/2" - 13 X 1.75 GR5			

1. Retire las (3) tuercas existentes del soporte del parachoques si están presentes, y (3) pernos M12 o M14 de cada costado del bastidor.
2. Guíe los pernos de carruaje y los pernos a través del extremo del bastidor.
3. Levante el enganche a su posición y sin apretar instale las arandelas cónicas y tuercas.
4. Vehículos con tornillos de fábrica de 14mm: Vuelva a instalar los tornillos de fábrica M14.
Vehículos con tornillos de fábrica de 12mm: Instale y apriete a torsión los tornillos M12 suministrados y vuelva a instalar las tuercas de fábrica M12.

¡Nota! No use ambos enganches al mismo tiempo. Esto puede sobrecargar y causar daños al vehículo.

Apriete todos los tornillos M14 con llave de torsión a 148 Lb.-pies., 201 N*M
Apriete todos los tornillos M12 con llave de torsión a 92 Lb.-pies., 125 N*M
Apriete todos los tornillos 1/2" con llave de torsión a 75 Lb.-pies., 102 N*M

Nota: Revise el enganche con frecuencia, verificando que todos los tornillos y la bola estén correctamente apretados. Si se quita el enganche tape todos los orificios en el colector del baúl u otros paneles de la carrocería para evitar la entrada del agua y los gases del escape. Se debe retirar y reemplazar un enganche o bola que se haya dañado. Observe las precauciones de seguridad al trabajar por debajo del vehículo y use protección visual. No corte los orificios de acceso o accesorios con soplete.

Este producto cumple con las especificaciones y requisitos de seguridad para conectar dispositivos y sistemas de remolque del estado de Nueva York, V.E.S.C. Regulación V-5 y SAE J684