

# COVER PAGE

50142 CUSTOM QUICK INSTALL  
MOUNTING KIT

## NOTE!

Prior to installing product, please visit one of our websites to assure your kit contains the most recent revision to installation instruction and verify vehicle application.

***[www.ReeseProducts.com](http://www.ReeseProducts.com)***

## REMARQUE!

Avant d'installer le produit, veuillez visiter un de nos sites Web pour vous assurer que votre ensemble contient la plus récente version des instructions d'installation et vérifier l'application qui convient à votre véhicule.

***[www.ReeseProducts.com](http://www.ReeseProducts.com)***

## NOTA!

Antes de instalar el producto, por favor visite uno de nuestros sitios web para asegurar que su equipo contiene la revisión más reciente a instrucciones de instalación y verificar la aplicación del vehículo.

***[www.ReeseProducts.com](http://www.ReeseProducts.com)***

FOR INSTALLATION  
OF 58058 OR 30035

# Installation Instructions

## CUSTOM QUICK INSTALL MOUNTING KIT

**Part Number:**

**50142**

10 BOLT RAIL KITS

**Dodge Ram 1500**

**WARNING:** Under no circumstances do we recommend exceeding the towing vehicle manufacturers recommended vehicle towing capacity.

### READ ALL INSTRUCTIONS BEFORE STARTING THE INSTALLATION

**Equipment Required:**

**Fastener Kit:** 50142F

**Wrenches:** 3/4", 7/8", 15/16"

**Drill Bits:** 1/8", 9/16", 5/8",  
1-1/8" Hole Saw

**Other Tools:** Center Punch,  
Measuring Tape  
Pull wire (provided)

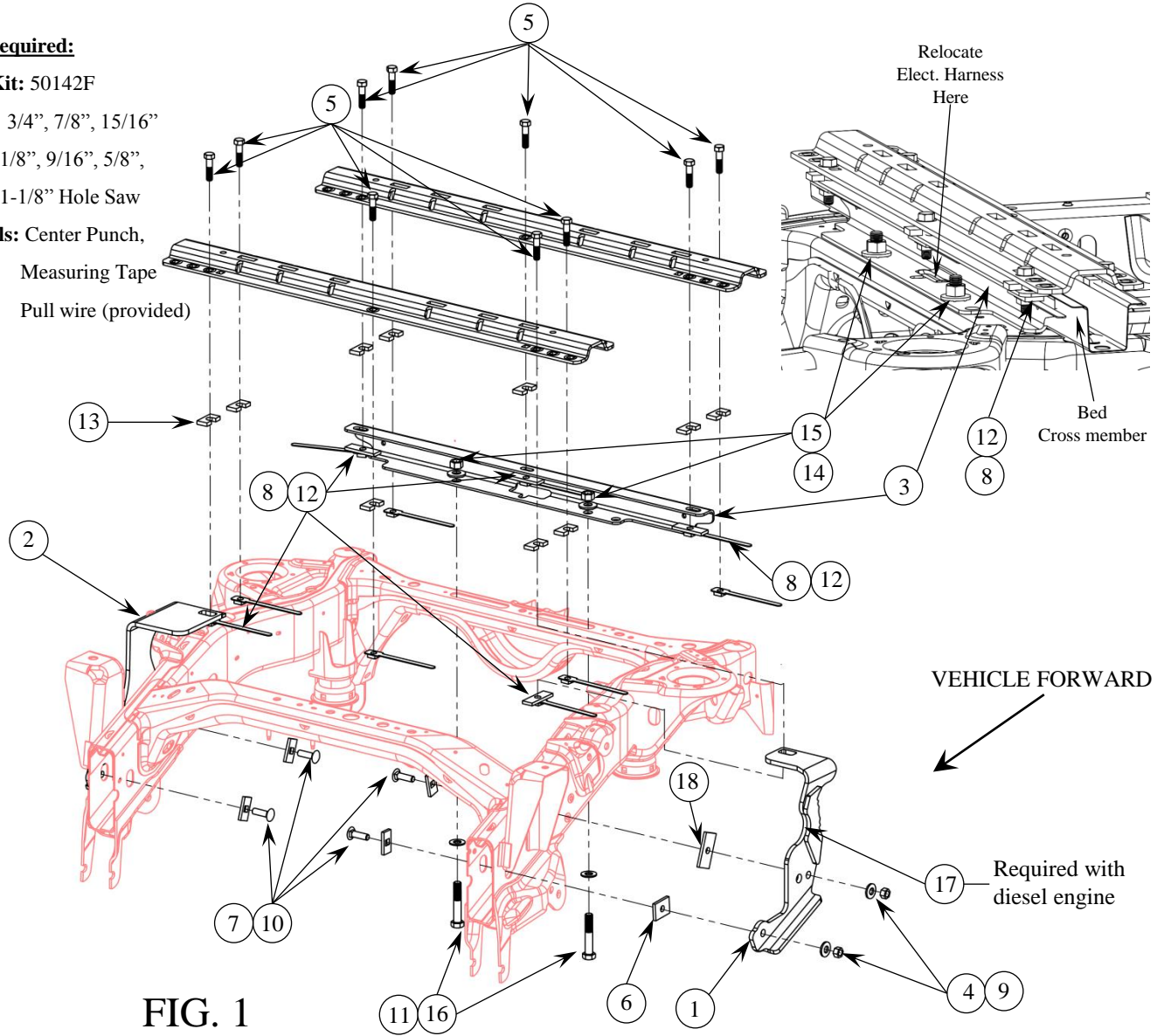

**FIG. 1**

#	Name	Qty.	#	Name	Qty.	#	Name	Qty.
1	Bracket, Front D.S.	1	7	.25" x 1" x 2" Block	4	13	Spacer Plate*	10
2	Bracket, Front P.S.	1	8	1/2" Nut Handle	10	14	5/8" Hex Nut	2
3	C-Channel	1	9	1/2" Hex Nut	4	15	5/8" Serrated Washer	2
4	1/2" Serrated Washer	4	10	1/2" x 1.75" Carriage Bolt	4	16	5/8" Flat Washer	2
5	1/2" x 2" Hex Bolt	10	11	5/8" x 3.5" Hex Bolt	2	17	Edge Protector	1
6	.25" x 1.5" x 2" Block	2	12	.25" x 1" x 3" Block	5	18	.25" x 1.5" x 3" Block	2

Fasteners shown with (\*) are supplied with rail kit.

# Installation Instructions

## CUSTOM QUICK INSTALL

### MOUNTING KIT

#### **Dodge Ram 1500**

Part Number:

**50142**

1. Do not install mounting rails over plastic bed liners. Plastic bed liners must be cut out of the way to provide metal to metal contact. Mounting rails may be installed on spray in liners.
2. Use only bolts, nuts, and washers supplied to install this kit. All bolts & nuts are Grade 5 unless otherwise specified.
3. **DO NOT INSTALL THIS PRODUCT ON OR ATTEMPT TO TOW WITH A TRUCK WITH A BED THAT IS LESS THAN 6' LONG UNLESS USED WITH SIDEWINDER™.**
4. These instructions are guidelines only, actual installation is the responsibility of the installer and the owner. Always measure truck and trailer before installing hitch to be sure that there is clearance at the cab and at the bumper to allow for turns.
5. Remove the plastic inner fender liner if applicable.
6. Remove the spare tire to provide more access underneath the vehicle.
7. Place the rearward mounting rail in the bed of the vehicle. Center the rail from left to right on the floor of the truck bed and use your tape measure to locate the proper distance from the rear of the rail to the rear edge of the truck box as illustrated on page 3.
8. Use a center punch to mark the holes in the rail per the illustration. Move the rail out of the way and drill each position through the bed with a 1/8" drill bit. **Note: On the driver's side of the vehicle the gas tank is located below the bed of the vehicle. When drilling holes through the bed be sure not to damage the fuel tank or any other components.**
9. Remove all rubber exhaust isolators starting with the one on the vehicles forward side of the muffler working towards the rear of the vehicle until all rubber exhaust isolators rearward of the muffler are removed. Support exhaust as required.
10. For Dual Exhaust, unbolt driver's side exhaust hanger bracket from cross-member and remove. **If no Dual Exhaust, go to next step.**
11. To place the c-channel above the vehicle frame cross member as shown on page 1, temporarily remove the plastic clips that hold the wiring harness to the top of the vehicle frame cross member. Disconnect electrical connectors from both end of this harness section and move it out of the way. Also remove the rear differential breather tube from the vehicle frame cross member and shock mount. Slide the c-channel through the passenger side wheel well and place c-channel approximately centered from left to right on the frame cross member. Check that the 1/8" drilled holes align with the slots in the c-channel.
12. Enlarge the 1/8" drilled holes to 9/16" with a drill. Paint bare metal as required.
13. Fasten the c-channel to the vehicle frame cross member as shown in Figure 1 using 5/8" hardware. Bolt up through the vehicle frame cross member.
14. Reposition the rear mounting rail over the holes in the bed and fasten the mounting rail to the c-channel using the supplied 1/2" hex bolts (as shown in figure 1). Use the supplied U-shaped spacer plates between the c-channel or mounting rails and the truck bed to ensure metal to metal contact.
15. For Dual Exhaust, reattach exhaust hanger that was removed in step 10, and reattach all rubber exhaust isolators.
16. Place the unassembled 5<sup>th</sup> wheel support arches/slider/goose into the already installed mounting rail. Position the forward mounting rail with the support arches/slider/goose by inserting the tabs into the mounting rail and pushing the mounting rail tight towards the other mounting rail. Ensure that the mounting rail is centered on the bed of the vehicle. This will position the rail in the correct location and ensure that the 5<sup>th</sup> wheel will have a snug fit to the truck. **Note:** If more than one hitch product will be used with the mounting rails then both types should be used at the same time to align the forward mounting rail. This will ensure that one product does not compromise the fit of the other.
17. Use a center punch to mark the holes in the forward rail per the illustration on page 3. Move the rail out of the way and drill each position with a 1/8" drill bit. Enlarge the 1/8" drilled holes to 9/16" and paint bare metal as required. Reposition the mounting rails over the holes drilled in the bed.
18. Install edge protector onto curve section of driver's side bracket, next to fuel fill hose. Install the front frame rail brackets as shown in figure 1, use supplied U-shaped spacer plates. The brackets install ahead of the hat section that supports the bed. Use the 1/2" pull wire to pull the carriage bolts and square hole plates into the frame. **When installing frame rail brackets, ensure there is no gap between the frame rail brackets and the truck bed.**
19. Starting with the hex bolts that fasten the rails to the frame brackets thru the bed, torque all the nuts. Torque the hex bolts positioned in the center of the rails. Torque the fasteners that attach the frame brackets to the vehicle frame then all remaining fasteners. Torque the 1/2" fasteners to 75 (ft-lb.) 102 (N\*M) Torque the 5/8" fasteners to 150 (ft-lb.) 204 (N\*M).
20. Re-install spare tire. Re-attach the wiring harness and the differential breather tube that were removed in step 11. Reinstall plastic inner fender liner.

# Installation Instructions

Part Numbers:

## CUSTOM QUICK INSTALL MOUNTING KIT

50142

### Dodge Ram 1500

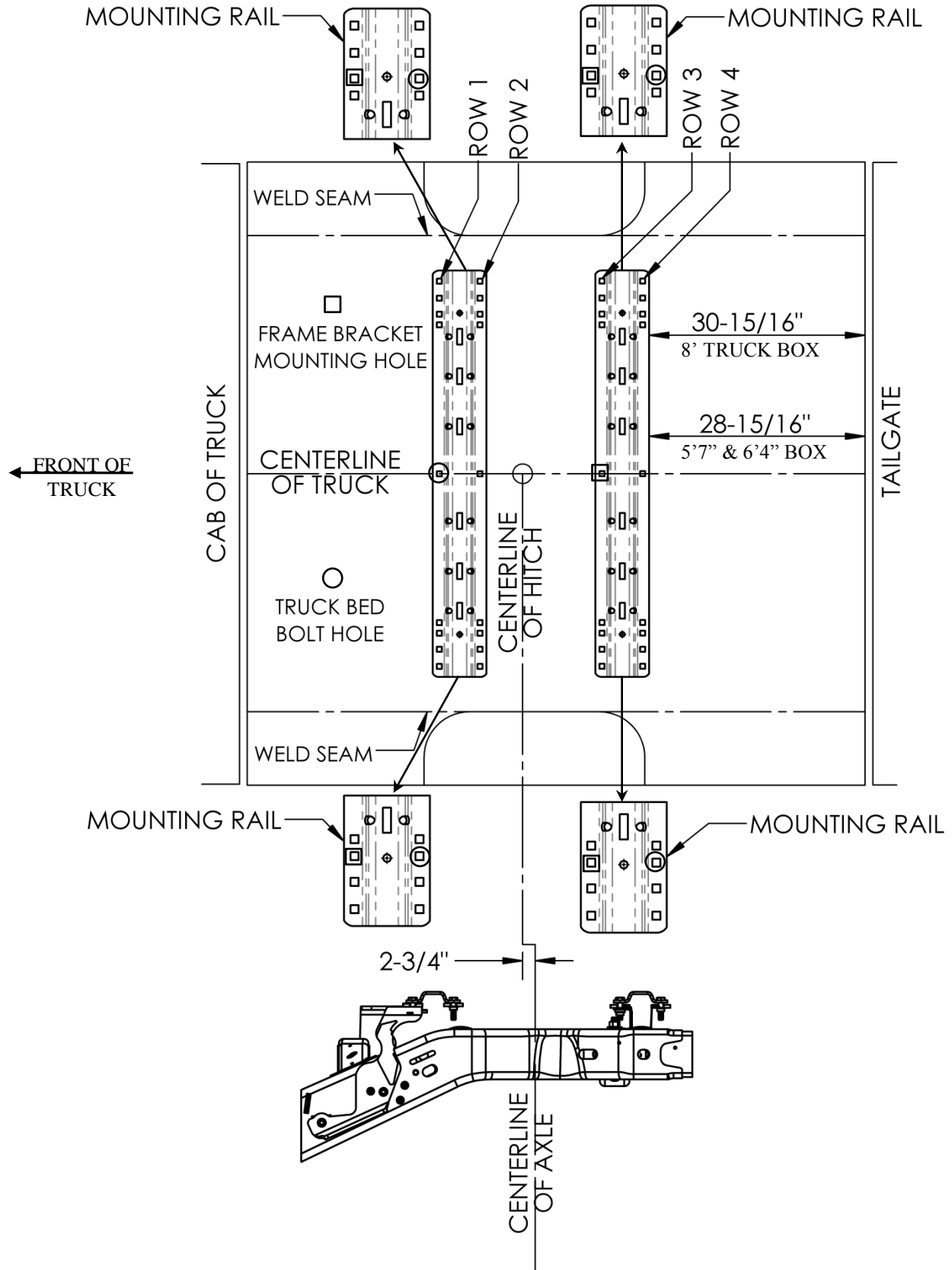

## LIMITED TEN YEAR WARRANTY

47912 Halyard Dr, Suite100

Plymouth, MI 48170

Ph: (800) 632-3290

**1. Limited Warranty.** Cequent Performance Products, Inc. (“We” or “Us”) warrants to the original consumer purchaser only (“You”) that the product will be free from material defects in both material and workmanship for a period of five years, ordinary wear and tear excepted; provided that installation and use of the product is in accordance with product instructions. There are no other warranties, express or implied, including the warranty of merchantability or fitness for a particular purpose. If the product does not comply with this limited 5 year warranty, Your sole and exclusive remedy is that We will replace the product without charge to You and within a reasonable time or, at our option, refund the purchase price. This warranty is not transferable.

**2. Limitations on the Warranty.** This limited warranty does not cover: (a) normal wear and tear; (b) damage through abuse, neglect, misuse, or as a result of any accident or in any other manner; (c) damage from misapplication, overloading, or improper installation, including welds; (d) improper maintenance and repair; and (e) product alteration in any manner by anyone other than Us, with the sole exception of alterations made pursuant to product instructions and in a workmanlike manner.

**3. Obligations of Purchaser.** To make a warranty claim, contact Us, at our principal address of 47912 Halyard Dr., Suite 100, Plymouth, MI 48170, 1-800-632-3290, identify the product by model number, and follow the claim instructions that will be provided. Any returned product that is replaced or refunded by Us becomes our property. You will be responsible for return shipping costs. Please retain your purchase receipt to verify date of purchase and that You are the original consumer purchaser. The product and the purchase receipt must be provided to Us in order to process Your warranty claim.

**4. Remedy Limits.** Repair or replacement is Your sole remedy under this limited warranty or any other warranty related to the product. We shall not be liable for service or labor charges incurred in removing or replacing a product or any incidental or consequential damages of any kind.

**5. Assumption of Risk.** You acknowledge and agree that any use of the product for any purpose other than the specified use(s) stated in the product instructions is at Your own risk.

**6. Governing Law.** This limited warranty gives You specific legal rights, and You also may have other rights which vary from state to state. This limited warranty is governed by the laws of the State of Michigan, without regard to rules pertaining to conflicts of law. The state courts located in Oakland County, Michigan shall have exclusive jurisdiction for any disputes relating to this warranty.

**POUR INSTALLATION  
DES TRAVERSES  
DE MONTAGE  
58058 OU 30035**

# Instructions d'installation

**NÉCESSAIRE DE MONTAGE**

**RAPIDE SUR MESURE**

**Dodge Ram 1500**

**Numéro de pièce :**

**50142**

**AVERTISSEMENT :** En aucun cas nous ne recommandons de dépasser la capacité de charge indiquée par le fabricant du véhicule de remorquage.

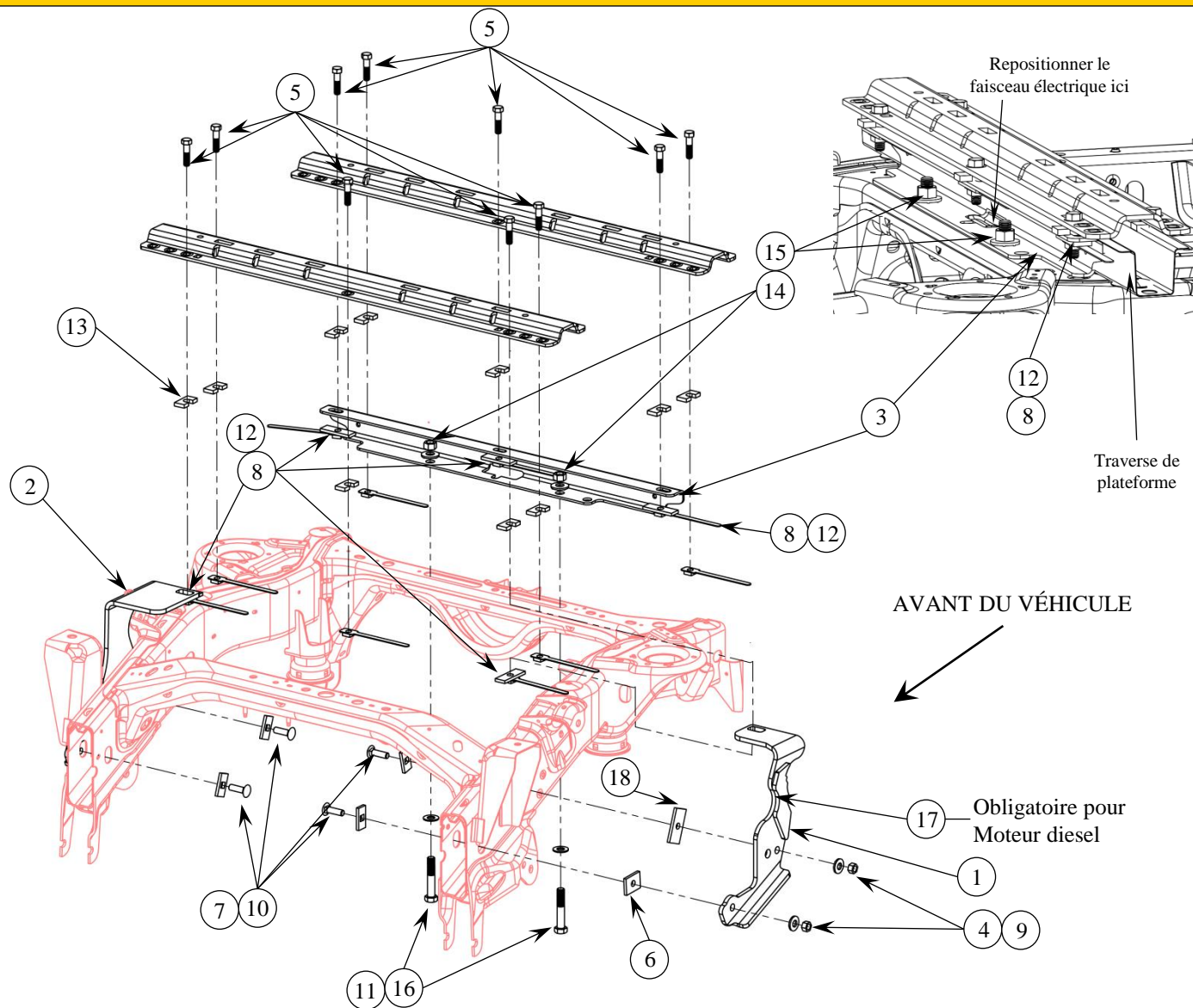

#	Nom	Qté	#	Nom	Qté	#	Nom	Qté
1	Support, avant gauche	1	7	Blocs 0.25 x 1 x 2 po	4	13	Plaque d'espacement*	10
2	Support, avant droit	1	8	Écrous à levier 1/2 po	10	14	Écrou hex. 5/8 po	2
3	Profilé en C	1	9	Écrou hex. 1/2 po	4	15	Rondelle striée 5/8 po	2
4	Rondelle striée 1/2 po	4	10	Boulons de carrosserie 1/2 x 1.75 po	4	16	Rondelle plate 5/8 po	2
5	Boulons hex. 1/2 x 2 po	10	11	Boulons hex. 5/8 x 3.5 po	2	17	Plaque de protection	1
6	Fils de tirage	2	12	Blocs 0.25 x 1 x 3 po	5			

# Instructions d'installation

Numéro de pièce :

## NÉCESSAIRE DE MONTAGE RAPIDE SUR MESURE

**50142**

### **Dodge Ram 1500**

1. Ne pas installer les traverses de montage sur des doublures de caisse en plastique. La doublure de caisse en plastique doit être découpée pour permettre le contact métal à métal. Les traverses peuvent être installées sur une doublure pulvérisée en place.
2. Utiliser seulement les boulons, écrous et rondelles fournis pour installer ce produit. Tous les boulons et les écrous sont de grade 5 sauf indication contraire.
3. **NE PAS TENTER D'INSTALLER CE PRODUIT NI DE REMORQUER AVEC CELUI-CI SI LA PLATEFORME DE LA CAMIONNETTE FAIT MOINS DE 6 PI, SAUF S'IL EST UTILISÉ AVEC UNE TOURELLE SIDEWINDER™.**
4. Ces instructions sont données à titre indicatif, l'installation demeure la responsabilité de l'installateur et du propriétaire. Toujours mesurer la camionnette et la remorque avant d'installer l'attelage pour s'assurer que le dégagement à la cabine et au pare-chocs est suffisant pour permettre les virages.
5. Enlever la doublure du garde-boue en plastique s'il y a lieu.
6. Enlever le pneu de secours pour plus d'accès au dessous du véhicule.
7. Placer une traverse de montage avant sur la plateforme du véhicule. Centrer la traverse sur le plancher de la camionnette (dans le sens latéral) et mesurer la distance entre l'arrière de la traverse et le bord arrière de la caisse de camionnette, comme illustré à la page 3.
8. Utiliser un pointeau pour marquer les trous dans la traverse, comme illustré. Écarter la traverse et percer à travers la plateforme chaque marque à l'aide d'une mèche 1/8 po. **Nota : Le réservoir d'essence est situé sous la plateforme du véhicule côté conducteur. Veiller à ne pas endommager le réservoir ni tout autre composant lors du perçage des trous à travers la plateforme.**
9. Enlever tous les isolateurs d'échappement en caoutchouc en commençant par celui situé du côté avant du silencieux, puis progresser vers l'arrière du véhicule jusqu'à l'enlèvement de tous les isolateurs à l'arrière du silencieux. Supporter l'échappement comme il se doit.
10. Dans le cas d'un échappement double, déboulonner et enlever la ferrure du support d'échappement côté conducteur fixée à la traverse. **S'il ne s'agit pas d'un échappement double, aller à l'étape suivante.**
11. Pour placer le profilé en C au-dessus du membre transversal du châssis du véhicule comme illustré à la page 1, enlever temporairement les agrafes de plastique qui fixent le faisceau de fils sur le dessus du membre transversal du châssis. Débrancher les connecteurs électriques des deux extrémités de cette section du faisceau et les écarter pour procurer du dégagement. Enlever aussi le tube reniflard du différentiel arrière sur le membre transversal du châssis du véhicule et le support amortisseur. Glisser le profilé en C à travers le passage de roue côté passager et le centrer approximativement de gauche à droite sur la traverse du cadre. Vérifier que les trous 1/8 po percés s'alignent sur les fentes du profilé en C.
12. Agrandir les trous percés de 1/8 po à 9/16 po à l'aide d'une perceuse. Peindre toute surface de métal nu au besoin.
13. À l'aide de la visserie 5/8 po, fixer le profilé en C sur le membre transversal du châssis comme illustré à la Figure 1. Boulonner vers le haut à travers la traverse du cadre du véhicule.
14. Replacer la traverse de montage arrière au-dessus des trous dans la plateforme et la fixer au profilé en C à l'aide des boulons hexagonaux 1/2 po fournis (comme illustré à la Figure 1). Utiliser les plaques d'espacement en forme de U (fournies) entre le profilé en C ou les traverses de montage et la plateforme de camionnette pour assurer le contact métal à métal.
15. Dans le cas d'un échappement double, réinstaller le support d'échappement enlevé à l'étape 10 et rattacher tous les isolateurs d'échappement en caoutchouc.
16. Placer l'attelage non assemblé (arches de support de sellette, curseur ou col de cygne) dans la traverse de montage déjà posée. Placer la traverse de montage avant avec l'attelage (arches de support, curseur ou col de cygne) en insérant les languettes dans la traverse, puis en poussant cette dernière à fond vers l'autre traverse. S'assurer que la traverse de montage est centrée sur la plateforme du véhicule. La traverse sera ainsi à la position appropriée et la sellette sera bien ajustée à la camionnette. **Nota : Si plus d'un attelage doit être posé sur les traverses de montage, alors les deux types doivent être utilisés en même temps pour aligner la traverse avant. De cette façon, un attelage ne gênera pas l'ajustement de l'autre.**
17. Utiliser un pointeau pour marquer les trous dans la traverse de montage avant, comme illustré à la page 3. Écarter la traverse et percer chaque marque à l'aide d'un foret 1/8 po. Agrandir les trous percés de 1/8 po à 9/16 po et peindre le métal nu au besoin. Repositionner les traverses de montage au-dessus des trous percés dans la plateforme.
18. Poser la plaque de protection sur la section incurvée du support côté conducteur, à proximité du flexible à carburant. Poser les supports de longeron avant comme illustré à la figure 1, utiliser les plaques d'espacement en forme de U (fournies). Les supports se posent en avant de la section en chapeau qui supporte la plateforme. Utiliser le fil de tirage 1/2 po pour tirer les boulons de carrosserie et les plaques à orifices carrés dans le cadre de châssis. **Lors de la pose des supports de longeron, s'assurer qu'il n'y a pas de jeu entre ces supports et la plateforme de la camionnette.**
19. En commençant par les boulons hexagonaux qui fixent les traverses de montage aux supports de cadre à travers la plateforme, serrer tous les écrous. Serrer les boulons hexagonaux situés au centre des traverses de montage. Serrer les fixations qui fixent les supports de cadre au cadre du véhicule, puis toute la visserie restante. Serrer la visserie 1/2 po au couple de 75 lb-pi (102 N.m) et la visserie 5/8 po au couple de 150 lb-pi (204 N.m).
20. Réinstaller le pneu de secours. Rattacher le faisceau de fils et le tube reniflard du différentiel qui ont été enlevés à l'étape 11. Réinstaller la doublure du garde-boue en plastique.

# Instructions d'installation

Numéro de pièce :

## NÉCESSAIRE DE MONTAGE

50142

## RAPIDE SUR MESURE

### Dodge Ram 1500

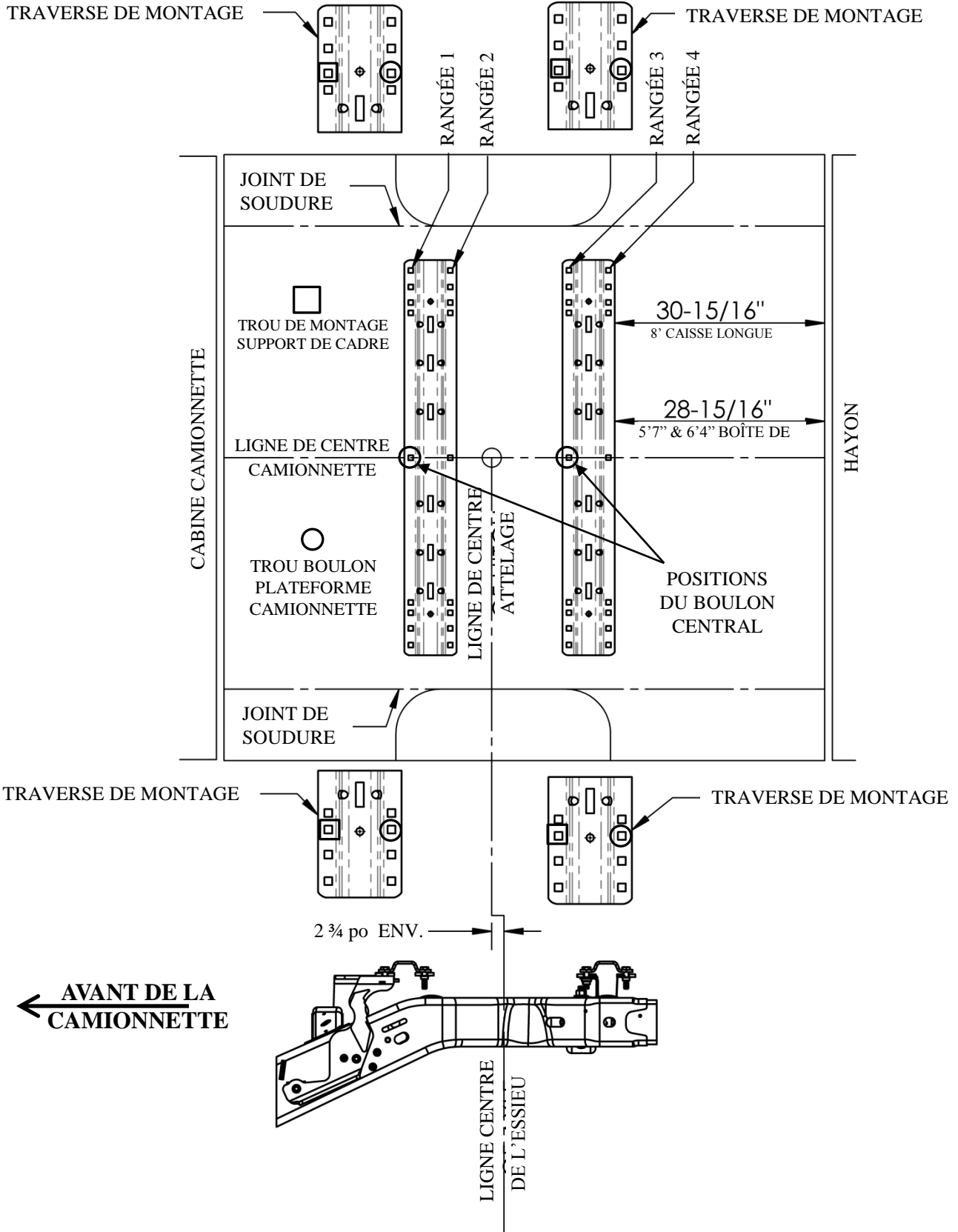



## **GARANTIE LIMITÉE DE CINQ ANS**

47912 Halyard Dr, Suite 100

Plymouth, MI 48170

Tél. : (800) 521-0510

**1. Garantie limitée.** Cequent Trailer Products, Inc. (“Nous”) garantit à l’acheteur initial seulement (“Vous”) que le produit sera exempt de vices de matériaux et de fabrication pendant une période de cinq ans, exception faite de l’usure normale, dans la mesure où l’installation et l’utilisation du produit sont conformes aux instructions accompagnant celui-ci. Aucune autre garantie, expresse ou implicite, ne s’applique, y compris les garanties relatives à la qualité marchande ou à l’adéquation à un usage particulier. Si le produit présente un vice couvert par cette garantie limitée de 5 ans, Votre seul et unique recours consiste dans le fait que Nous remplacerons le produit gratuitement dans un délai raisonnable ou, à notre discrétion, rembourserons le prix d’achat. Cette garantie n’est pas transférable.

**2. Limites de la garantie.** Cette garantie limitée ne couvre pas : (a) l’usure normale; (b) les dommages causés par l’abus, la négligence, une mauvaise utilisation, ou résultant de tout accident survenu de quelque manière que ce soit; (c) les dommages causés par une application inappropriée, une charge excessive ou une installation inadéquate, y compris les soudures; (d) un entretien ou une réparation inadéquate; (e) un produit modifié de quelque manière que ce soit par quiconque d’autre que Nous, à l’exception des modifications stipulées dans les instructions accompagnant le produit et réalisées selon les règles de l’art.

**3. Obligations de l’acheteur.** Pour effectuer une réclamation, communiquez avec nous à notre adresse principale, 47912 Halyard Dr. #100, Plymouth, MI 48170, 1-800-632-3290, et veuillez identifier le produit d’après le numéro de modèle et suivre les directives qui vous seront fournies. Tout produit retourné qui est remplacé ou remboursé devient notre propriété. Vous serez tenu d’assumer les frais d’expédition de retour. Veuillez conserver votre reçu d’achat afin que nous puissions en vérifier la date et confirmer que Vous êtes l’acheteur initial. Le produit et le reçu d’achat doivent Nous être fournis afin que nous puissions traiter Votre réclamation.

**4. Limites des recours.** La réparation ou le remplacement sont Vos seuls recours en vertu de cette garantie limitée ou d’une quelconque autre garantie relative au produit. Nous ne sommes pas responsables des frais de service ou de main-d’oeuvre encourus pour l’enlèvement ou la réinstallation d’un produit, ni des dommages accessoires ou indirects, quels qu’ils soient.

**5. Acceptation des risques.** Vous reconnaissez et acceptez que toute utilisation du produit à des fins autres que celle(s) stipulée(s) dans les instructions relatives au produit est faite à vos propres risques.

**6. Loi applicable.** Cette garantie Vous confère des droits légaux spécifiques, et il se peut que Vous possédiez d’autres droits qui peuvent varier d’une province ou d’un État à l’autre. Cette garantie limitée est régie par les lois de l’État du Michigan, abstraction faite des règles relatives aux conflits de lois. Les cours d’État situées dans le comté d’Oakland, Michigan, constituent les autorités judiciaires exclusives dans les cas de litiges relatifs à cette garantie.

**PARA LA  
INSTALACIÓN DE LOS  
KITS DE LARGUEROS  
58058 O 30035**

**Instrucciones de instalación**

**KIT DE MONTAJE PARA  
INSTALACIÓN RÁPIDA A LA  
MEDIDA Dodge Ram 1500**

**Números de partes:  
50142**

**Equipo necesario:**

**Kit de tornillos:** 50142F

**Llaves:** 3/4", 7/8", 15/16"

**Brocas de taladro:** 1/8", 9/16", 5/8"

**SIERRA DE COPA,** 1-1/8"

**Otras herramientas:** Perforador central, cinta de medir, siempre el cable de halar

**ADVERTENCIA:**

**Bajo ninguna circunstancia recomendamos superar la capacidad de remolque del vehículo recomendada por el fabricante del vehículo de remolque.**

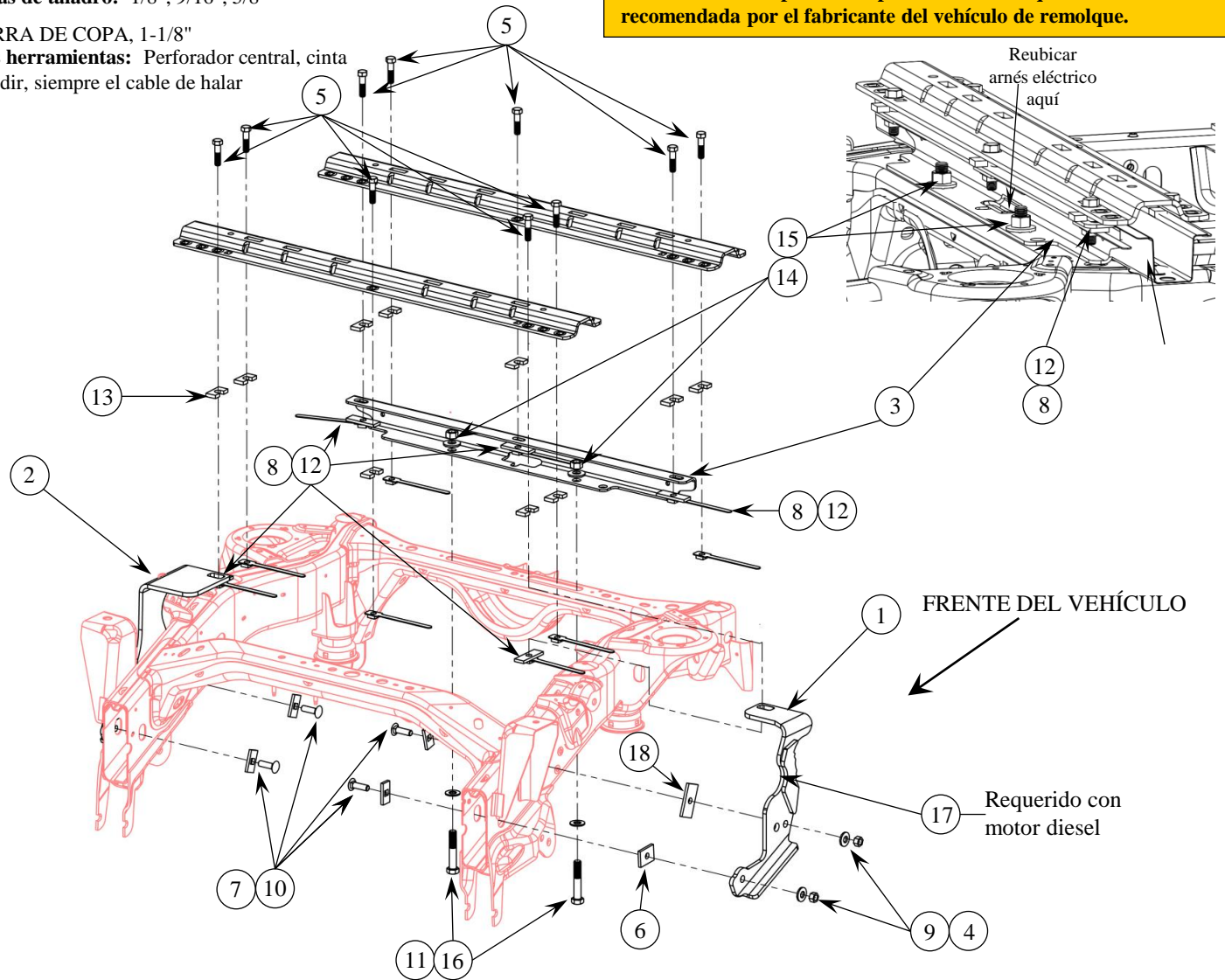

#	Nombre	Cant	#	Nombre	Cant	#	Nombre	Cant
1	Soporte, delantero izquierdo	1	7	Bloques, 25" x 1" x 2"	4	13	Placa espaciadora*	10
2	Soporte, delantero derecho	1	8	Manijas de tuerca, 1/2"	10	14	Tuerca hex., 5/8"	2
3	Canal en C	1	9	Tuercas hexagonales, 1/2"	4	15	Arandela dentada, 5/8"	2
4	Arandela Cónica	4	10	Pernos carruaje, 1/2" x 1.75"	4	16	Arandela plana, 5/8"	2
5	Pernos hexagonales, 1/2" x 2"	10	11	Pernos hex., 5/8" x 3.5"	2	17	Protector de bordes	1
6	Tiradores de cable	2	12	Bloques, 25" x 1" x 3"	5			

# Instrucciones de instalación

Número de parte:

## KIT DE MONTAJE PARA INSTALACIÓN RÁPIDA A LA MEDIDA 50142

### **Dodge Ram 1500**

1. No instalar largueros de montaje sobre los forros plásticos de la cama. Los forros plásticos de la cama deben cortarse para permitir el contacto de metal a metal. Los largueros de montaje se pueden instalar en forros aplicados con spray.
2. Usar únicamente pernos, tuercas y arandelas suministrados para instalar este kit. Todos los pernos y tuercas son Grado 5 a menos que se especifique lo contrario.
3. **NO INSTALAR ESTE PRODUCTO NI INTENTAR REMOLCARLO CON UN VEHÍCULO QUE TENGA UNA CAMA INFERIOR A 6' DE LARGO A MENOS QUE SE USE CON SIDEWINDER™.**
4. Estas instrucciones son pautas únicamente, la instalación como tal es responsabilidad del instalador y del propietario. Siempre medir el vehículo y el remolque antes de instalar el enganche para verificar que haya espacio en la cabina y en el parachoques para permitir los giros.
5. Quitar el forro interior plástico del guardabarros, si corresponde.
6. Quitar la llanta de repuesto para proporcionar un mayor acceso por debajo del vehículo.
7. Colocar el larguero de montaje posterior en la cama del vehículo. Centrar el larguero de izquierda a derecha en el piso de la cama del vehículo y usar la cinta de medir para localizar la distancia apropiada desde la parte posterior del larguero hasta el borde posterior de la caja del vehículo como se ilustra en la página 3.
8. Usar un perforador central para marcar los orificios en el larguero según la ilustración. Mover el larguero del camino y perforar cada posición con una broca de 1/8". **Nota: En el lado del conductor del vehículo el tanque de gasolina se encuentra debajo de la cama del vehículo. Al perforar los orificios a través de la cama cerciorarse de no dañar el tanque de combustible u otros componentes.**
9. Retirar todos los aisladores de goma del escape empezando con el que se encuentra en el lado delantero del silenciador del vehículo continuando hacia la parte posterior del vehículo hasta que se hayan retirado todos los aisladores de goma del escape detrás del silenciador. Apoyar el escape según sea necesario.
10. Para escapes dobles, retirar los pernos del soporte del colgante del escape del lado del conductor en el travesaño y retirar. **Si no hay un escape doble, ir al siguiente paso.**
11. Para colocar el canal en C por encima del travesaño del bastidor del vehículo como se muestra en la página 1, retirar temporalmente las abrazaderas de plástico que sujetan el arnés de cableado a la parte superior del travesaño del bastidor del vehículo. Desconectar los conectores eléctricos de ambos extremos de esta sección del arnés y quitarlos del camino. También, retirar el tubo respirador trasero diferencial del travesaño del bastidor del vehículo y soporte del amortiguador. Deslizar el canal en C a través del receptáculo de la rueda del lado del pasajero y colocar el canal en C aproximadamente centrado de izquierda a derecha en el travesaño del bastidor. Revisar que los orificios perforados de 1/8" se alineen con las ranuras en el canal en C.
12. Incrementar los orificios perforados de 1/8" a 9/16" con un taladro. Pintar el metal expuesto, según sea necesario.
13. Sujetar el canal en C al travesaño del bastidor del vehículo como se muestra en la Figura 1 utilizando tornillos de 5/8". Sujetar con pernos a través del travesaño del bastidor del vehículo.
14. Volver a colocar el larguero de montaje posterior sobre los orificios en la cama y sujetar el larguero de montaje al canal en C usando los pernos hexagonales suministrados de 1/2" (como se muestra en la figura 1). Usar las placas espaciadoras en U que se suministran entre el canal en C o los largueros de montaje y la cama del vehículo para verificar el contacto de metal a metal.
15. Para escapes dobles, volver a instalar el colgante del escape que se quitó en el paso 10, y volver a colocar todos los aislantes de goma del escape.
16. Colocar el soporte de 5ta rueda/arcs/deslizador/ganso sin instalar dentro del larguero de montaje ya instalado. Colocar el larguero de montaje delantero con los arcs/deslizador/ganso de soporte insertando las lengüetas dentro del larguero de montaje y empujando el larguero de montaje firmemente hacia el otro larguero de montaje. Verificar que el larguero de montaje esté centrado en la cama del vehículo. Esto posicionará el larguero en la ubicación correcta y asegurará que la 5ta rueda quede ajustada en el vehículo. **Nota: Si se va a usar más de un producto de enganche con los largueros de montaje entonces se deben usar ambos tipos al mismo tiempo para alinear el larguero de montaje delantero. Esto asegurará que un producto no comprometa el ajuste del otro.**
17. Usar un perforador central para marcar los orificios en el larguero delantero según la ilustración en la página 3. Mover el larguero del camino y perforar cada posición con una broca de 1/8". Incrementar los orificios perforados de 1/8" a 9/16" con el taladro y pintar el metal descubierto según sea necesario. Volver a colocar los largueros de montaje en los orificios perforados en la cama.
18. Instalar el protector de bordes en la sección curva del soporte del lado del conductor, al lado de la manguera de llenado de combustible. Instalar los soportes de los largueros del bastidor delantero, como se muestra en la figura 1, usar las placas espaciadoras en forma de U que se suministran. Los soportes se instalan delante de la sección en forma de sombrero que sostienen la cama. Usar el alambre de insertar de 1/2" para insertar los pernos de carruaje y las placas de orificio cuadradas hacia el interior del bastidor. **Al instalar los soportes en el larguero del bastidor, confirmar que no haya separación entre los soportes del larguero del bastidor y la cama del vehículo.**
19. Empezando con los pernos hexagonales que sujetan los largueros a los soportes del bastidor a través de la cama, apretar todas las tuercas. Apretar a torsión los pernos hexagonales posicionados en el centro de los largueros. Apretar los fijadores que sostienen los soportes del bastidor al bastidor del vehículo y luego todos los fijadores restantes. Apretar los fijadores de 1/2" a 75 (pies-lb.) 102 (N\*M) Apretar los fijadores de 5/8" a 150 (pies-lb.) 204 (N\*M).
20. Volver a instalar la llanta de repuesto. Volver a conectar el arnés de cableado y el tubo respiradero diferencial que se quitó en el paso 11. Vuelva a instalar el forro interior plástico del guardabarros.

# Instrucciones de instalación

## KIT DE MONTAJE PARA INSTALACIÓN

### RÁPIDA A LA MEDIDA

Números de partes:

**50142**

**Dodge Ram 1500**  
**Posicione el larguero**

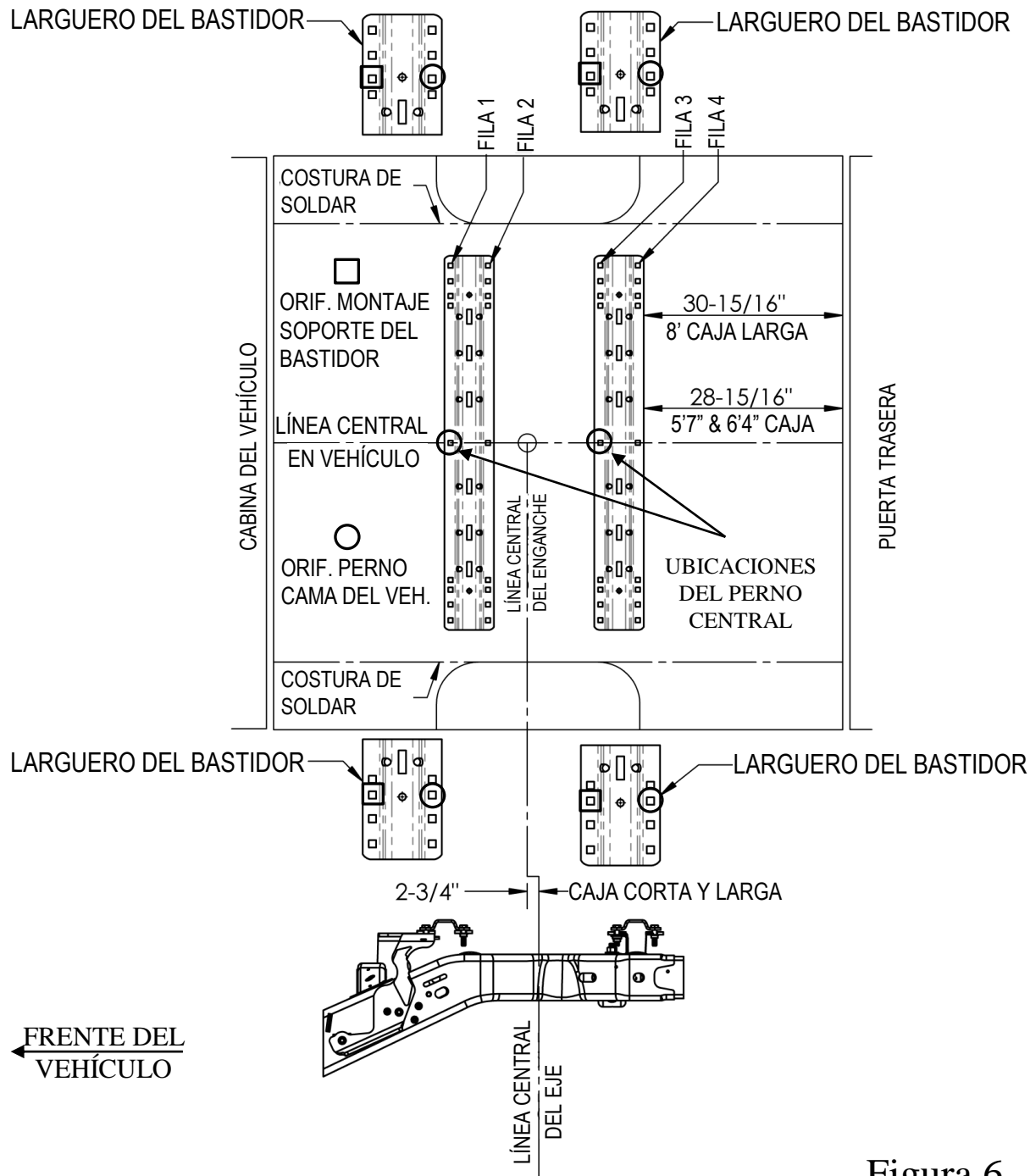

**Figura 6**

**PARA LARGUEROS 58058 O 30035 ÚNICAMENTE**

## **GARANTÍA LIMITADA DE CINCO AÑOS**

47912 Halyard Dr. Suite 100

Tel.: (800) 632-3290

**1. Garantía limitada.** Cequent Performance Products, Inc. ("Nosotros") garantiza al comprador minorista original únicamente ("usted") que el producto estará libre de defectos materiales y de mano de obra, con la excepción del uso y desgaste habitual, siempre y cuando la instalación y el uso del producto esté de acuerdo con las instrucciones del producto. No existen otras garantías, expresas o implícitas, incluida la garantía de comerciabilidad o idoneidad para un propósito en particular. Si el producto no cumple con esta garantía limitada de 5 años, Su único y exclusivo recurso es que reemplazaremos el producto sin cargo para Usted dentro de un periodo razonable o, a nuestra opción, reembolsaremos el precio de compra. Esta garantía no es transferible.

**2. Limitaciones de la garantía.** Esta garantía limitada no cubre lo siguiente: (a) desgaste normal y habitual; (b) daño por abuso, negligencia, mal uso, o como resultado de cualquier accidente o de cualquier otra manera; (c) daño por aplicación o instalación incorrecta o sobrecarga; (d) mantenimiento y reparación incorrectos; y (e) alteración del producto de cualquier manera por alguien que no seamos nosotros, con la única excepción de alteraciones realizadas de acuerdo con las instrucciones del producto y de una manera profesional.

**3. Obligaciones del comprador.** Para hacer una reclamación de garantía, contáctenos en nuestra dirección principal en 47912 Halyard Dr. Suite 100, Plymouth, MI 48170, 1-800-632-3290, identifique el producto por número de modelo y siga las instrucciones que se le darán para la reclamación. Cualquier producto devuelto que se reemplace o se reembolse se convierte en propiedad nuestra. Usted será responsable por los costos de envío del producto. Conserve el recibo de compra para verificar la fecha de compra y que usted es el comprador original. Nos debe entregar el producto y el recibo de compra para procesar su reclamo de garantía.

**4. Límites de compensación.** La reparación o reemplazo es su única compensación según esta garantía limitada o cualquier otra garantía relacionada con el producto. No seremos responsables por el servicio o cargos de mano de obra en los que se incurra al quitar o reemplazar un producto o cualquier daño de cualquier tipo.

**5. Riesgo asumido.** Usted reconoce y acepta que cualquier uso del producto para cualquier propósito diferente al uso(s) especificado(s) en las instrucciones del producto es a su propio riesgo.

**6. Ley gobernante.** Esta garantía limitada le otorga derechos legales. Usted también podría tener otros derechos que varían de estado a estado. Esta garantía limitada está regida por las leyes del estado de Michigan, sin importar las normas relativas a conflictos de ley. Las cortes estatales ubicadas en el condado de Oakland, Michigan tendrán la jurisdicción exclusiva para cualquier disputa que surja con respecto a esta garantía.