



INSTRUCTION GUIDE FOR:
FPE END SUPPORT KIT SYSTEM

Date of Purchase: / /

ENGLISH

ROLA FPE END SUPPORTS 59972



**These instructions contain IMPORTANT safety information. Please read and keep for future reference.
NOTE: This Fit Kit instruction sheet is a supplement to the End Support instructions.**

! WARNING

Users must read and understand all warnings and precautions before using the ROLA cross bar systems.

Installation is the end user's responsibility and beyond Horizon Global's control. Therefore, Horizon Global exclusively limits its Warranty to the repair or replacement of a defective product. Damage to your vehicle, your cargo or any person or property is excluded.

- Maximum roof loads = weight of the cross bars + accessories + the weight of the load carried. Maximum load is defined by ROLA or the Manufacturer- use which ever is lower.



Do not exceed vehicle carrying limits see owners manual or ROLA's limits- whichever is lower. This is the weight of your carried cargo plus the weight of the cross bars.

- Use only the ROLA recommend Rail kits and Fit Kits for your specific make, model and model year.
- To avoid vehicle paint damage, always insure the vehicle doors are open and straps fully extended down when installing the cross bars.
- Make sure all bolts, straps, locks are tightened and locked before every trip. Check all for signs of wear and replace as needed. Check loads periodically during trips.
- Remove your cross bars when not is use and before entering automatic car washes.
- Lower your driving speeds to less than posted speeds depending on road conditions, wind speeds and loads being carried.

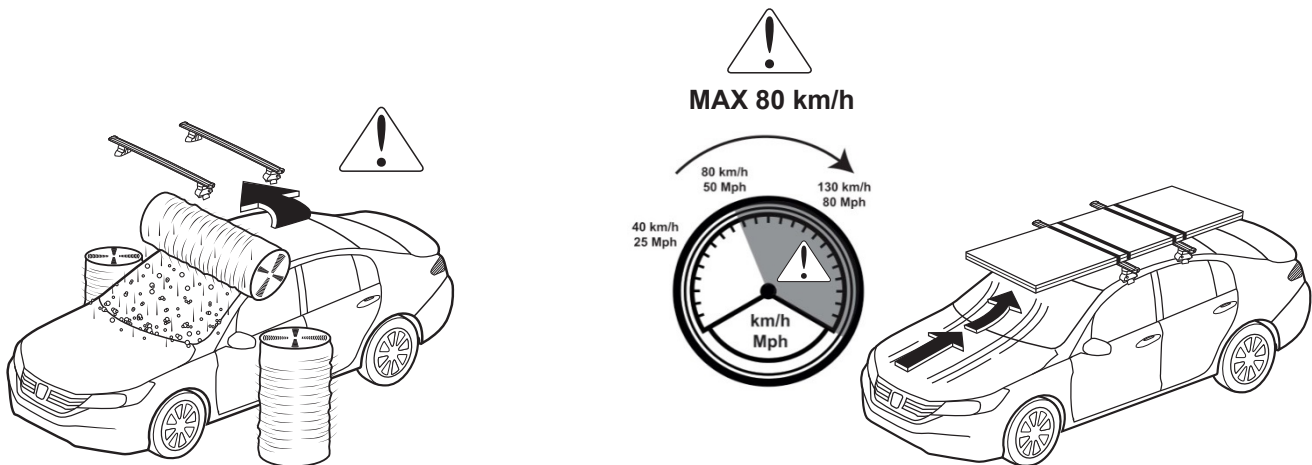

⚠ WARNING

- All long loads such as (but not limited to) Canoes, Kayaks, Sailboards, Paddle Boards and Construction materials must be tied down to the front and rear bumpers or tow hooks. All loads must be secured with non-stretch straps.
- Cross Bars are not for off road use, use on trailers or towed vehicles.
- Be aware of the carried load width and height as these can affect car handling, parking garage use or other vehicle height restrictions. Users are responsible for understanding and obeying government laws where they drive.
- Do NOT use ROLA cross bars and accessories for purposes other than what they are intended for or exceeding stated load limits. Failure to do so will void all warranties.
- All ROLA locks should be turned and lubricated periodically. Locks are intended to deter theft but are not theft proof, please remove valuable gear if left unattended. Place a spare key in the glovebox or some secure area.
- Check and replace worn out or defective parts.
- The load carrier should always be cleaned and maintained, especially in the winter.
- Screws, nuts and locks (if fitted) should be lubricated at regular intervals.
- When not in use, the product should be removed from the vehicle.
- When the product is removed from the vehicle, all loose parts should be stored safely.
- Road speed should always be adjusted to suit the load being carried and the current driving conditions such as road type and quality, wind conditions, traffic intensity and applicable speed limits.
- Note that the vehicle's total height increases when upright loads are carried.
- The vehicle's driving characteristics and braking behavior change and it's vulnerability to side winds increases when a load is carried on the roof.
- Products fitted with a lock should always be locked during transport.

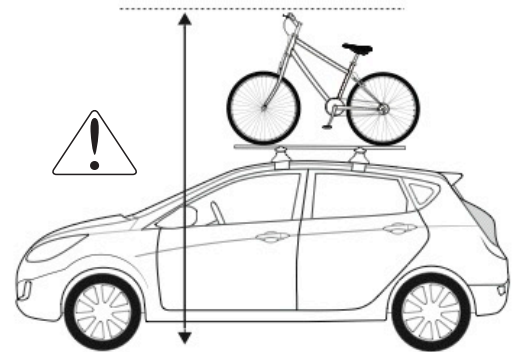
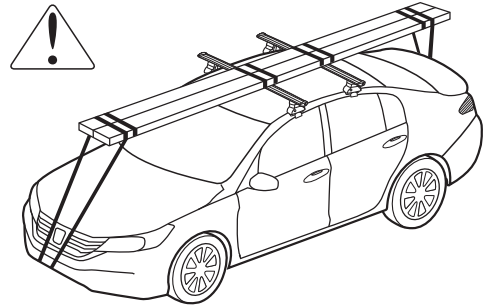

The proper attachment of this product in accordance with the enclosed instructions is critical to its proper performance. See instructions for proper attachment, proper usage, and important safety messages. Cequent Consumer Products, Inc. has no control over, or responsibility for, the attachment or the installation. Cequent Consumer Products, Inc. is NOT responsible nor will it be held liable for any damage resulting from its attachment or improper use. Cequent Consumer Products, Inc. shall not be liable for any claims of any kind greater than the purchase price of the product. Warranty information available upon request.

NOTICE: Your cross bars will not prevent property damage that may result from improper loading, securing, or driving.



Review all Warnings, Instructions, and Warranty information carefully. Failure to follow these warnings and instructions will void the Warranty.

For assistance with this product or to order replacement parts, please contact:

Horizon Global
47912 Halyard Drive Suite 100
Plymouth, MI 48170
(800) 234-6992
Or visit ROLAProducts.com

PRIOR TO ASSEMBLY

- Check that all required parts are present before assembly by checking all the assembly instructions.
- Check that the vehicle's roof surface and product parts are clean.
- Check and follow the proper assembly sequence steps.
- Check to use the proper defined distance between cross bars. If not defined use a minimum of 27.5" or 700mm, when carrying long loads the cross bars should not be less than 23.5" or 600mm
- Check the cross bar is firmly attached on every use. Push and tug the bars and attaching straps, if any movement is noted secure the unit more firmly. Test this regularly.
- Some sunroofs cannot be opened when cross bars are installed.
- Some radio antenna's may be required to be removed with cross bars installed.
- No product modifications are allowed- this will void all warranties.
- Check that the maximum load is not exceeded. Use the ROLA load limit or the vehicle's load limit- which ever is lower. Max. roof load = Cross bar weight + Accessory carrier + Load carried.
- Check the loading does not exceed the carrier's width and loads a spread evenly and to the lowest point possible.
- Surfboards should be loaded on top of each other not side by side and all long loads secured to the vehicle both front and rear.
- Ski and snowboards should be carried with the tips facing rearwards.
- Cross bars should not extend past sideview mirrors.
- When carrying longer gear on cross bars, make sure there is sufficient room to open rear hatch.

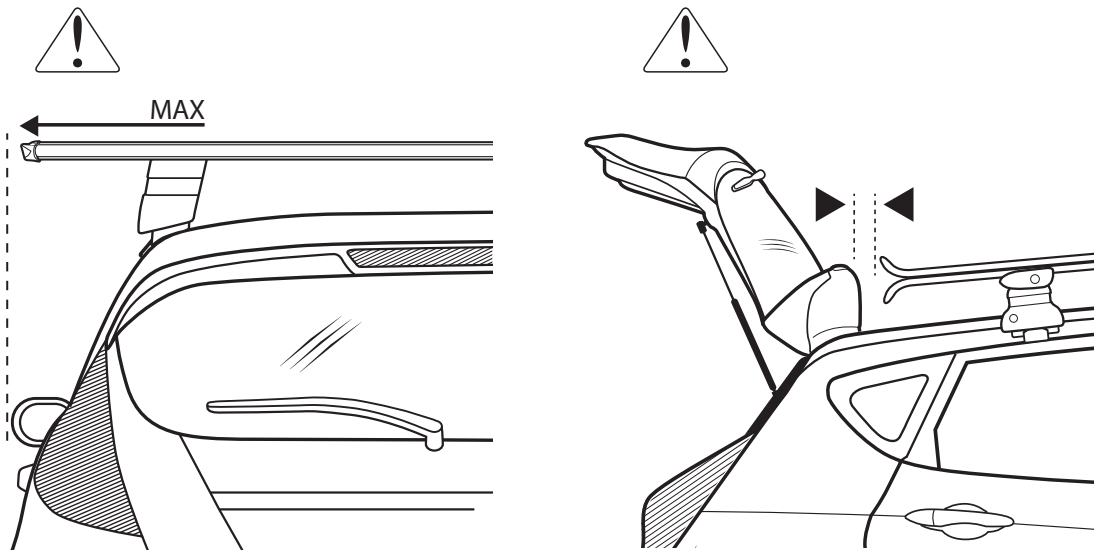

INSTALLATION INSTRUCTIONS

NOTE: Use this instruction guide and the crossbar Instructions to set up your ROLA cross bars.

PARTS LIST

4 End Supports

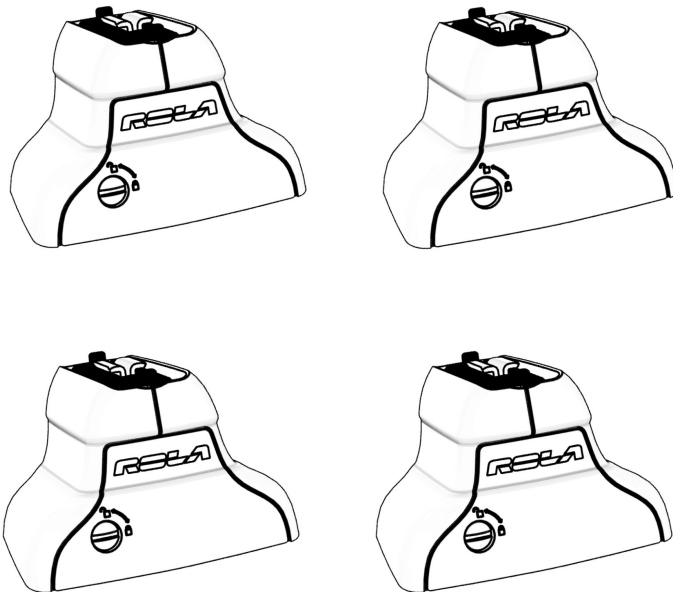

INSTALLATION INSTRUCTIONS

PARTS NOT INCLUDED IN THIS KIT

Complete your vehicle Cross Bar System with our recommended Fit Kit and Rails Kit.

ROLA Rails Extended Kit- RE43, RE47, RE53, RE60



ROLA Fit Kit- unique to vehicle application



ROLA One Key Lock Core System



59315 (4) Lock Cores Kit
Includes Keys



(2) Standard Keys



59316 (8) Lock Cores Kit
Includes Keys

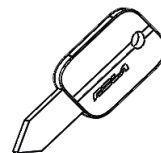

(1) Control Key

INSTALLATION INSTRUCTIONS

1. Remove Rola RE cross bars from the carton. Slide out the outer under-cover strips. **Fig. A**

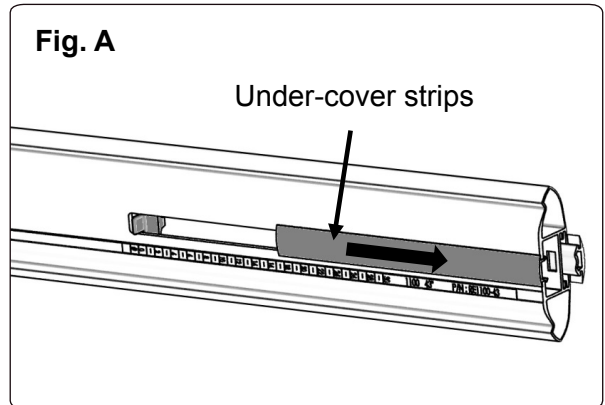

2. Slide the positioning slider inward. The slider will be positioned after the crossbar assembly is on the vehicle. **Fig. B**

Fig. B

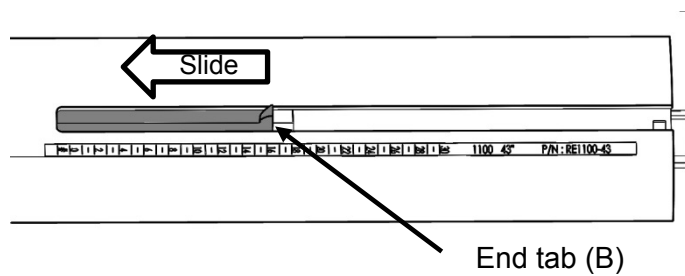

3. Open the cam levers on all the FPE end supports. **Fig. C**

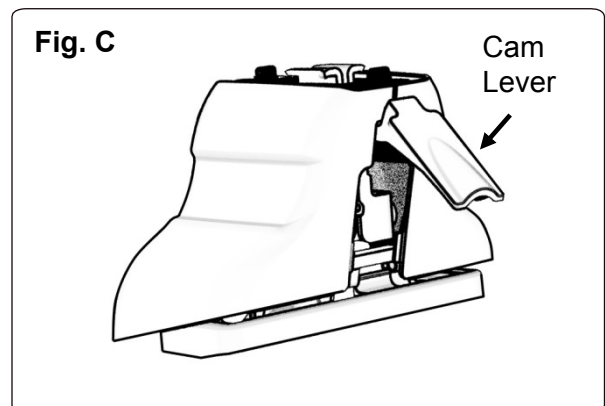

INSTALLATION INSTRUCTIONS

- Slide the FPE end supports into the rails and leave loose until set into place on the vehicle's fixed mounting points. **Fig. A**

Fig. A

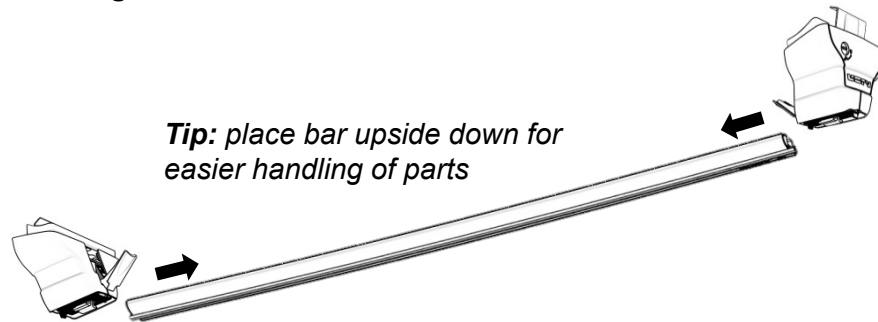

- Follow your specific ROLA Fit Kit details to access your vehicle's fixed points. **Fig. B**

Fig. B

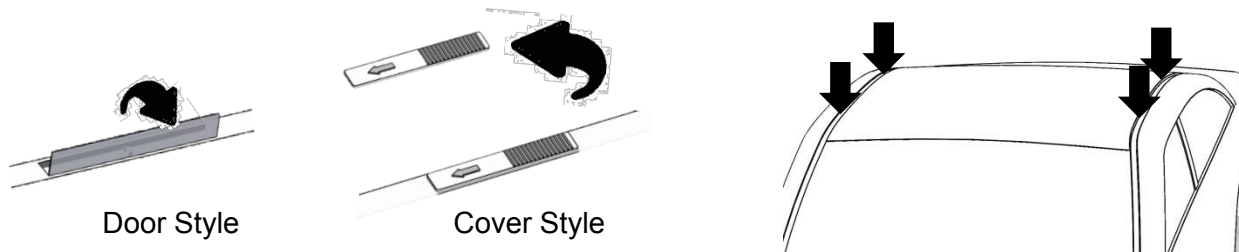

- Still following your specific Fit Kit directions, attach the mounting set screws into the vehicle's fixed points. **Fig. C**

Fig. C

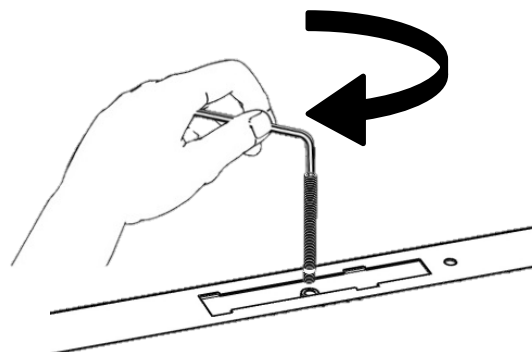

INSTALLATION INSTRUCTIONS

7. Follow the Fit Kit instructions to attach the gasket pads to the correct cross bar positions.

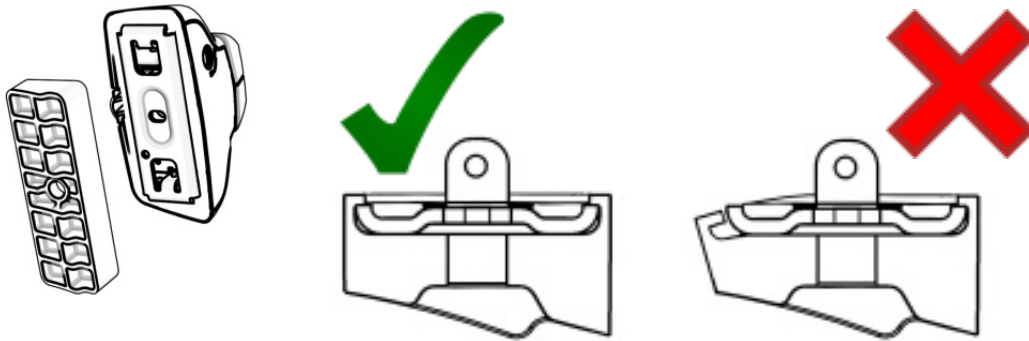

8. Clean and dry the roof area where the cross bars install and install fixed point set screw.

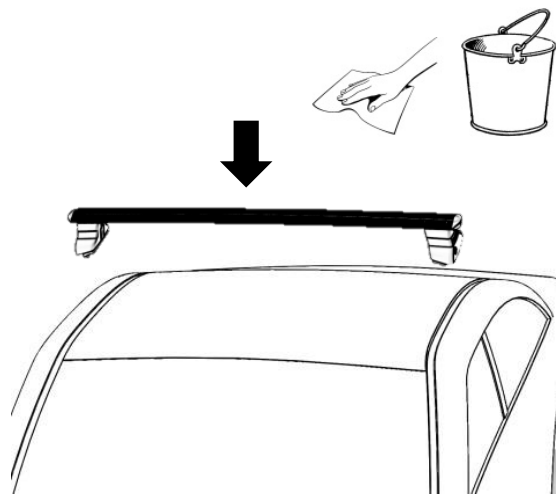

9. Carefully position the cross bars over the fixed point set screws and spacer tube (if required). Once on the car, position the rails to have equal amounts of overhang per side.

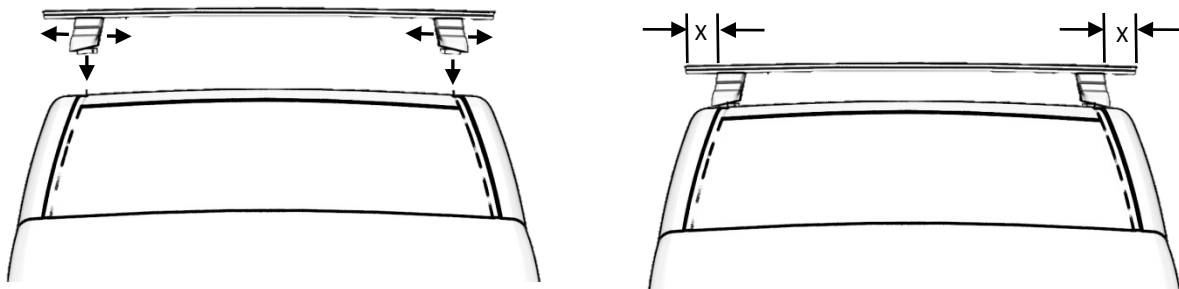

INSTALLATION INSTRUCTIONS

10. Position and tighten the cross bar assemblies over the fixed point set screws. Follow the fit kit instructions for complete installation instructions.

Fig. A and Fig. B.

CAUTION: be sure to read your fit kit instructions completely for vehicle specific information not shown here.

Fig. A

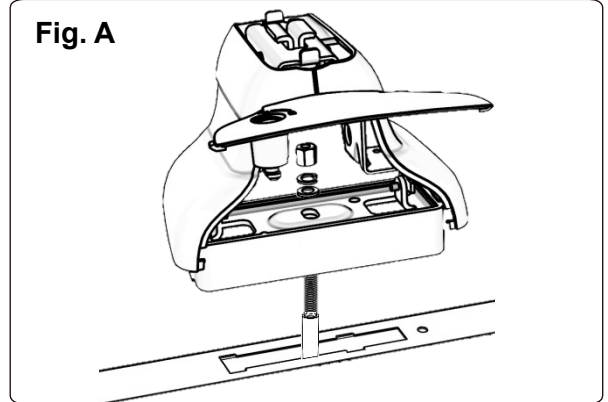
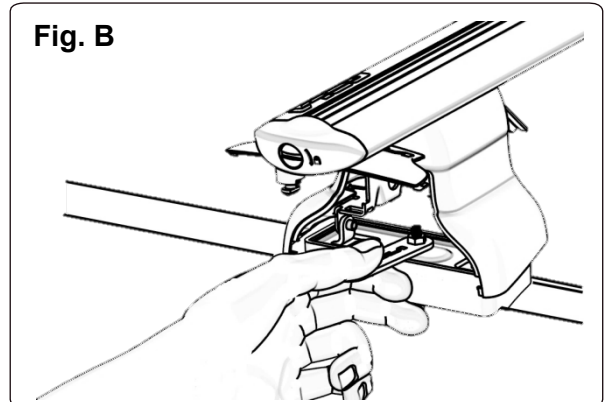

Fig. B



11. Lock the FPE end supports and rails into position by closing the cam levers as shown in **Fig. C**, rechecking that the rails are centered on the vehicle.

Note: Careful not to pinch fingers or hand!

Fig. C

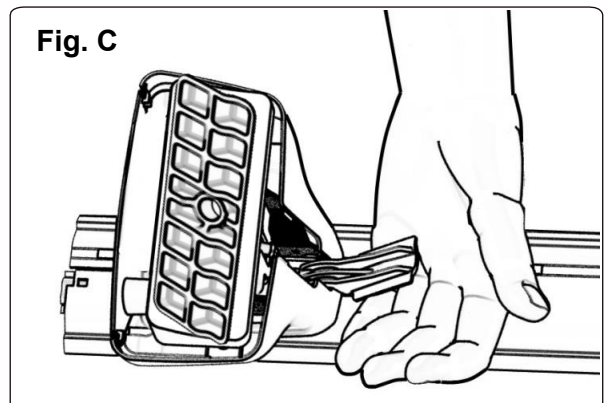

INSTALLATION INSTRUCTIONS

12. Now slide the Position Slider tabs outboard until they touch the back of the FPE end supports leaving no gaps. **Fig A**

Slide the outer under-cover into place and mark with a pencil for length, remove and cut. *Tip: Cut approx. 1/8" or 2mm longer than needed to avoid gaps.* Slide under-covers into place and replace the end caps and lock in place.

Fig. A

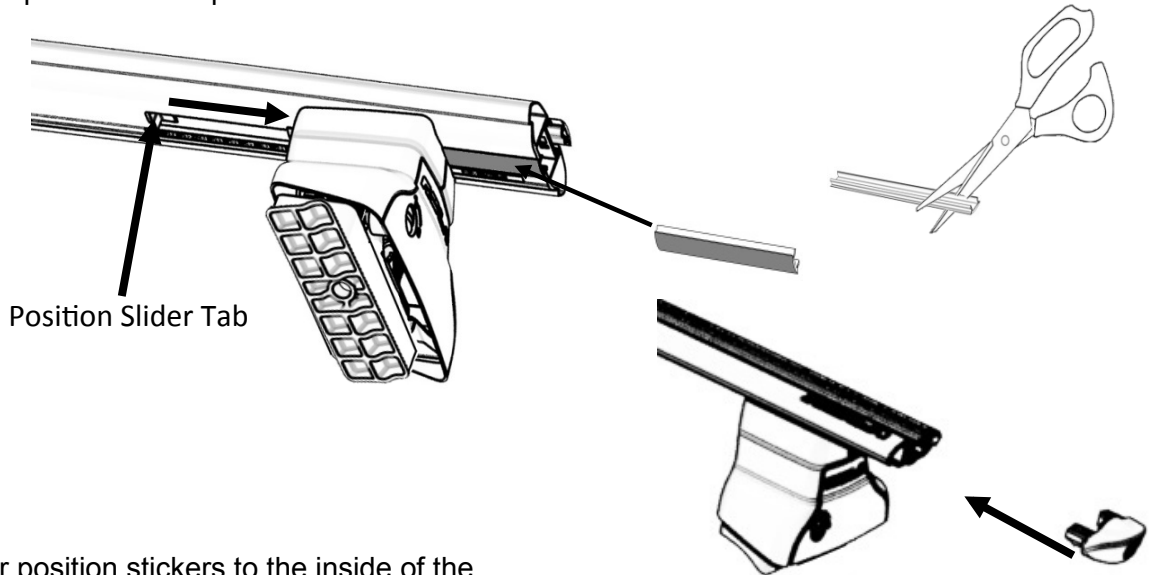

13. Apply car position stickers to the inside of the End Support cover doors. This will help reposition the cross bars if removed later. **Fig B**

Push and tug on the now installed cross bar assemblies to check for tightness in all 4 mounting positions. If any looseness is detected, review the installation steps and redo until completely firm.

Fig. C

Store your ROLA torque wrench in the vehicle's glove box or some other safe storage place.

CAUTION: Check the tensioning bolt torque reading periodically on long trips or if the cross bars remain on the car for long periods of time.

14. Close and lock the end support covers by turning the quarter turn plugs to the locked icon position.

Fig. B

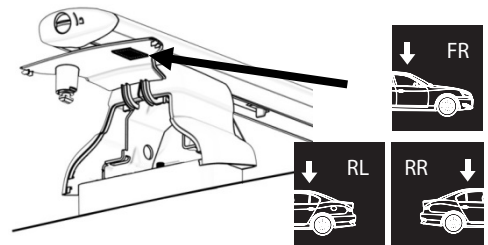
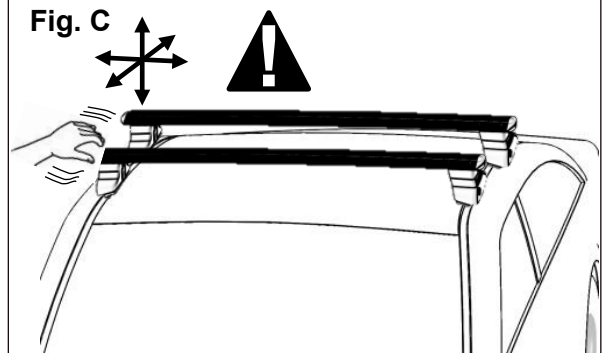

Fig. C



INSTALLATION OF LOCK CORES (IF PURCHASED)

Remove the quarter turn lock plugs from the covers (push out from the inside) **Fig. A**

Fig. A

Insert the Rola Control Key into the lock core then slide the core into the covers. Hold back the core and remove the control key **Fig. B**

Fig. B

Use your ROLA Standard Keys to lock and unlock the covers **Fig. C**

Fig. C

ADDITIONAL INSTALLATION INSTRUCTIONS

Removing the cross bar from the vehicle:

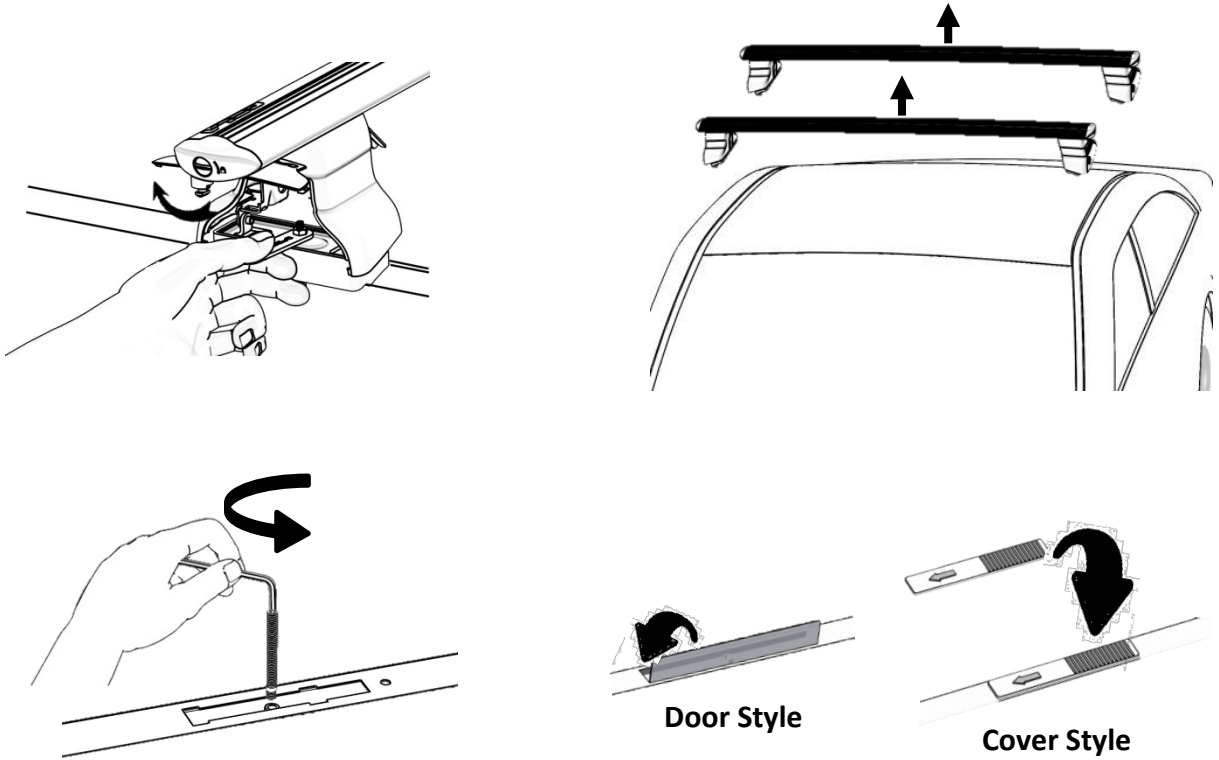

Installing ROLA T-bolts:
For accessories requiring a T-bolt

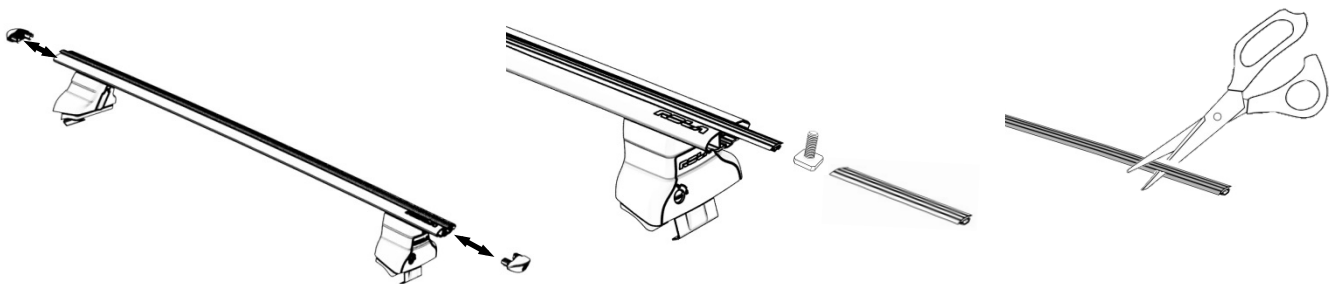

SERVICE ITEMS AVAILABLE

Save this page for later use.

RE-S3001 BUFFER STRIP



RE-S3002 UNDER-COVER



RE-S3003 POSITION SLIDER

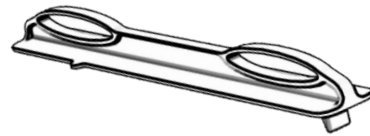

RE-S3004 END CAP



RE-S3005 ¼ TURN PLUG



FP-S3006 FP ROLA WRENCH



DF-S3009 DFE/FPE DOOR



FP-S3007 FP ALLEN (M4) WRENCH



FP-S3010 FP HARDWARE KIT



SUPPORTS D'EXTRÉMITÉ FPE ROLA 59972



Ces instructions contiennent des consignes de sécurité IMPORTANTES.
Lisez-les et conservez-les pour référence future.

⚠ AVERTISSEMENT

Les utilisateurs doivent lire et comprendre toutes les mises en garde et prendre toutes les précautions avant d'utiliser les systèmes de porte-bagage de toit ROLA.

L'installation demeure la responsabilité de l'utilisateur final; elle est au-delà du contrôle d'Horizon Global. Donc, Horizon Global limite sa garantie exclusivement à la réparation ou au remplacement d'un produit défectueux. Les dommages au véhicule, au fret ou à quelque personne ou bien que ce soit sont exclus.

- Charges maximales du toit = poids du porte-bagage de toit + les accessoires + le poids de la charge. La charge maximale est définie par le fabricant ou par ROLA; choisir la plus faible .

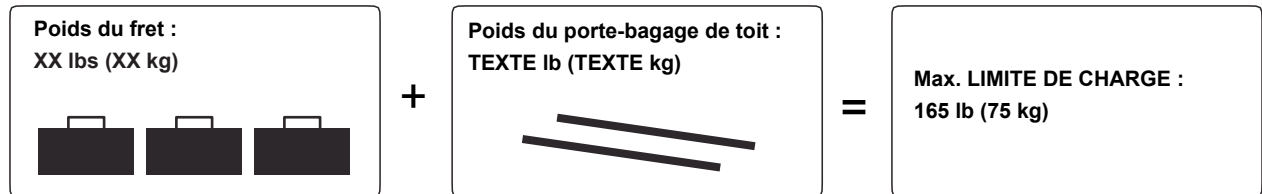

Ne pas dépasser les limites de capacité de charge du véhicule; voir le manuel du propriétaire ou les limites de ROLA et choisir la plus faible. Il s'agit du poids de votre cargaison plus le poids du porte-bagage de toit.

- Utiliser uniquement les trousse de rampes et les modules d'adaptation conseillés par ROLA et spécifiques à la marque, au modèle et à l'année de votre véhicule.
- Pour éviter d'endommager la peinture, toujours s'assurer que les portes du véhicule sont ouvertes et que les sangles sont entièrement détendues lors de l'installation du porte-bagage de toit.
- S'assurer que tous les boulons, sangles, poignées et verrous sont serrés et verrouillés fermement avant chaque voyage. Rechercher les signes d'usure et remplacer au besoin. Vérifier périodiquement les charges durant les voyages.
- Retirer le porte-bagage de toit quand vous ne vous en servez pas et avant d'entrer dans un lave-auto.
- Réduire votre vitesse en dessous de la limite selon les conditions de la route, la vitesse du vent et les charges transportées.

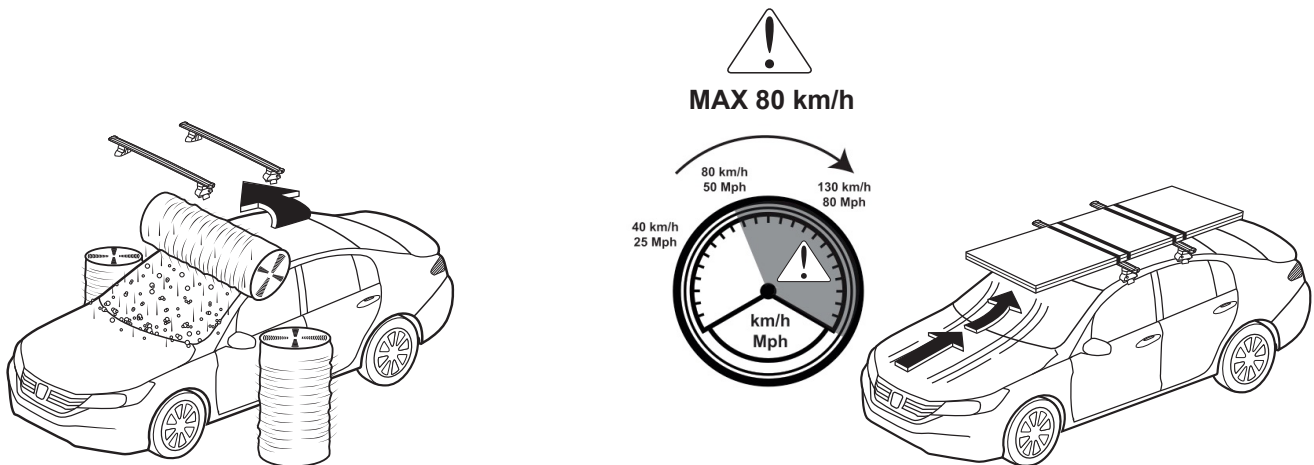

⚠️ AVERTISSEMENT

- Toute longue cargaison constituée de, mais non limitée aux canots, kayaks, planches à voile, planche à bras et aux matériaux de construction doit être arrimée aux pare-chocs avant et arrière ou des crochets de remorquage. Toutes les charges doivent être sécurisées avec des sangles non extensibles.
- Le porte-bagage de toit ne doit pas être utilisé hors route, sur des remorques ou sur des véhicules remorqués.
- Être conscient de la largeur et la hauteur de la charge transportée; elles peuvent affecter la manœuvre d'un véhicule, le stationnement dans un garage ou toute autre restriction quant à la hauteur du véhicule. Les utilisateurs sont responsables de comprendre et d'obéir aux lois du gouvernement qui s'appliquent à l'endroit où ils conduisent.
- Toute longue cargaison constituée de, mais non limitée aux canots, kayaks, planches à voile, planche à bras et aux matériaux de construction doit être arrimée aux pare-chocs avant et arrière ou des crochets de remorquage. Toutes les charges doivent être sécurisées avec des sangles non extensibles.
- Le porte-bagage de toit ne doit pas être utilisé hors route, sur des remorques ou sur des véhicules remorqués.
- Être conscient de la largeur et la hauteur de la charge transportée; elles peuvent affecter la manœuvre d'un véhicule, le stationnement dans un garage ou toute autre restriction quant à la hauteur du véhicule. Les utilisateurs sont responsables de comprendre et d'obéir aux lois du gouvernement qui s'appliquent à l'endroit où ils conduisent.
- Noter que la hauteur totale du véhicule augmente lors du transport de charges verticales.
- Lorsqu'une charge est transportée sur le toit, les caractéristiques de conduite et le comportement de freinage d'un véhicule changent et sa vulnérabilité aux vents latéraux augmente.
- Les produits munis d'un verrou doivent toujours être verrouillés pendant le transport.

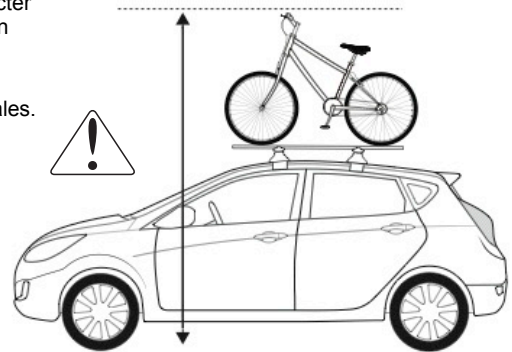
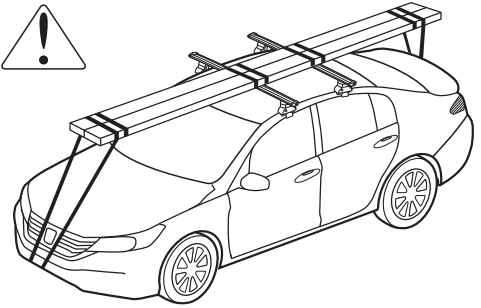

Il est crucial pour son bon fonctionnement que le produit soit bien arrimé, et ce, conformément aux instructions incluses. Consulter les directives d'arrimage, d'utilisation appropriées et les consignes de sécurité importantes.

Horizon Global n'a aucun contrôle sur, ni aucune responsabilité envers l'arrimage ou l'installation. Horizon Global n'accepte AUCUNE responsabilité NI ne sera tenu responsable de quelque dommage que ce soit résultant de l'arrimage ou de l'utilisation inappropriée du produit. Horizon Global ne saurait être tenu responsable de quelque réclamation que ce soit qui dépasse le prix d'achat du produit. Détails de la garantie disponibles sur demande.

AVIS: Votre porte-bagage de toit n'empêchera pas les dommages aux biens pouvant découler du chargement, de la fixation ou de la conduite inappropriés.



Étudiez attentivement tous les avis, toutes les instructions et tous les renseignements relatifs à la garantie. Si vous ne respectez pas ces avis et instructions, vous invalidez la garantie.

Pour de l'assistance avec ce produit ou pour commander des pièces de rechange, communiquez avec :

Horizon Global
47912 Halyard Drive Suite 100
Plymouth, MI 48170
800 234-6992

Ou visitez www.RolaProducts.com

INSTRUCTIONS D'INSTALLATION

- Confirmer la présence de toutes les pièces nécessaires avant de commencer l'assemblage; cocher toutes les directives de montage.
- S'assurer de la propreté de la surface du toit du véhicule et des pièces.
- Contrôler et suivre la séquence d'étapes d'assemblage.
- Assurer la distance de séparation entre les traverses. Si elle n'est pas définie, prévoir un minimum de 700 mm (27,5 po); pour le transport de toute longue cargaison, la distance entre les traverses ne doit pas être inférieure à 600 mm (23,5 po)
- Assurer que le porte-bagage est solidement arrimé à chaque utilisation. Pousser et tirer les traverses et les courroies d'arrimage, si tout mouvement est noté, les sécuriser plus solidement. Effectuer régulièrement cette vérification.
- Le porte-bagage peut empêcher l'ouverture de certains toits ouvrants.
- Il peut être nécessaire de retirer certaines antennes radio avant d'installer un porte-bagage.
- Toute modification du produit en annule la garantie.
- Valider que la charge ne dépasse pas la capacité maximale. Respecter la limite de charge ROLA ou la limite de charge du véhicule; choisir la plus faible. Charge de toit max = poids du porte-bagage + porte accessoires + le poids de la charge.
- Valider que le chargement ne dépasse pas la largeur du porte-bagage et qu'il est réparti également et au point le plus bas possible.
- Les planches de surf doivent être empilées l'une sur l'autre, non côte à côte; toute longue cargaison doit être arrimée à la fois à l'avant et à l'arrière du véhicule.
- Les skis et les planches à neige doivent être disposés avec leurs spatules pointant vers l'arrière.
- Les traverses ne doivent pas dépasser les rétroviseurs extérieurs.
- Pour le transport de marchandises plus longues, s'assurer qu'il y a suffisamment d'espace pour ouvrir le hayon.

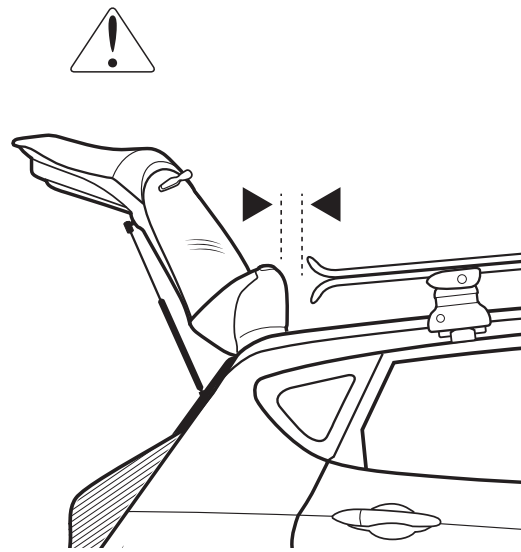
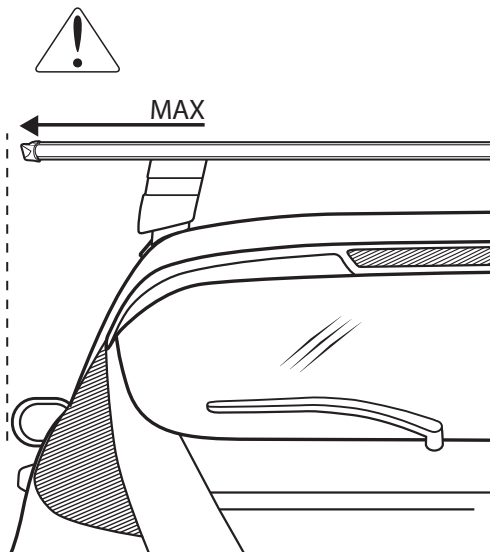

INSTRUCTIONS D'INSTALLATION

REMARQUE: Utilisez ce guide d'instructions et les instructions de la barre transversale pour configurer vos barres transversales ROLA.

LISTE DES PIÈCES

4 supports d'extrémité

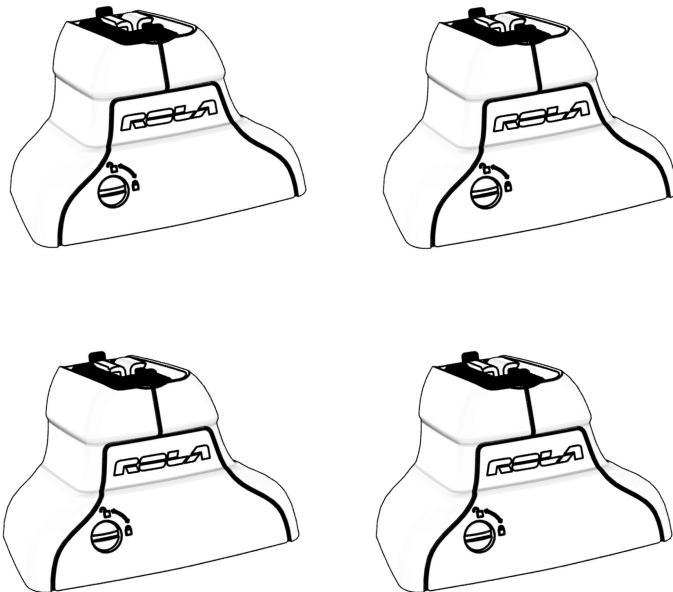

INSTRUCTIONS D'INSTALLATION

PIÈCES **NON** INCLUSES DANS LE PRÉSENT ENSEMBLE

Complétez votre véhicule Cross Bar System avec notre kit de montage et de rails recommandé.

Ensemble de rallonges de rails ROLA- RE43, RE47, RE53, RE60



Ensemble d'adaptation ROLA- unique au véhicule



Système de cylindres de serrure One Key ROLA



59315 Ensemble de (4)
cylindres de serrure



(2) Clés standard

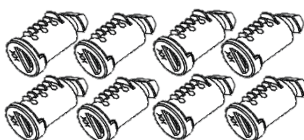

59316 Ensembles de (8)
cylindres de serrure

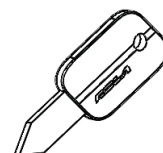

(1) Clé de contrôle

INSTRUCTIONS D'INSTALLATION

1. Retirez les traverses RE ROLA de l'emballage. Enlevez les bandes de protection inférieures externes en les faisant glisser. **Fig. A**

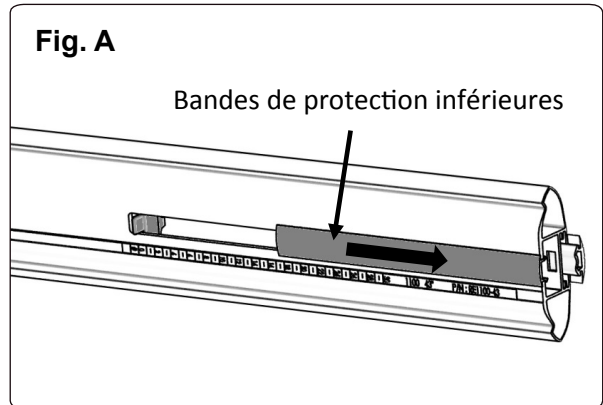

2. Faites glisser le curseur de positionnement vers l'intérieur. Le curseur sera positionné après que l'ensemble de barres transversales soit sur le véhicule. **Fig. B**

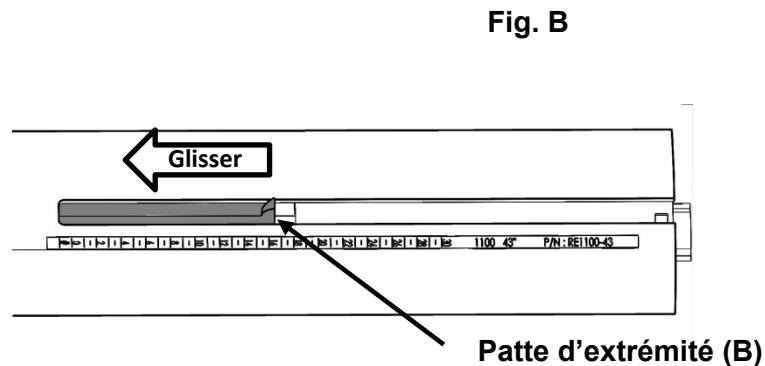

3. Ouvrez les leviers de came de tous les supports d'extrémité FPE. **Fig. C**

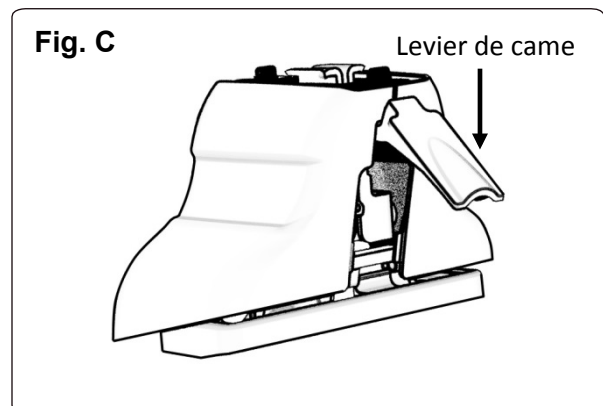

INSTRUCTIONS D'INSTALLATION

4. Faites glisser les supports d'extrémité FPE dans les rails jusqu'aux onglets d'extrémité de la coulisse de positionnement aux positions déterminées (X et Y).

Fig. A

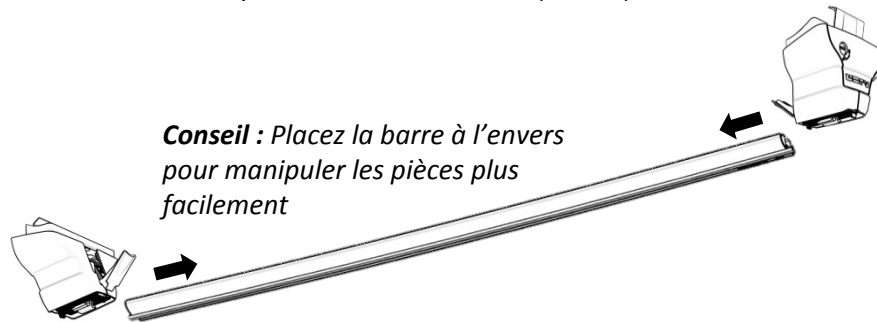

5. Suivez les renseignements détaillés de votre ensemble d'adaptation ROLA spécifique pour accéder aux points fixes de votre véhicule. **Fig. B**

Fig. B

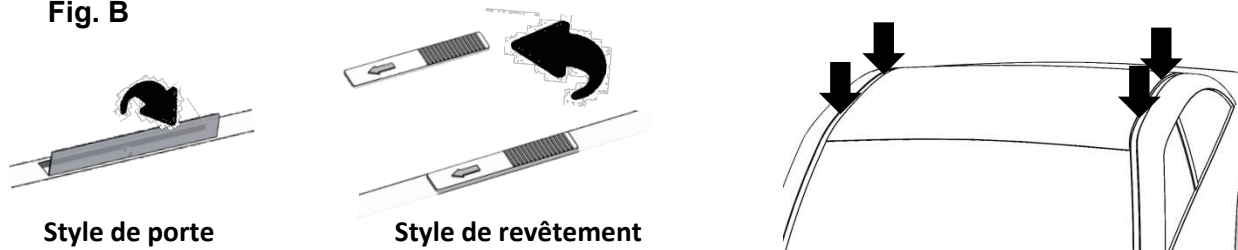

6. Toujours en suivant les directives de votre ensemble d'adaptation spécifique, fixez les vis de réglage dans les points fixes du véhicule. **Fig. C**

Fig. C

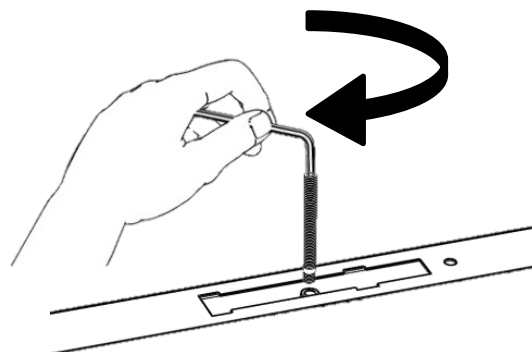

INSTRUCTIONS D'INSTALLATION

7. Suivez les directives de l'ensemble d'adaptation pour fixer les joints aux bons endroits sur les traverses.

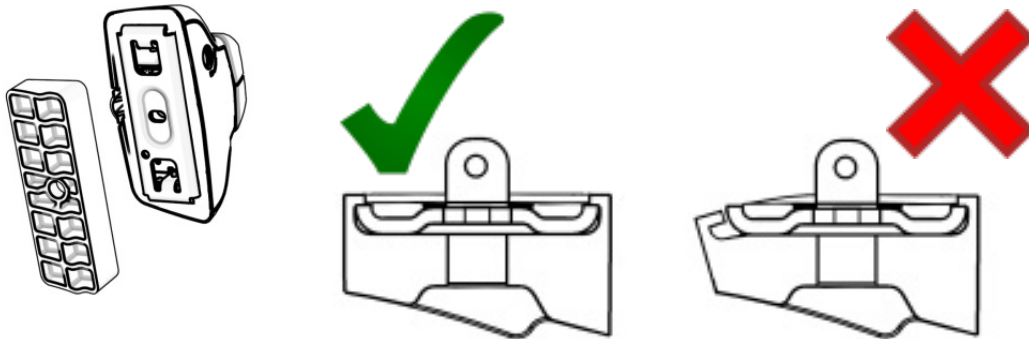

8. Nettoyez et asséchez la zone du toit où les traverses sont posées, puis posez les vis de réglages des points fixes.

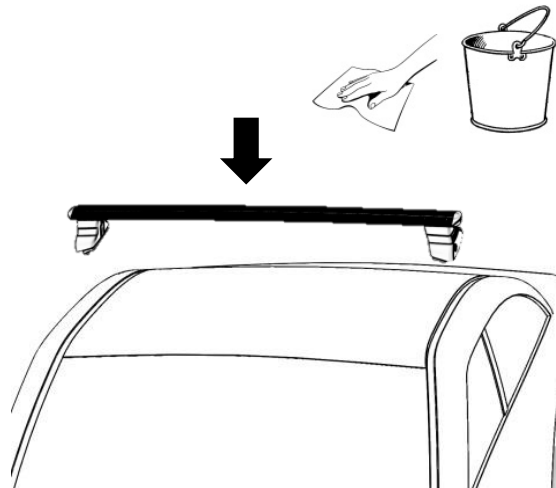

9. Positionnez bien les traverses sur les vis de réglage des points fixes et le tube d'espacement (le cas échéant). Une fois les rails sur la voiture, positionnez-les de manière à obtenir un porte-à-faux égal par côté.

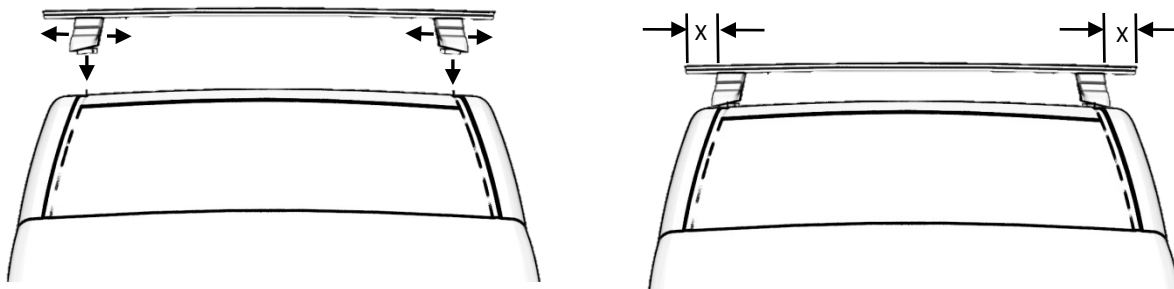

INSTRUCTIONS D'INSTALLATION

10. Positionnez et serrez les ensembles de traverses sur les vis de réglage des points fixes. Suivez les directives de l'ensemble d'adaptation pour connaître les directives complètes d'installation. **Fig. A et Fig. B.**

ASSUREZ-vous de lire toutes les directives de votre ensemble d'adaptation pour connaître les renseignements propres à votre véhicule, qui ne sont pas indiqués dans le présent guide.

Fig. A

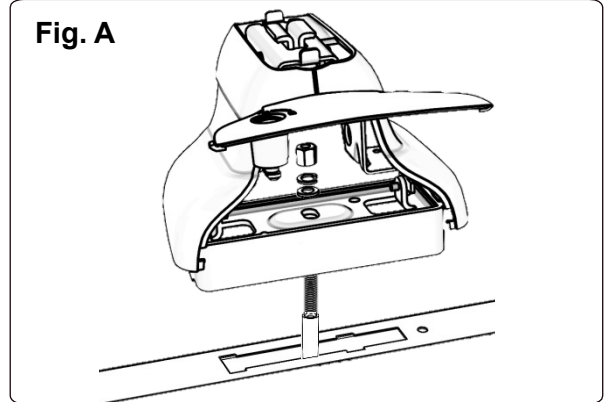
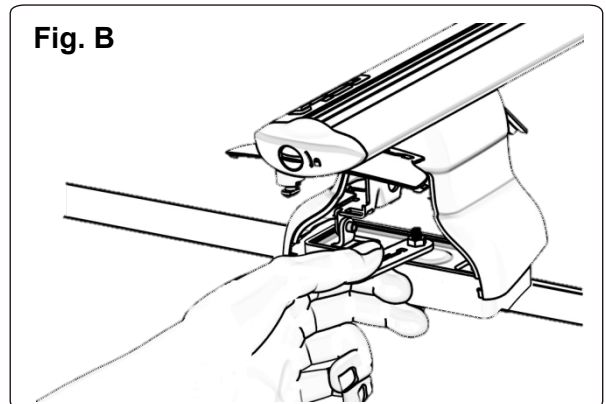
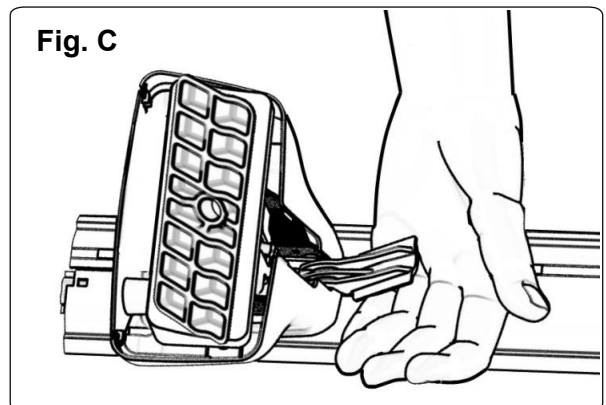

Fig. B



11. Verrouillez en place les supports d'extrémité de FPE et les rails en fermant les leviers de came comme le montre la figure A, et vérifiez de nouveau que les rails sont bien centrés sur le véhicule. **Fig. C**

Fig. C



INSTRUCTIONS D'INSTALLATION

12. Maintenant, glissez les onglets d'extrémité de la coulisse de positionnement jusqu'à ce qu'ils entrent en contact avec la partie arrière des supports d'extrémité de FPE en ne laissant aucun écart. Faites glisser les bandes de protection inférieures en place, marquez la longueur à l'aide d'un crayon, puis retirez-les et coupez-les. *Conseil : Coupez afin d'obtenir une section de 0,13 po ou 2 mm plus longue que nécessaire pour éviter les espaces.* Insérez les bandes de protection inférieures en place, remettez les capuchons d'extrémité, puis verrouillez-les.

Fig. A

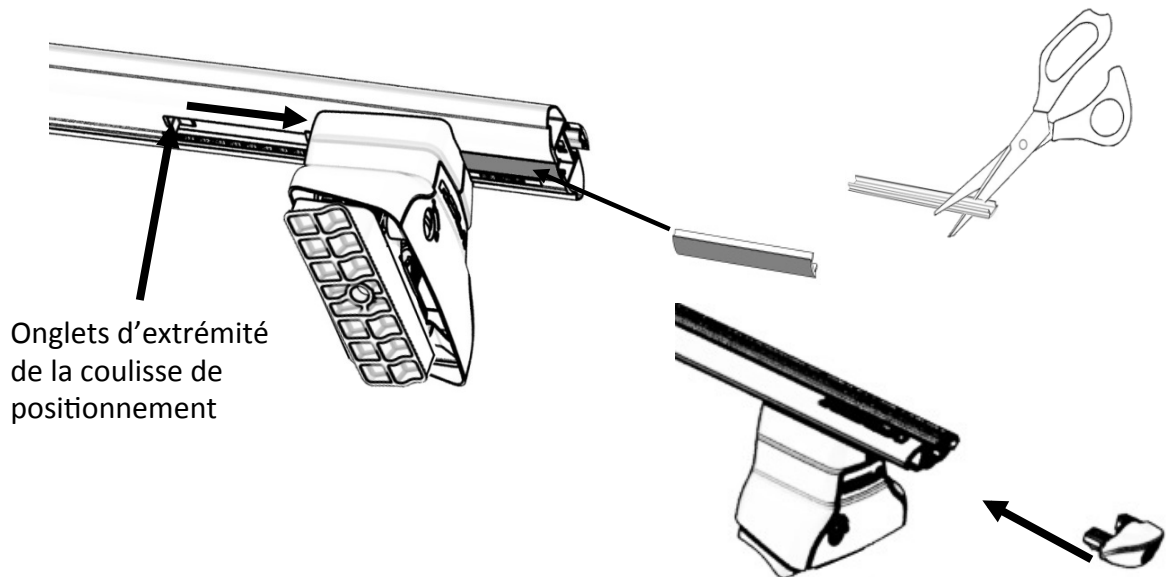

13. Appez les autocollants de positionnement à l'intérieur des couvercles des supports d'extrémité. Ils faciliteront la réinstallation des traverses si elles doivent être enlevées plus tard. **Fig B**

Poussez et tirez les assemblages de traverses pour vérifier le serrage aux quatre emplacements d'assemblage. Si l'un des assemblages est lâche, passez en revue les étapes d'installation et répétez le processus jusqu'à ce qu'ils soient tous bien solides.

Fig. C

Rangez votre clé dynamométrique ROLA dans la boîte à gants du véhicule ou dans un autre endroit de rangement sécuritaire.

ATTENTION : Pendant de longs déplacements ou en cas d'installation de longue durée des traverses sur le véhicule, vérifiez régulièrement le couple indiqué du boulon de serrage.

Fig. B

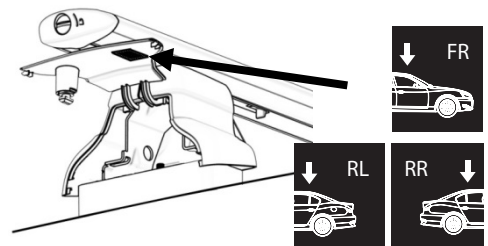
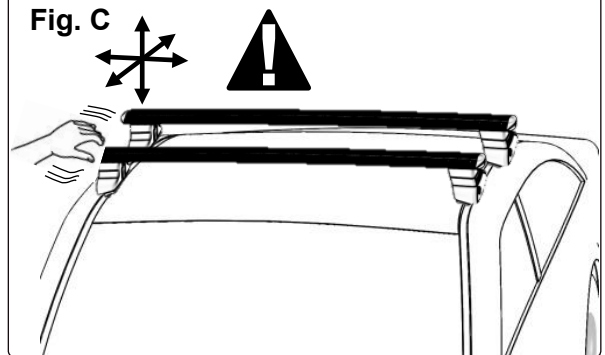

Fig. C



INSTALLATION DES CYLINDRES DE SERRURE (SI ACHETÉS)

ROLA
— JUST ADD ADVENTURE —

FRANÇAIS

14. Fermez et verrouillez les couvercles des supports d'extrémité en faisant tourner les fixations quart de tour jusqu'à la position indiquée par l'icône de verrouillage. **Fig. A**

Enlevez les fixations quart de tour des couvercles (poussez-les à partir de l'intérieur). **Fig. A**

Fig. A



Insérez la clé de contrôle ROLA dans le cylindre de serrure, puis insérez-le dans le couvercle. Retenez le cylindre et retirez la clé de contrôle. **Fig. B**

Fig. B



Verrouillez et déverrouillez les couvercles au moyen des clés standard ROLA. **Fig. C**

Fig. C



INSTRUCTIONS D'INSTALLATION

Enlever la traverse du véhicule :

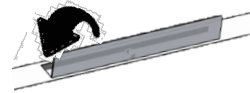
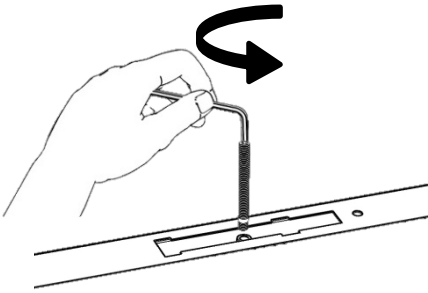
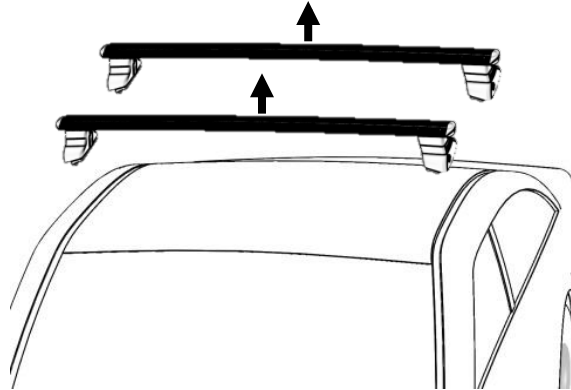
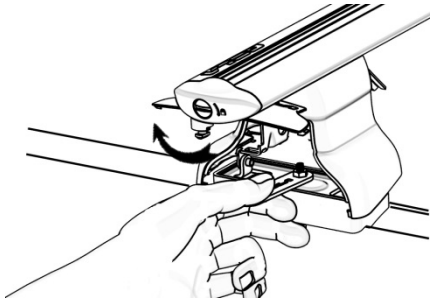

Style de porte

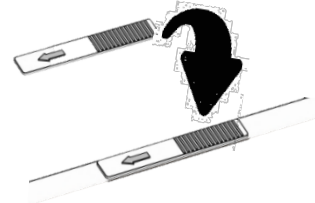

Style de revêtement

Installer les boulons en T ROLA :

Pour les accessoires nécessitant un boulon en T

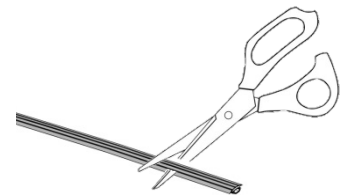
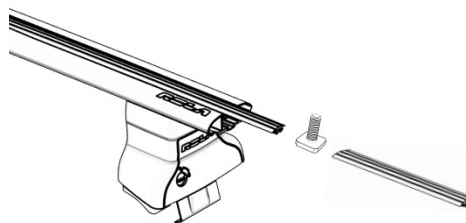
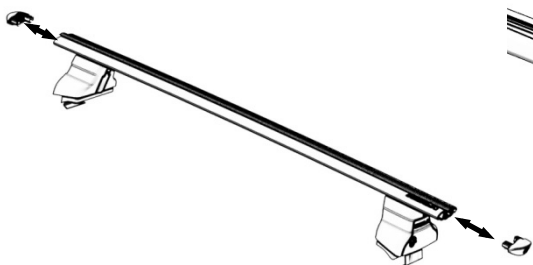

PIÈCES DE RECHANGE DISPONIBLES

Conservez cette page pour un usage ultérieur.

RE-S3001 BANDE TAMPON



RE-S3002 BANDE PROTECTRICE INFÉRIEURE



RE-S3003 COULISSE DE POSITIONNEMENT



RE-S3004 CAPUCHON D'EXTRÉMITÉ



RE-S3005 FIXATION QUART DE TOUR



RE-S3006 FP CLÉ ROLA



DF-S3009 PANNEAU DFE/FPE



DF-S3007 FP CLÉ ALLEN (M4)



DF-S3010 FP ENSEMBLE DE QUINCAILLERIE



SOPORTES ROLA FPE 59972



**Estas Instrucciones contienen información IMPORTANTE de seguridad.
Por favor, lea y conserve esta información para referencia futura.**

⚠ ADVERTENCIA

Los usuarios deben leer y entender todas las advertencias y precauciones antes de utilizar los sistemas de barra transversal ROLA. La instalación es responsabilidad final del usuario y fuera del control de Horizon Global. Por lo tanto, Horizon Global limita su garantía exclusivamente a la reparación o reemplazo de un producto defectuoso. No incluye daños a su vehículo, su carga, una persona o propiedades.

- Carga máxima en el toldo = Peso de las barras transversales + accesorios + peso de la carga transportada. La carga máxima está definida por la ROLA o por el fabricante: la que sea menor.

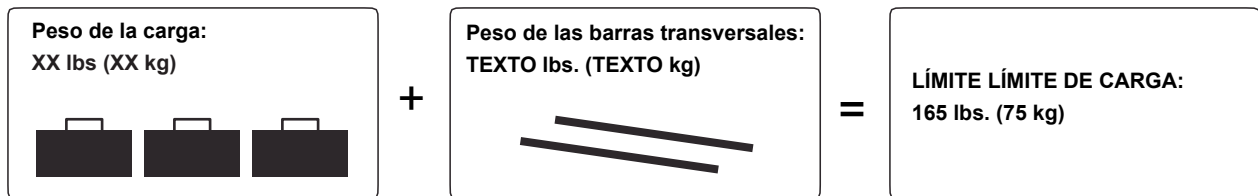

No rebase los límites de carga del vehículo; consulte el manual del propietario o los límites de ROLA: lo que sea menor. Este es el peso de la carga transportada, más el peso de las barras transversales.

- Utilice únicamente el kit de rieles ROLA recomendado y los kits de ajuste para su marca, modelo y año del modelo específico.
- Para evitar daños a la pintura del vehículo, siempre compruebe que las puertas del vehículo están abiertas y que las correas están completamente extendidas hacia abajo cuando instales las barras transversales.
- Compruebe que todos los pernos, correas y seguros estén firmemente colocados y asegurados. Revise que no haya señales de desgaste y reemplace conforme sea necesario. Revise su carga periódicamente durante un viaje.
- Retire las barras transversales cuando no las use y antes de entrar a los autolavados automáticos.
- Baje su velocidad a una menor a la establecida, dependiendo de las condiciones del camino, de la velocidad del viento y de la carga que está transportando.

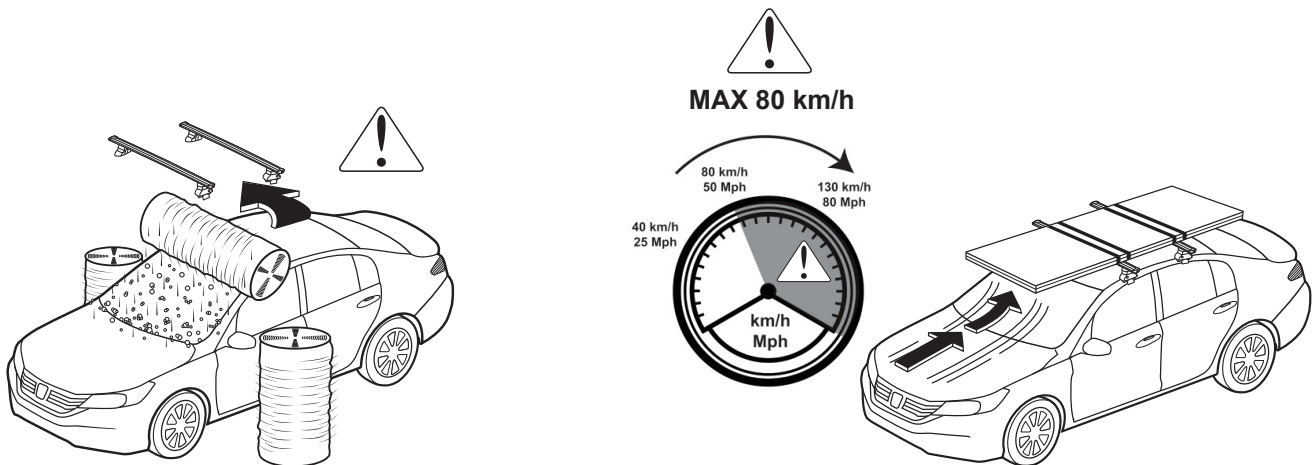

⚠️ ADVERTENCIA

- Toda la carga larga, incluyendo (sin limitarse a) canoas, kayaks, tablas para velleo, tablas para paddle y materiales para construcción deben estar amarradas a las defensas delanteras y traseras, o bien utilizar ganchos de arrastre. Toda la carga se debe asegurar con correas que no se estiren.
- Las barras transversales no se deben usar en caminos no pavimentados, en remolques o para remolcar vehículos.
- Tenga cuidado con el ancho y la altura de la carga transportada, pues puede afectar el manejo del auto, su uso en estacionamientos techados o en otros lugares con restricciones para la altura del vehículo. Los usuarios serán responsables de entender y obedecer las leyes gubernamentales de todo lugar donde manejen.
- NO utilice barras transversales o accesorios ROLA para ningún propósito distinto para el que fueron diseñados, ni rebase los límites de carga indicados. No hacerlo invalidará la garantía.
- Todos los seguros ROLA deben girarse y lubricarse periódicamente. Los seguros se usan para evitar robos, aunque no son a prueba de robo, por lo que usted debe retirar cualquier equipo valioso si lo dejará desatendido. Coloque una copia de la llave en la guantera o en otra área segura.
- Revise y reemplace cualquier parte desgastada o defectuosa.
- El portador de carga siempre debe conservarse limpio y en buenas condiciones, especialmente en el invierno.
- Los tornillos, tuercas y seguros (si se cuenta con ellos) deben lubricarse a intervalos regulares.
- Cuando no lo utilice, retire el producto del vehículo.
- Cuando se retire el producto del vehículo, se deben almacenar todas las partes sueltas en un lugar seguro.
- Siempre se debe ajustar la velocidad de manejo dependiendo del tipo de carga que se esté transportando, así como del tipo y calidad de camino, condiciones del viento, intensidad del tráfico y límites de velocidad aplicables.
- Considere que el peso total del vehículo se incrementa cuando se transportan cargas en posición vertical.
- Las características de manejo del vehículo y su comportamiento de frenado cambian, mientras que su vulnerabilidad a cargas de viento lateral se incrementa cuando se transporta carga en el toldo.
- Los productos equipados con seguros siempre deben estar cerrados durante el transporte.

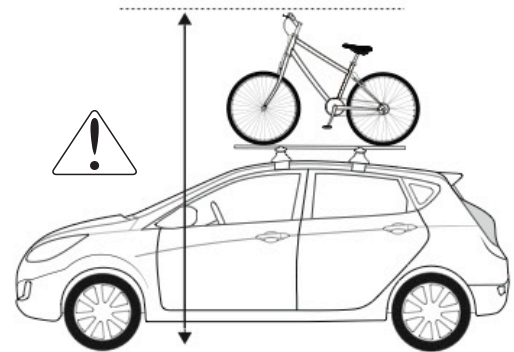
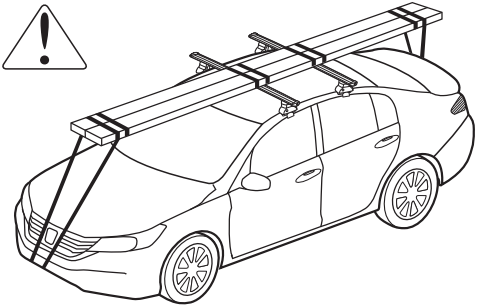

La colocación adecuada de este producto de acuerdo con las instrucciones anexas es vital para su desempeño adecuado. Consulte las instrucciones para la colocación adecuada, el uso correcto y los mensajes importantes de seguridad. Horizon Global no tiene control ni responsabilidad por la colocación ni por la instalación. Horizon Global NO es ni será responsable por ningún daño ocasionado por la colocación o el uso inadecuado. Horizon Global no será responsable por ningún reclamo de ningún tipo mayor al precio de compra del producto. La información de la garantía está disponible bajo solicitud.

ADVERTENCIA: Las barras transversales no evitarán que sus bienes se dañen por cargarlos, asegurarlos o conducir de forma inadecuada.



Examine cuidadosamente todas las advertencias, las instrucciones y las informaciones sobre la Garantía. Si no observa estas advertencias e instrucciones, podría anularse la Garantía.

Si tiene preguntas respecto al uso o los límites del soporte para bicicletas, llame a Servicios Técnicos de Horizon Global al (800) 234-6992, o visite RolaProducts.com. Para obtener asistencia con este producto o para pedir piezas de reemplazo, contacte con Horizon Global, 47912 Halyard Drive Suite 100 Plymouth, MI 48170
¿Preguntas? (800) 234-6992 • RolaProducts.com

INSTRUCCIONES DE MONTAJE

- Revise que todas las partes requeridas estén instaladas antes de ensamblarlas conforme a las instrucciones de ensamble.
- Revise que la superficie del toldo del vehículo y todas las partes del producto estén limpias.
- Revise y siga todos los pasos de la secuencia de ensamble.
- Revise y compruebe que esté utilizando la distancia definida adecuada entre las barras transversales. Si no estuviera definida, utilice un mínimo de 27.5" o 700 mm; cuando transporte carga larga; las barras transversales no deben estar a menos de 23.5" o 600 mm
- Revise que la barra transversal esté firmemente sujeta cada vez que la use. Empuje y asegure las barras y las correas de sujeción; si observa cualquier movimiento, asegure la unidad con mayor firmeza. Realice esta prueba con regularidad.
- Algunos toldos corredizos no se pueden abrir cuando se instalan las barras transversales.
- Podría ser necesario tener que retirar algunas antenas para radio cuando se instalen las barras transversales.
- No se permite realizar modificaciones al producto, esto invalidará todas las garantías.
- Revise que no se rebase la carga máxima. Utilice el límite de carga de ROLA o el límite de carga del vehículo: lo que sea menor. Carga máxima en el toldo = Peso de la barra transversal + Portador de accesorios + Carga transportada.
- Revise que la carga no rebase el ancho del portador y distribuya la carga de manera uniforme al punto más bajo posible.
- Las tablas para surfear se deben cargar una encima de la otra y no lado a lado. Toda la carga larga debe asegurarse en la parte delantera y trasera del vehículo.
- Los esquíes y las tablas para nieve deben transportarse con las puntas hacia atrás.
- Las barras transversales no se deben extender más allá de los espejos retrovisores laterales.
- Cuando transporte equipo largo en las barras transversales, verifique que haya suficiente espacio para abrir la escotilla trasera.

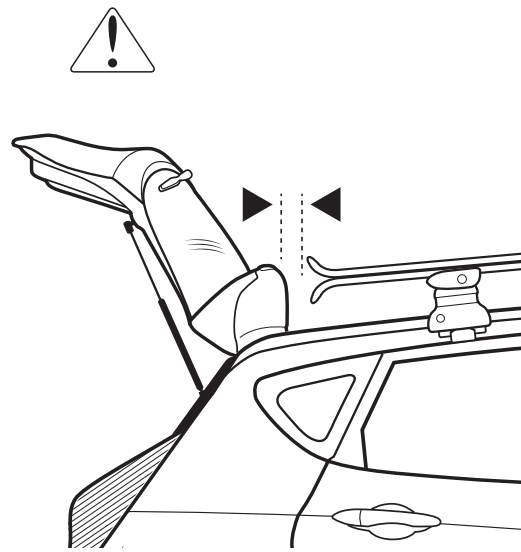
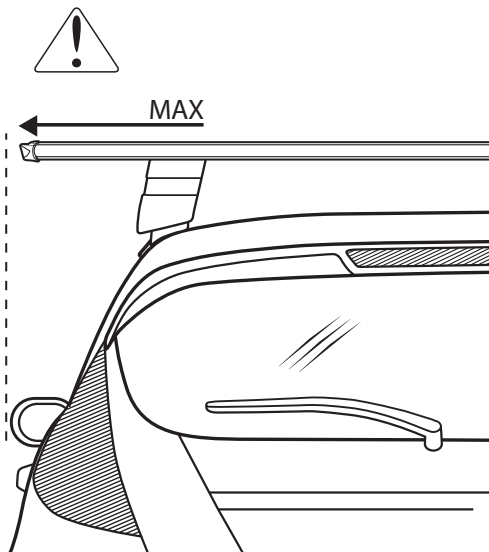

INSTRUCCIONES DE MONTAJE

NOTA: Utilice esta guía de instrucciones, y las Instrucciones del soporte final para instalar sus barras transversales ROLA.

LISTA DE PIEZAS

4 Soportes

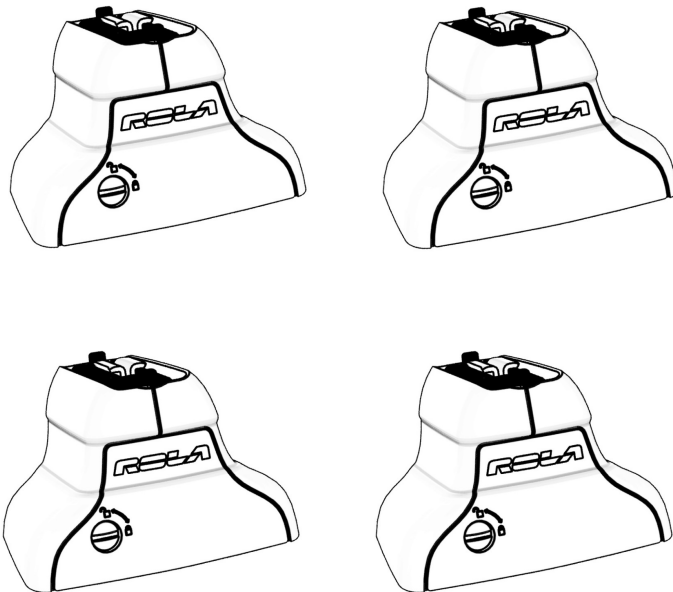

INSTRUCCIONES DE MONTAJE

PARTES **NO** INCLUIDAS EN ESTE KIT

Completa tu sistema Cross Bar con nuestro kit de montaje y rieles recomendado.

Kit de rieles de extensión ROLA - RE43, RE47, RE53, RE60



Kit de ajuste ROLA - único para aplicación de vehículo



Sistema ROLA de cerradura de núcleo de una llave



59315 Juego de cuatro (4) núcleos de cerradura
Incluye llaves



(2) Llaves estándar

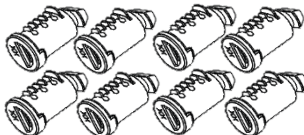

59316 Juego de ocho (8) núcleos de cerradura
Incluye llaves

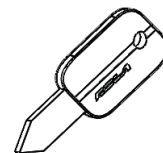

(1) Llave de control

INSTRUCCIONES DE MONTAJE

1. Retire las barras transversales Rola RE de la caja. Deslice las cubiertas inferiores exteriores. **Fig. A**

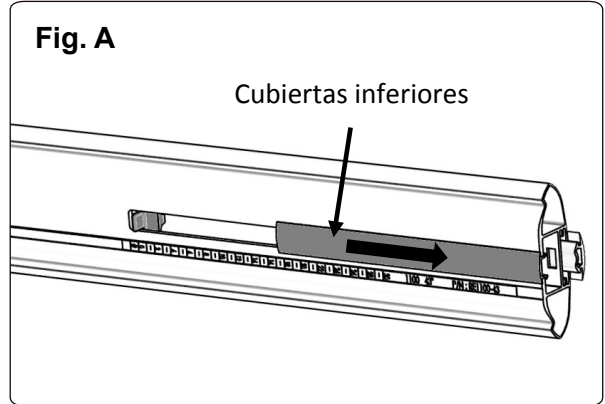

2. Deslice hacia adentro la corredera de posicionamiento. La corredera se posicionará después que la barra transversal esté sobre el vehículo. **Fig. B**

Fig. B

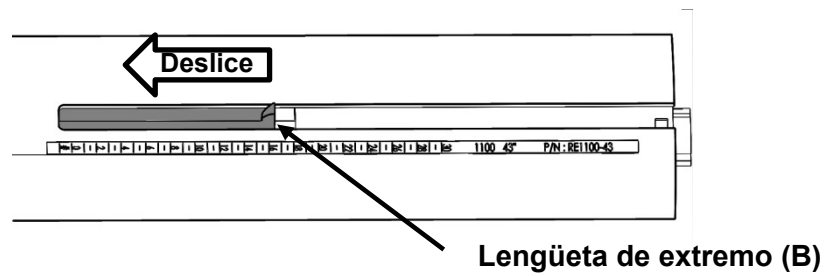

3. Abra las palancas de leva en todos los soportes FPE. **Fig. C**

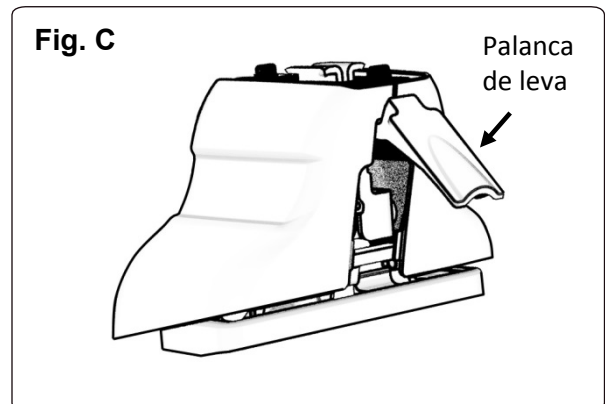

INSTRUCCIONES DE MONTAJE

- Deslice los soportes FPE en los rieles hasta los topes de la carretilla de posicionamiento en sus posiciones preajustadas. (X y Y). **Fig. A**

Fig. A

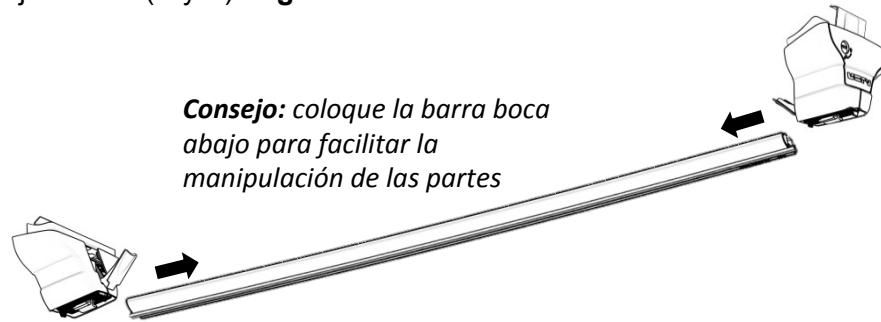

- Siga los detalles específicos de su Kit de ajuste ROLA para acceder a los puntos fijos de su vehículo (se muestra un ejemplo a continuación). **Fig. B**

Fig. B



- Siguiendo todavía las instrucciones específicas de su Kit de ajuste, coloque los tornillos de presión para montaje en los puntos fijos de su vehículo (se muestra un ejemplo a continuación). **Fig. C**

Fig. C

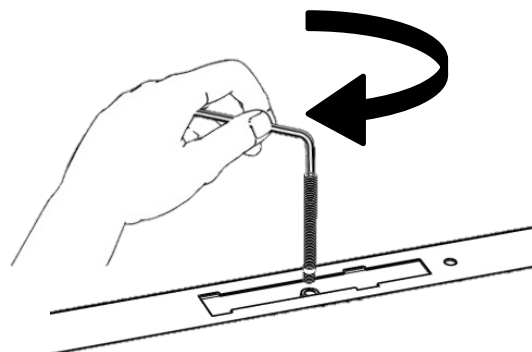

INSTRUCCIONES DE MONTAJE

7. Siga las instrucciones del Kit de ajuste para colocar las almohadillas de junta en las posiciones correspondientes de la barra transversal.

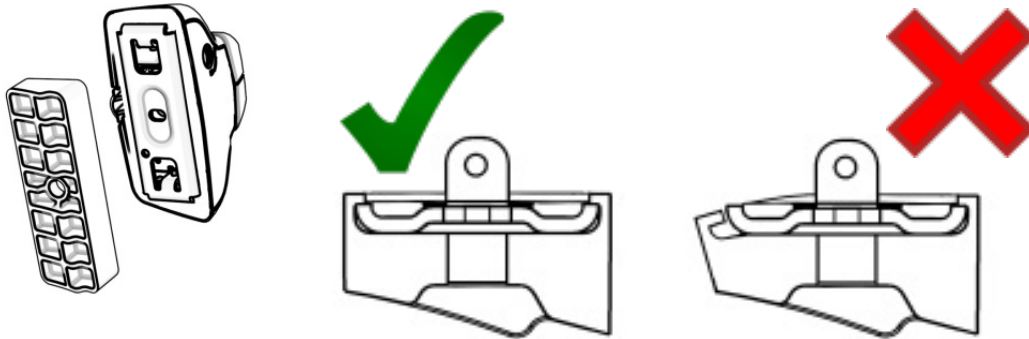

8. Limpie y seque el área del techo donde se instalarán las barras transversales, e instale los tornillos de presión del punto fijo.

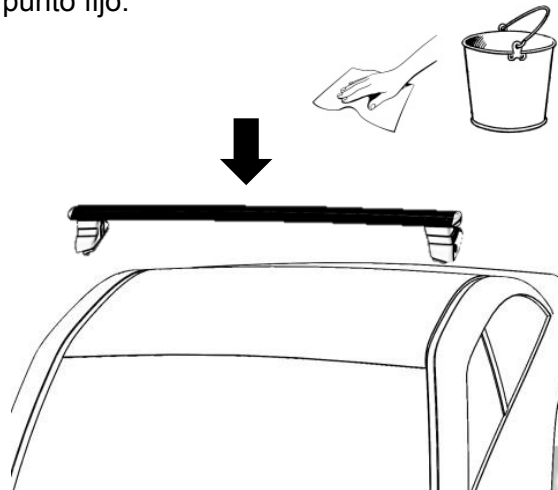

9. Coloque cuidadosamente las barras transversales sobre los tornillos de presión del punto fijo y tubo espaciador (si se requiere). Una vez en la posición del carro, los rieles deben extenderse hacia las orillas en distancias iguales.

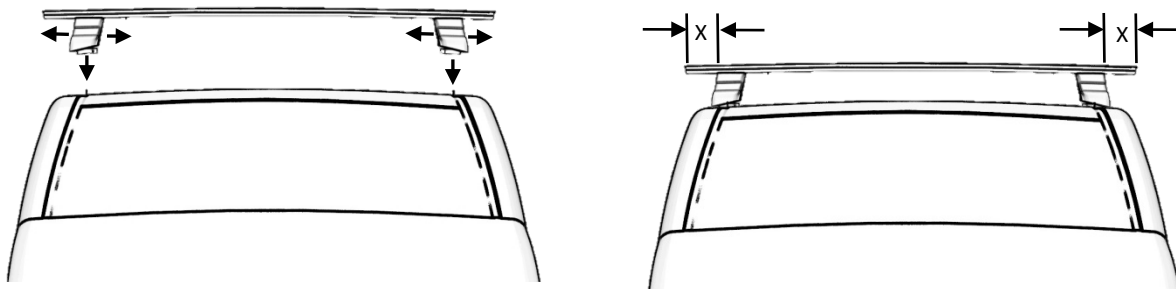

INSTRUCCIONES DE MONTAJE

10. Coloque y ajuste los ensamblajes de las barras transversales sobre los tornillos de presión del punto fijo. Siga las instrucciones del Kit de ajuste para consultar las instrucciones completas de instalación.

Fig A, B.

PRECAUCIÓN: Asegúrese de leer completamente las instrucciones del kit de ajuste para consultar la información específica de vehículo que no se muestra aquí.

Fig. A

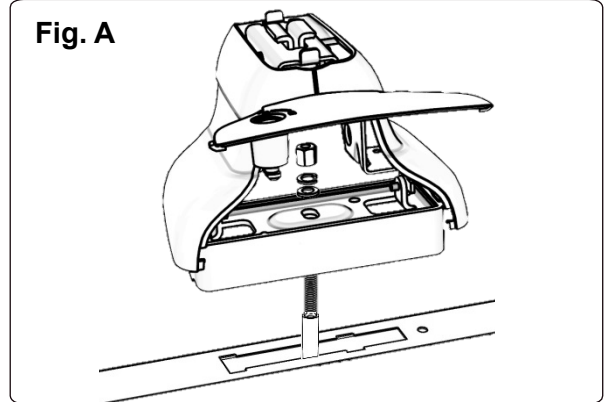
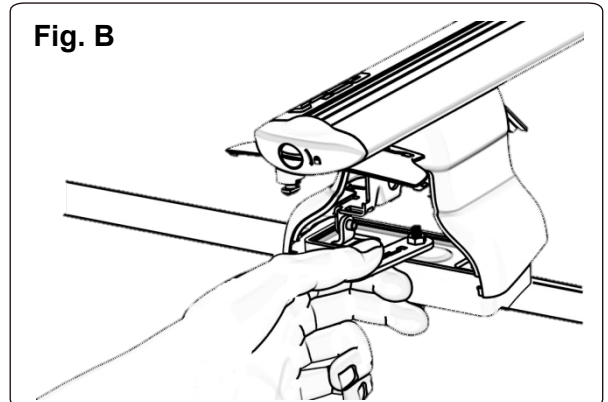

Fig. B



11. Asegure los soportes en los extremos del FPE y rieles en la posición al cerrar las palancas de la leva como se muestra en la Figura A, revisando que los rieles estén centrados en el vehículo.

Fig. C.

Fig. C

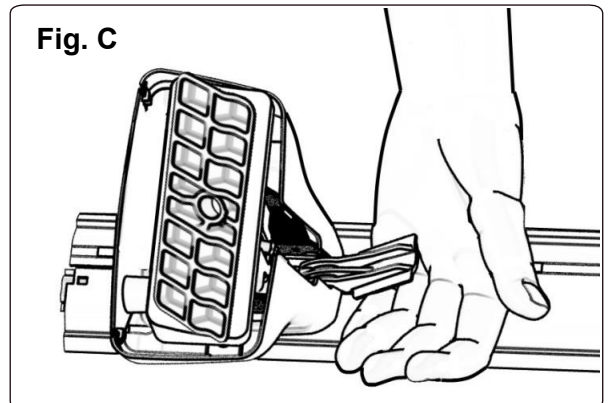

INSTRUCCIONES DE MONTAJE

12. Ahora deslice las lengüetas del deslizador de posición hasta que estas toquen la parte posterior de los soportes en el extremo del FPE sin dejar huecos. **Fig A.**

Deslice las cubiertas inferiores exteriores en su lugar y marque con un lápiz la longitud, retire y corte. *Consejo: Corte aproximadamente 1/8" (0.32 cm) o 2 mm más largo de lo necesario para evitar espacios.* Deslice las cubiertas inferiores en su lugar y vuelva a colocar las tapas de los extremos y asegúrelas en su lugar

Fig. A

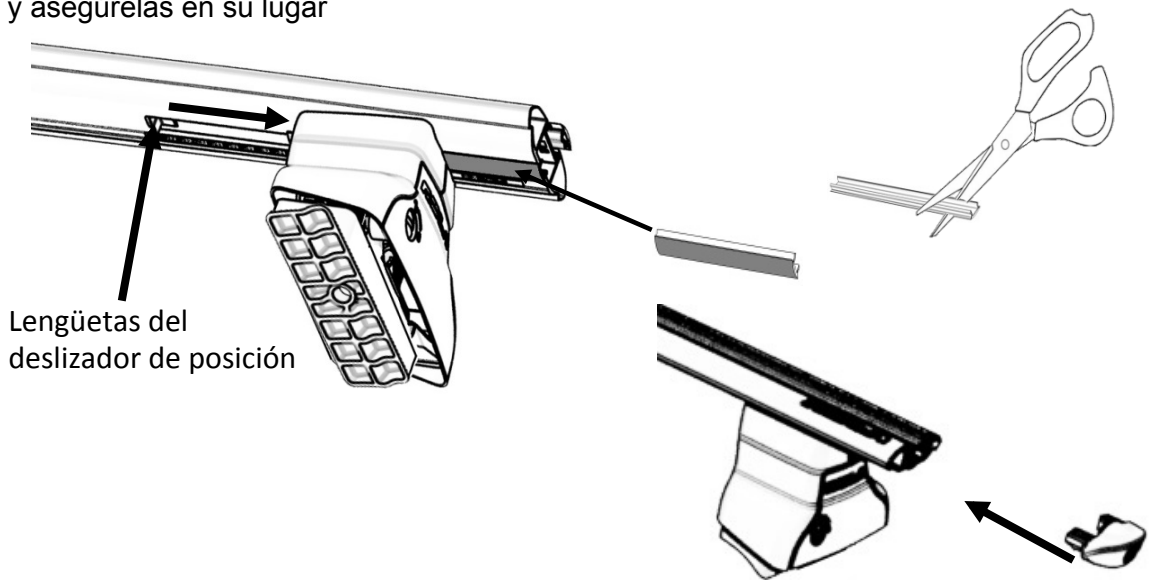

13. Coloque las calcomanías de posición del carro al interior de las cubiertas de los soportes. Esto ayudará a volver a colocar las barras transversales si son retiradas después. **Fig B.**

Presione y jale las barras transversales instaladas en las 4 posiciones de montaje para verificar su ajuste. Si detecta que están flojas, repase los pasos de instalación y vuelva a realizarlos hasta que estén completamente firmes. **Fig. C.**

Guarde su llave dinamométrica ROLA en la guantera de su vehículo o en algún otro lugar seguro.

PRECAUCIÓN: Verifique el par de torsión del perno de tensión periódicamente en viajes largos o si las barras transversales permanecen en el automóvil por largos periodos.

Fig. B

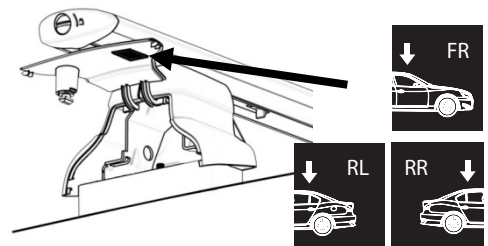
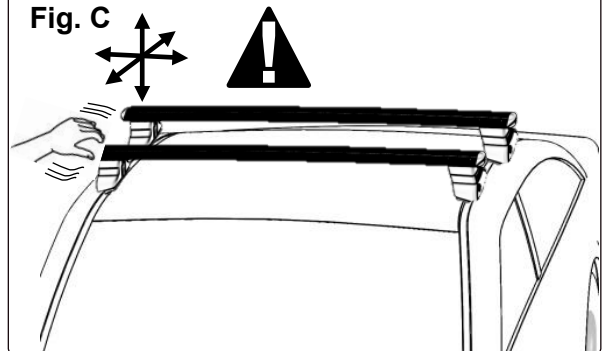

Fig. C



INSTALACIÓN DE LOS NUCLEOS DE CERRADURA (SI SE ADQUIRIERON)



14. Cierre y asegure las cubiertas de los soportes girando los tapones un cuarto de vuelta a la posición de la figura de bloqueo.

Retire los tapones de cuarto de vuelta de las cubiertas (empuje hacia afuera) **Fig. A.**

Fig. A



Inserte la llave de control ROLA en el núcleo de cerradura y deslice el núcleo en las cubiertas. Sostenga el núcleo y retire la llave de control. **Fig. B.**

Fig. B



Utilice sus llaves estándar ROLA para bloquear y desbloquear las cubiertas **Fig. C.**

Fig. C



INSTRUCCIONES DE MONTAJE

Retiro de la barra transversal del vehículo:

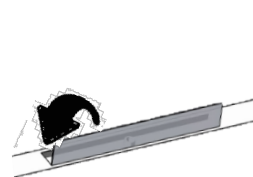
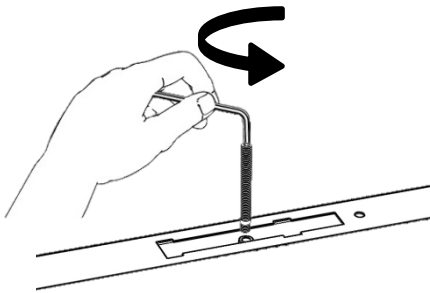
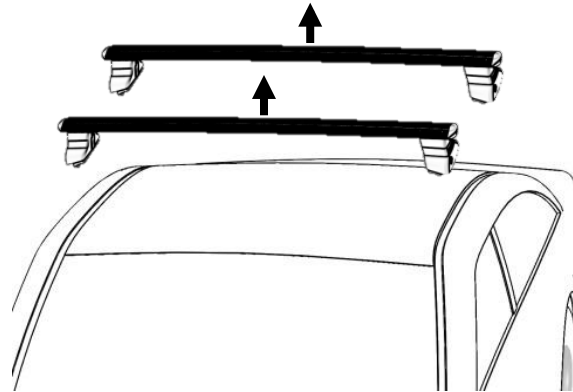
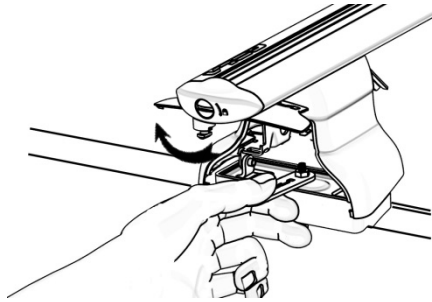

Estilo de puerta

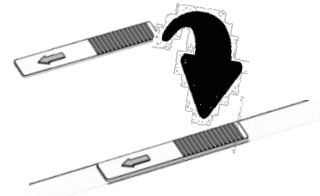

Estilo de cubierta

Instalación de los pernos T ROLA:

Para ver los accesorios que requieren un perno T

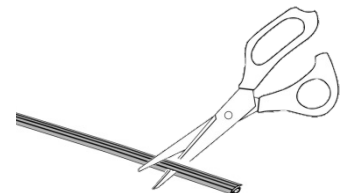
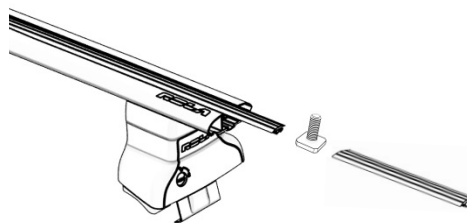
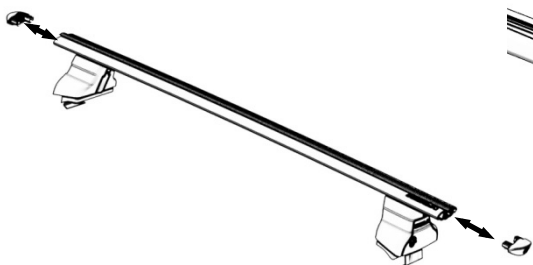

ARTÍCULOS DE SERVICIO DISPONIBLES

Guarde esta página para uso posterior.

RE-S3001 BANDA DE AMORTIGUACIÓN



RE-S3002 CUBIERTA INFERIOR



RE-S3003 CARRETILLA DE POSICIÓN

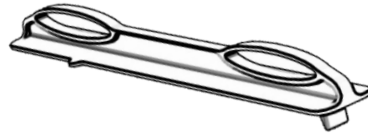

RE-S3004 TAPÓN



RE-S3005 TAPÓN DE ¼ DE VUELTA



FP-S3006 LLAVE ROLA FP



DF-S3009 CUBIERTA DFE/FPE



FP-S3007 LLAVE ALLEN (M4)



DF-S3010 KIT DE HERRAJES DE FP

