



Installation Instructions

PART NUMBERS: 65065



Scan for safe towing tip, or visit <http://www.cequentgroup.com/gr-product.aspx>

! WARNING

To prevent SERIOUS INJURY, DEATH or PROPERTY DAMAGE:

- **ALWAYS read, understand and follow warnings and instructions for your hitch BEFORE installation. Keep for future reference.**
- **DO NOT cut, weld or modify this receiver.**
- **CHECK all fasteners are tight and your hitch is securely mounted to your vehicle periodically.**
- **ALWAYS read, understand and follow all warnings and instructions for your vehicle and for other accessories you will use with your hitch BEFORE use.**
- **LOAD the trailer heavier in front.**
- **DO NOT exceed lower of towing vehicle manufacturer's rating or:**

CARGO CAPACITY – Do not exceed 500 LB. (227 Kg) or Truck <u>Front</u> Gross Axle Weight Rating, (GAWR).	
9,000 lb. (4086 Kg)	MAXIMUM WINCH LINE PULL

- **ALWAYS wear your seatbelt.**
- **SLOW DOWN when towing, NEVER exceed any posted speed limit.**
- **If EXCESS SWAY occurs, take your foot off the gas pedal and hold the steering wheel as steady as possible. DO NOT apply your brakes and DO NOT speed up.**

LIMITED LIFETIME WARRANTY

1. **Limited Lifetime Warranty (“Warranty”).** Cequent Performance Products, Inc. (“We”, “Us” or “Our”) warrants to the original consumer purchaser only (“You” or “Your”) that the product will be free from material defects in both material and workmanship, ordinary wear and tear excepted. The Warranty is valid only if (a) the products are returned to Us for inspection and testing; (b) Our inspection discloses to Our satisfaction that any alleged nonconformance are material and have not been caused by misuse, neglect, wear and tear, improper installation, unsuitable storage, improper repair, alteration, or accident; and (c) the products were installed, maintained and used in accordance with Our instructions. THE WARRANTY IS MADE IN LIEU OF ALL OTHER WARRANTIES, EXPRESS OR IMPLIED (OTHER THAN THE WARRANTY OF TITLE AS PROVIDED BY THE UNIFORM COMMERCIAL CODE IN EFFECT IN MICHIGAN), INCLUDING WITHOUT LIMITATION, ANY WARRANTIES OF MERCHANTABILITY OR FITNESS FOR A PARTICULAR PURPOSE, SAID WARRANTIES BEING EXPRESSLY DISCLAIMED.
2. **Obligations of Purchaser.** To make a Warranty claim, contact Us at our principal address of 47912 Halyard Drive, Suite 100, Plymouth, MI 48170, 1-800-632-3290, identify the product by model number, and follow the claim instructions that will be provided. Any returned product that is replaced by Us becomes our property. You may be responsible for return shipping costs. Please retain your purchase receipt to verify date of purchase and that You are the original consumer purchaser. The product and the purchase receipt must be provided to Us in order to process Your Warranty claim.
3. **Exclusive Remedy.** Product replacement is Your sole and exclusive remedy under this Warranty. We shall not be liable for service or labor charges incurred in removing or replacing a product. IN NO EVENT WILL WE BE RESPONSIBLE FOR ANY INDIRECT, SPECIAL, CONSEQUENTIAL OR PUNITIVE DAMAGES.
4. **Assumption of Risk.** You acknowledge and agree that any use of the product for any purpose other than the specified use(s) stated in the product instructions is at Your own risk.
5. **Governing Law.** This Warranty gives You specific legal rights, and You also may have other rights which vary from state to state. This Warranty is governed by the laws of the State of Michigan, without regard to rules pertaining to conflicts of law. The state courts located in Oakland County, Michigan shall have exclusive jurisdiction for any disputes relating to this Warranty.

Rev 9/2014



Installation Instructions

PART NUMBERS: 65065

Applications:

Years	Make	Models
-------	------	--------

2009-Current*	Nissan	Titan 4X4
---------------	--------	-----------

*Visit our website for the most up to date information regarding application years and trim levels.

Installation Time: 45 min

The time listed above is the average time for professional installers. If you do not feel comfortable performing this installation on your own or are in need of assistance, please contact a professional installer.

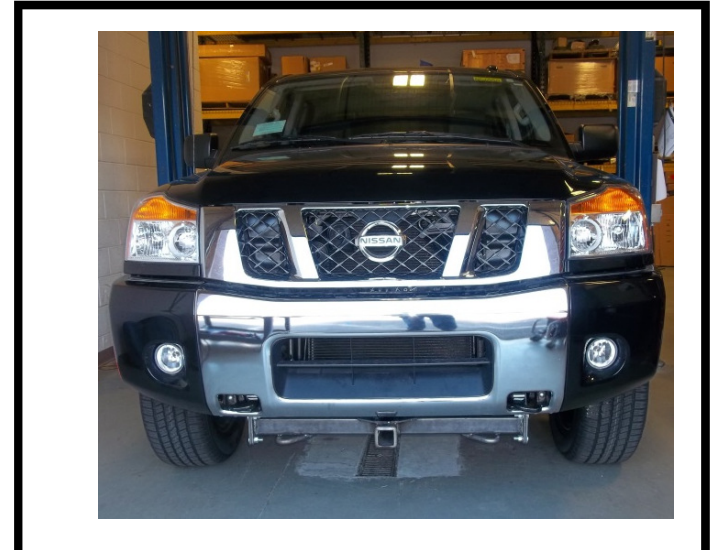

Representative Vehicle Photo

Equipment Required:



**DO NOT EXCEED LOWER OF TOWING VEHICLE
MANUFACTURER'S RATING OR:**

CARGO CAPACITY – Do not exceed
500 LB. (227 Kg) or Truck Front
Gross Axle Weight Rating, (GAWR).

9,000 lb.
(4086 Kg)

MAXIMUM WINCH LINE PULL

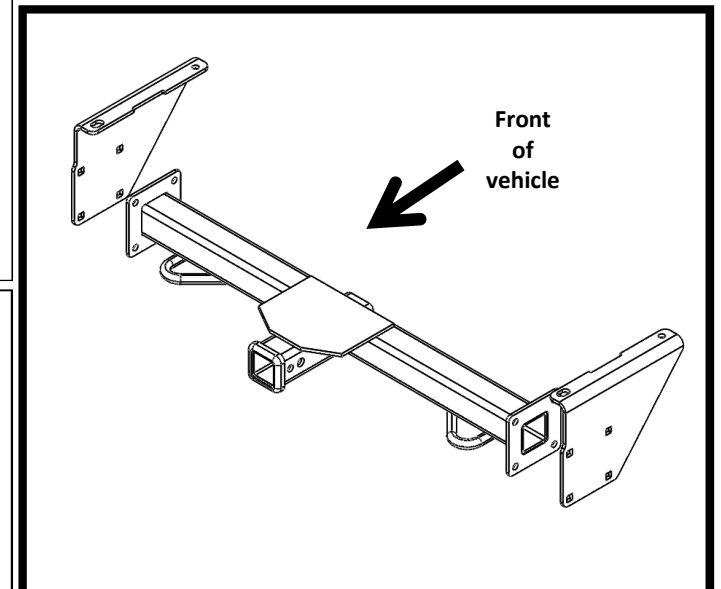

Hitch Illustration

Always wear SAFETY GLASSES when installing hitch

*Due to vehicle tow hooks variation, remove tow hooks from each frame rail and return hooks and fasteners to vehicle owner if the hitch can not be installed with tow hook.

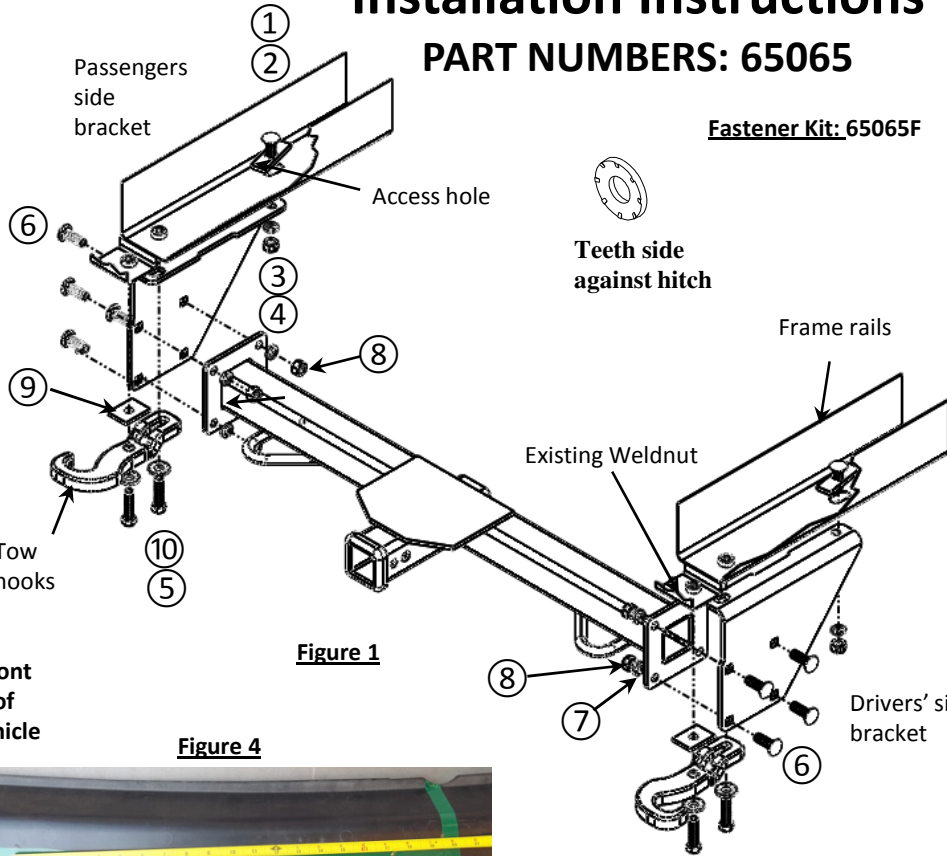
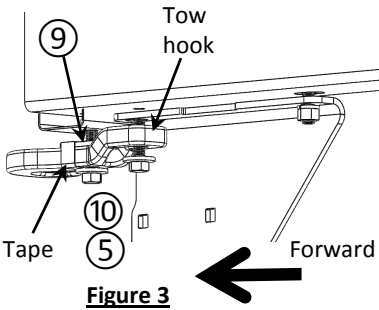

Fastener Kit: 65065F

①	Qty. (2)	Carriage bolt 7/16-14 X 1.75 GR5	
②	Qty. (2)	Spacer .250 X 1 X 3	
③	Qty. (2)	Lock washer 7/16"	
④	Qty. (2)	Hex Nut 7/16-14 Hex nut	
⑤	Qty. (4)	Bolt M12x1.25X50 CL10.9	
⑥	Qty. (8)	Carriage bolt ½-13 X 1.25 GR5	
⑦	Qty. (8)	Lock washer ½"	
⑧	Qty. (8)	½-13 Hex nut	
⑨	Qty. (2)	Spacer .188 X 1.50 X 2.00	
⑩	Qty. (4)	Conical washer 1/2"	
⑪	Qty. (2)	Pull wire 7/16"	

Front of vehicle



Air dam – trim 19-1/2" (495.5 mm) from center in both directions.

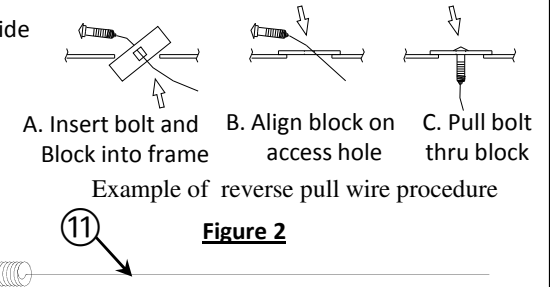

Note: Fasteners typical both sides

Note: Requires removal or trimming of Front air dam for hitch installation. Obtain owner permission before trimming.

1. Remove tow hooks if present, keep for re-installment . Return hardware to owners.
2. Use reverse pull wire procedure. See Figure 2. To install carriage bolt (1) and spacer (2) in frame rail. See Figure 2. Leave pull wire attached.
3. Reinstalling tow hook - Recommend taping spacer (9) to tow hook-install forward fastener. Install fasteners (10 & 5) through tow hook, then return tow hook to original position in bumper slot and loosely tighten in place. Both sides. See Figure 3.
4. Raise side bracket (Note: bracket specific to each side. See Figure 1) to frame rail and under tow hook. Feed existing pull wire through hole and secure with carriage bolt. Feed lock washer (3) over pull wire, using the washer to hold the bolt in place remove the pull wires and attach the hex nut(4). Hand tighten both sides
5. Install remaining M12 bolt (5) through tow hook and bracket. Both sides. Do not completely tighten.
6. Raise center-section of hitch into position and install fasteners as shown using the carriage bolt(6), lock washer(7), and hex nut(8). Both sides.
7. **Tighten all M12 CL10.9 fasteners with torque wrench to 86 Lb.-Ft. (115 N*M), tighten 7/16-14 GR5 carriage bolts to 50Lb.-Ft.(68 N*M), and ½-13 carriage bolt to 75 Lb.-Ft.(102 N*M).**
▲ Proper torque is needed to keep the hitch secure to the vehicle when towing.
8. Reinstall air dam if trimmed. See figure 4. Obtain permission or return to owner.

Note: check hitch frequently, making sure all fasteners and ball are properly tightened. If hitch is removed, plug all holes in trunk pan or other body panels to prevent entry of water and exhaust fumes. A hitch or ball which has been damaged should be removed and replaced. Observe safety precautions when working beneath a vehicle and wear eye protection. Do not cut access or attachment holes with a torch.

This product complies with safety specifications and requirements for connecting devices and towing systems of the state of New York, V.E.S.C. Regulation V-5 and SAE J684.

Note: Requires removal or trimming of Front air dam for hitch installation. Obtain owner permission before trimming.

1. Remove tow hooks if present, keep for re-installment . Return hardware to owners.



2. Use reverse pull wire procedure to install forward carriage bolt (1) and spacer (2). See Figure 2. Leave pull wire attached.



3. Recommend taping block (9) to tow hook-install forward fastener. Install fasteners (10 & 5) through tow hook, then return tow hook to original position in bumper slot and loosely tighten in place. Both sides. See Figure 3.



4. Raise side bracket (Note: bracket specific to each side. See Figure 1) to frame rail and under tow hook. Feed existing pull wire through hole and secure with carriage bolt. Feed lock washer (3) over pull wire, using the washer to hold the bolt in place remove the pull wires and attach the hex nut(4). Hand tighten both sides



5. Install remaining M12 bolt (5) through tow hook and bracket. Both sides. Do not completely tighten.

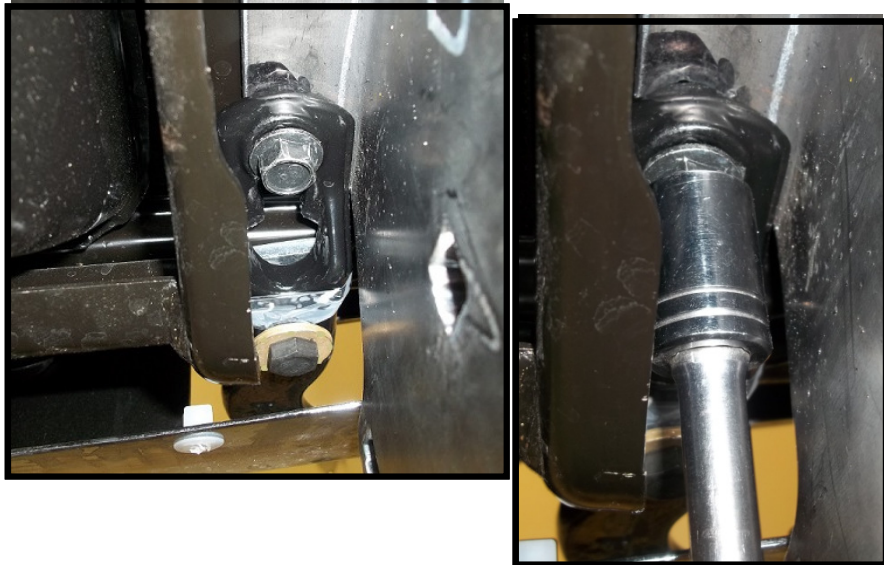

6. Raise center-section of hitch into position and install fasteners as shown using the carriage bolt(6), lock washer(7), and hex nut(8). Both sides.

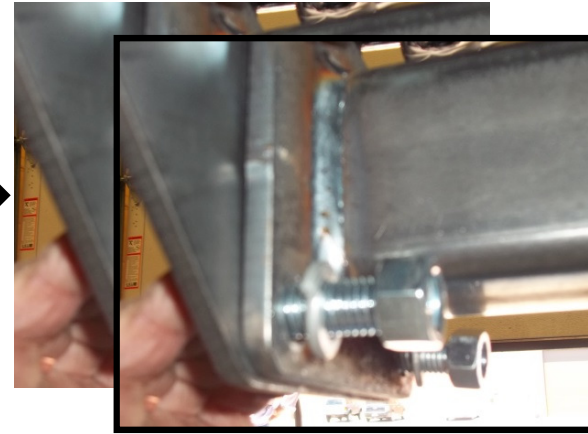

7. **Tighten all M12 CL10.9 fasteners with torque wrench to 86 Lb.-Ft. (115 N*M), tighten 7/16-14 GR5 carriage bolts to 50Lb.-Ft.(68 N*M), and 1/2-13 carriage bolt to 75 Lb.-Ft.(102 N*M).**

⚠ Proper torque is needed to keep the hitch secure to the vehicle when towing.

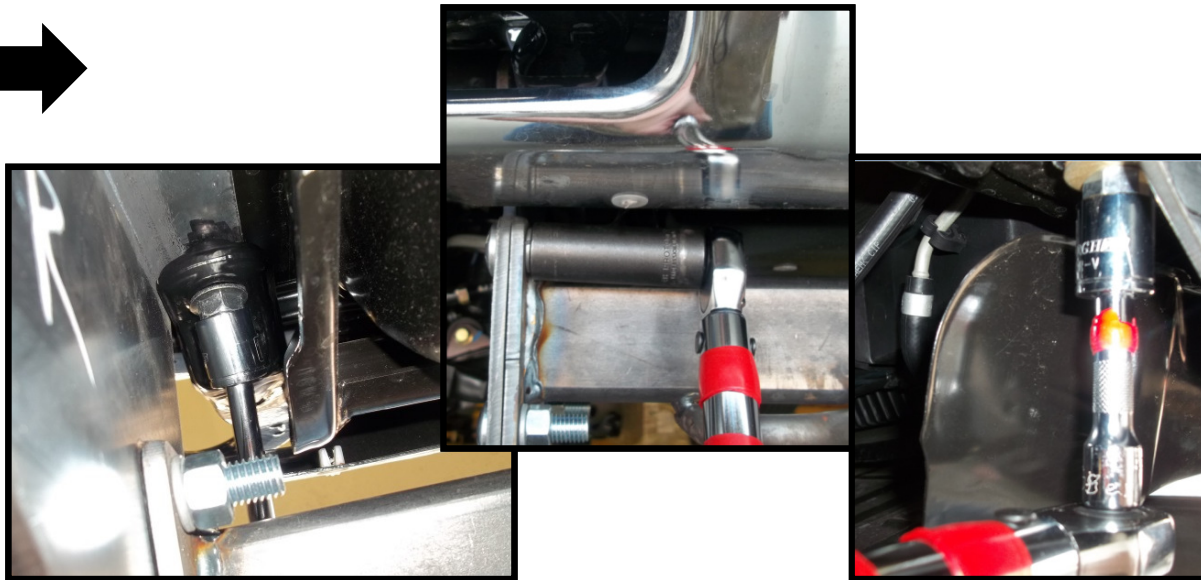

8. Reinstall air dam if trimmed. See Figure 4. Obtain owners permission.

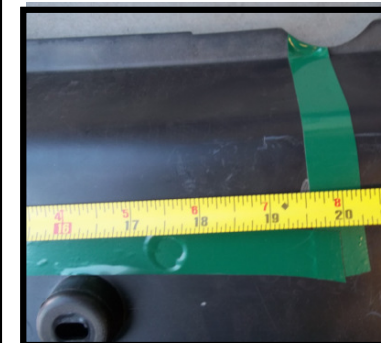

Air dam – trim 19-1/2" (495.5 mm) from center in both directions.



Instructions d'installation

NUMÉROS DE PIÈCES : 65065



Numériser pour des conseils de sécurité, ou visitez <http://www.cequentgroup.com/gr-product.aspx>

! WARNING

Pour prévenir les BLESSURES SÉVÈRES, FATALES ou les DOMMAGES

MATÉRIELS :

- **TOUJOURS lire, assimiler et observer les avertissements et les instructions relatives à l'attelage AVANT d'installer celui-ci. Conserver la documentation pour référence ultérieure.**
- **NE PAS découper, percer, souder ni modifier cet attelage-récepteur.**
- **S'ASSURER régulièrement que toute la visserie est correctement serrée et que l'attelage est monté sur le véhicule en toute sécurité.**
- **TOUJOURS lire, assimiler et observer tous les avertissements et toutes les instructions relatives au véhicule et aux autres accessoires utilisés avec l'attelage AVANT l'utilisation.**
- **PLACER les plus lourdes charges à l'avant de la remorque.**
- **NE PAS excéder les spécifications de charge du fabricant du véhicule, ni la moins élevée des valeurs suivantes :**

CAPACITÉ DE CHARGE – Ne pas dépasser 500 LB (227 kg) NI LE POIDS TECHNIQUE MAXIMAL SOUS ESSIEU AVANT DU VÉHICULE, (GAWR).

**9 000 lb
(4 086 Kg)**

Force max. exercée sur câble de treuil

- **TOUJOURS porter la ceinture de sécurité.**
- **RALENTIR lors du remorquage, ne JAMAIS dépasser la limite de vitesse signalée.**
- **En cas de BALANCEMENT EXCESSIF, retirer le pied de la pédale d'accélérateur et maintenir le volant aussi stable que possible. NE PAS appliquer les freins NI accélérer.**

GARANTIE À VIE LIMITÉE

1. **Garantie à vie limitée (« Garantie »).** Cequent Performance Products, Inc. (« Nous », « Notre ») garantit à l'acheteur initial seulement (« Vous », « Votre ») que le produit sera exempt de vices de matières et de fabrication, exception faite de l'usure normale. Cette garantie n'est valide que si : (a) les produits Nous sont retournés pour inspection et mise à l'essai; (b) Notre inspection révèle, à Notre satisfaction, que toute non conformité présumée est de nature matérielle et n'a pas été causée par une mauvaise utilisation, la négligence, l'usure, une installation, entreposage ou réparation incorrects, une modification ou un accident; (c) les produits ont été installés, entretenus et utilisés conformément à Nos instructions. LA GARANTIE SE SUBSTITUE À TOUTE AUTRE GARANTIE, EXPRESSE OU IMPLICITE (AUTRE QUE LA GARANTIE DE TITRE OFFERTE PAR LE CODE COMMERCIAL UNIFORME AU MICHIGAN), Y COMPRIS, MAIS SANS S'Y LIMITER, TOUTES LES GARANTIES RELATIVES À LA QUALITÉ MARCHANDE OU L'ADÉQUATION À UN USAGE PARTICULIER, CELLES-CI ÉTANT EXPRESSÉMENT REJETÉES.
2. **Obligations de l'acheteur.** Pour effectuer une réclamation, communiquez avec Nous à notre adresse principale du 47912 Halyard Drive, Suite 100, Plymouth, MI 48170, 1-800-632-3290; n'oubliez pas d'identifier le produit d'après le numéro de modèle et de suivre les directives qui vous seront fournies. Tout produit retourné qui est remplacé par Nous devient notre propriété. Vous serez tenu d'assumer les frais d'expédition de retour. Veuillez conserver votre reçu d'achat afin que nous puissions en vérifier la date et confirmer que Vous êtes l'acheteur initial. Le produit et le reçu d'achat doivent Nous être fournis afin que nous puissions traiter Votre réclamation.
3. **Recours exclusifs.** Le remplacement du produit est Votre seul recours en vertu de cette Garantie. Nous ne sommes pas responsables des frais de service ou de main-d'oeuvre encourus pour le retrait ou la réinstallation d'un produit. SOUS AUCUNE CIRCONSTANCE NOUS NE SERONS TENUS RESPONSABLES DES DOMMAGES INDIRECTS, PARTICULIERS, CONSÉCUTIFS OU PUNITIFS.
4. **Acceptation des risques.** Vous reconnaissez et acceptez que toute utilisation du produit à des fins autres que celle(s) stipulée(s) dans les instructions relatives au produit est faite à vos propres risques.
5. **Loi applicable.** Cette Garantie Vous confère des droits légaux spécifiques, et il se peut que Vous possédiez d'autres droits qui peuvent varier d'une province à l'autre. Cette Garantie est régie par les lois de l'État du Michigan, abstraction faite des règles relatives aux conflits de lois. Les cours de l'État situés dans le comté d'Oakland, Michigan, constituent les autorités judiciaires exclusives relativement à tout litige relevant de cette Garantie.

Rev 9/2014



Instructions d'installation

NUMÉROS DE PIÈCES : 65065

Applications :

Années	Marque	Modèles
--------	--------	---------

2015-actuel*	Nissan	Titan 4X4
--------------	--------	-----------

*Visitez notre site Web pour obtenir de l'information à jour concernant une année et une version particulières.

Durée de l'installation : 45 min

La valeur indiquée ci-dessus est la durée moyenne des installateurs professionnels. Si vous ressentez de l'inconfort à réaliser cette installation par vous-même ou si vous avez besoin d'assistance, veuillez communiquer avec un installateur professionnel.

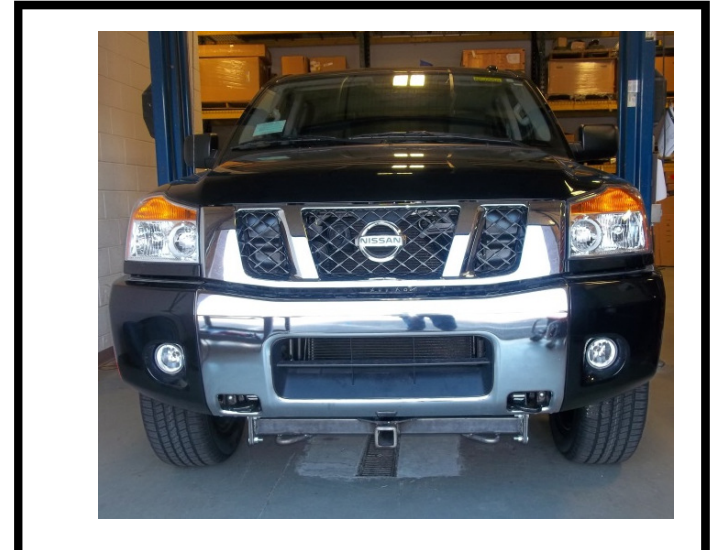

Photo représentative du véhicule

Équipement requis :

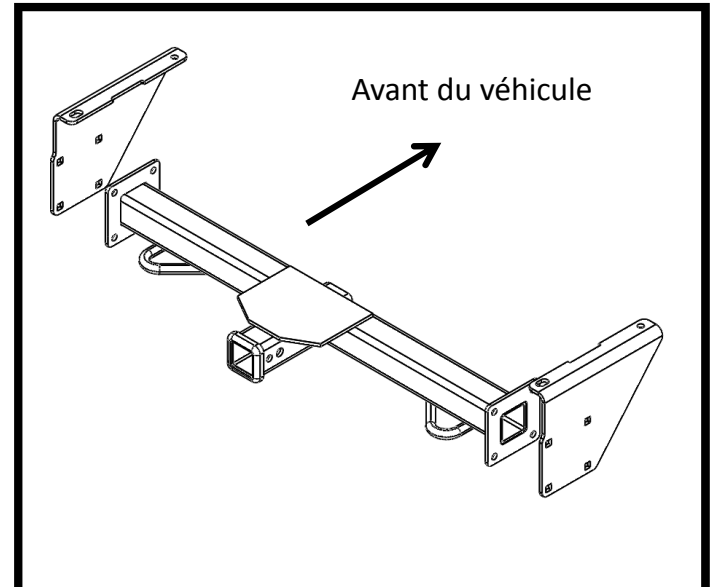

Illustration de l'attelage

NE PAS EXCÉDER LES SPÉCIFICATIONS DE CHARGE DU FABRICANT DU VÉHICULE, NI LA MOINS ÉLEVÉE DES VALEURS SUIVANTES :

**CAPACITÉ DE CHARGE – Ne pas dépasser
500 LB (227 kg) NI LE POIDS TECHNIQUE MAXIMAL
SOUS ESSIEU AVANT DU VÉHICULE, (GAWR).**

**9 000 lb
(4 086 Kg)**

Force max. exercée sur câble de treuil



Toujours porter des LUNETTES DE PROTECTION lors de l'installation de l'attelage.

*Il se peut que l'attelage ne puisse pas être installé en laissant les crochets de remorquage du véhicule en place car ils varient d'un véhicule à l'autre; dans ce cas, enlever les crochets sur chaque longeron et les retourner au propriétaire du véhicule avec leur visserie.

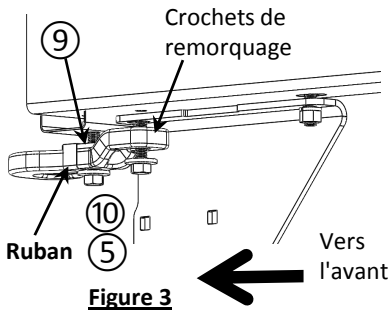

Instructions d'installation

NUMÉROS DE PIÈCE : 65065

Visserie: 65065F

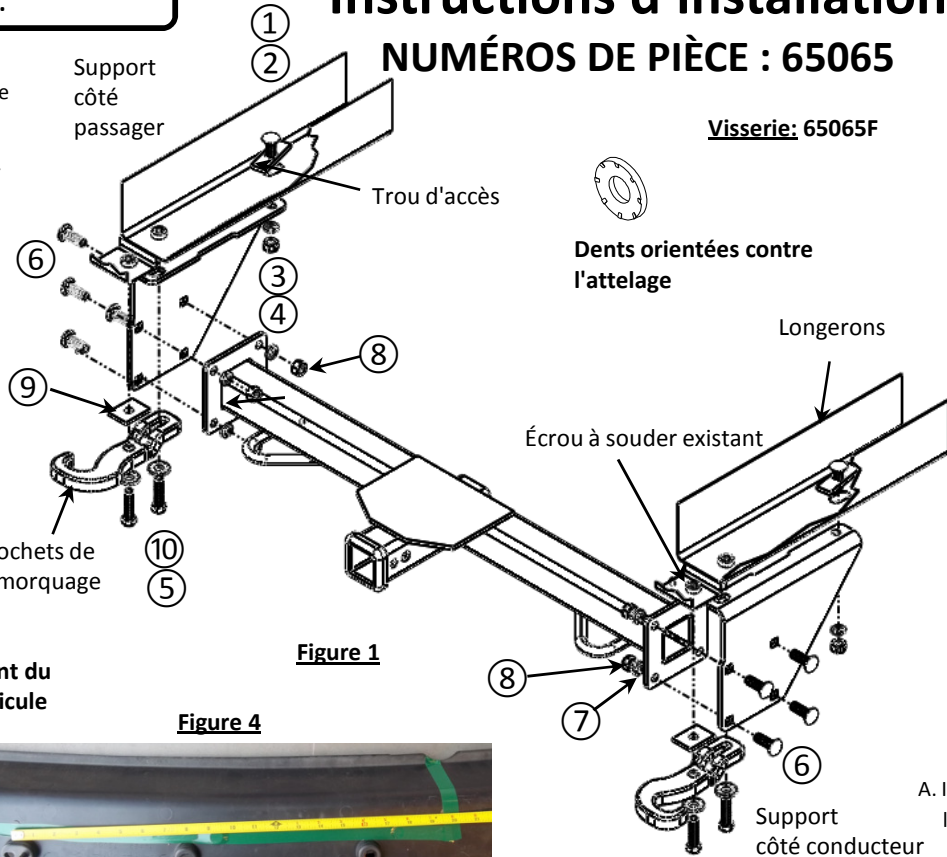

①	Qté. (2)	Boulon de carrosserie 7/16-14 x 1.75 GR5	
②	Qté. (2)	Espaceur .250 x 1 x 3	
③	Qté. (2)	Rondelle frein 7/16"	
④	Qté. (2)	Écrou hexagonal 7/16-14	
⑤	Qté. (4)	Boulon M12x1.25x50 CL10.9	
⑥	Qté. (8)	Boulon de carrosserie ½-13 x 1.25 GR5	
⑦	Qté. (8)	Rondelle frein ½"	
⑧	Qté. (8)	Écrou ½-13 hexagonal	
⑨	Qté. (2)	Espaceur .188 X 1.50 X 2.00	
⑩	Qté. (4)	Rondelle conique ½"	
⑪	Qté. (2)	Fil de tirage 7/16"	

Numériser pour des instructions avec PHOTOS ou visiter <http://www.cequentgroup.com/gr-product.aspx>

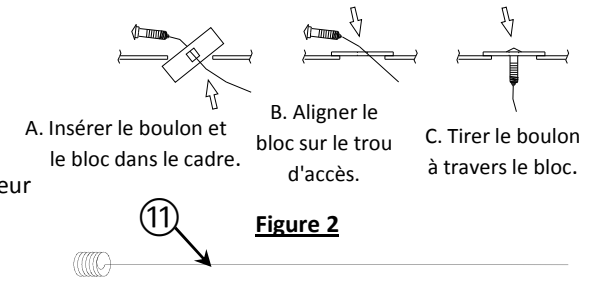
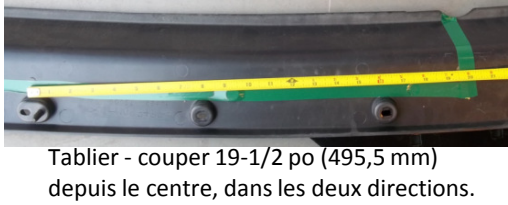

Nota : Visserie similaire des deux côtés

- Nota : nécessite l'enlèvement ou la coupe du tablier avant pour l'installation de l'attelage. Obtenir l'autorisation du propriétaire avant de procéder à la coupe.
1. S'ils sont présents, enlever les crochets de remorquage, les conserver pour réinstallation éventuelle. Remettre la visserie au propriétaire.
 2. Utiliser la procédure du fil de tirage inverse. Voir la Figure 2. Pour installer le boulon d'attelage (1) et l'espaceur (2) sur le longeron. Voir la Figure 2. Laisser le fil de tirage fixé.
 3. Réinstallation du crochet d'attelage - Il est recommandé de coller l'espaceur (9) avec du ruban au crochet d'attelage-installation de fixation avant. Installer les fixations (10 et 5) par le crochet d'attelage, puis remettre le crochet d'attelage à sa position d'origine dans la fente de parechocs et serrer légèrement en place. Les deux côtés. Voir la Figure 3.
 4. Soulever le support latéral (Remarque : support propre à chaque côté. Voir l'image 1) au longeron et sous le crochet de remorquage. Enfiler le fil de tirage existant dans le trou et fixer à l'aide du boulon d'attelage. Insérer la rondelle de verrouillage (3) par-dessus le fil de tirage en utilisant la rondelle pour tenir le boulon en place, retirer les fils de tirage et fixer l'écrou hexagonal (4). Serrer à la main les deux côtés
 5. Installer le boulon M12 (5) restant dans le crochet d'attelage et le support. Les deux côtés. Ne pas serrer entièrement.
 6. Soulever la section centrale de l'attelage en position et poser la visserie comme illustré avec un boulon de carrosserie (6), une rondelle frein (7) et un écrou hexagonal (8). Des deux côtés.
 7. **Serrer toute la visserie M12 CL10.9 au couple de 86 lb-pi (115 N.m), les boulons de carrosserie 7/16-14 GR5 au couple de 50 lb-pi (68 N.m), les boulons de carrosserie ½-13 GR5 au couple de 75 lb-pi (102 N.m).** Pour que l'attelage soit solidement fixé au véhicule pour le remorquage, il est essentiel que le couple de serrage soit adéquat.
 8. S'il a été coupé, réinstaller le tablier. Voir la figure 4. Obtenir l'autorisation ou retourner au propriétaire.

Nota : Vérifier l'attelage fréquemment, en s'assurant que toutes les fixations et la boule sont serrées adéquatement. Si l'attelage est enlevé, boucher tous les trous percés dans le coffre ou la carrosserie afin de prévenir l'infiltration d'eau ou de gaz d'échappement. Un attelage ou une boule endommagés doivent être enlevés et remplacés. Observer les mesures de sécurité appropriées en travaillant sous le véhicule et porter des lunettes de protection. Ne jamais utiliser une torche pour découper un accès ou un trou de fixation. Ce produit est conforme aux normes V-5 et SAE J684 de la V.E.S.C. (État de New York) concernant les spécifications en matière de sécurité des systèmes d'attelage.

Nota : nécessite l'enlèvement ou la coupe du tablier avant pour l'installation de l'attelage. Obtenir l'autorisation du propriétaire avant de procéder à la coupe.

1. S'ils sont présents, enlever les crochets de remorquage, les conserver pour réinstallation éventuelle. Remettre la visserie au propriétaire.



2. Utiliser la procédure du fil de tirage inverse. Voir la Figure 2. Pour installer le boulon d'attelage (1) et l'espaceur (2) sur le longeron. Voir la Figure 2. Laisser le fil de tirage fixé.



3. Réinstallation du crochet d'attelage - Il est recommandé de coller l'espaceur (9) avec du ruban au crochet d'attelage-installation de fixation avant. Installer les fixations (10 et 5) par le crochet d'attelage, puis remettre le crochet d'attelage à sa position d'origine dans la fente de parechocs et serrer légèrement en place. Les deux côtés. Voir la Figure 3.

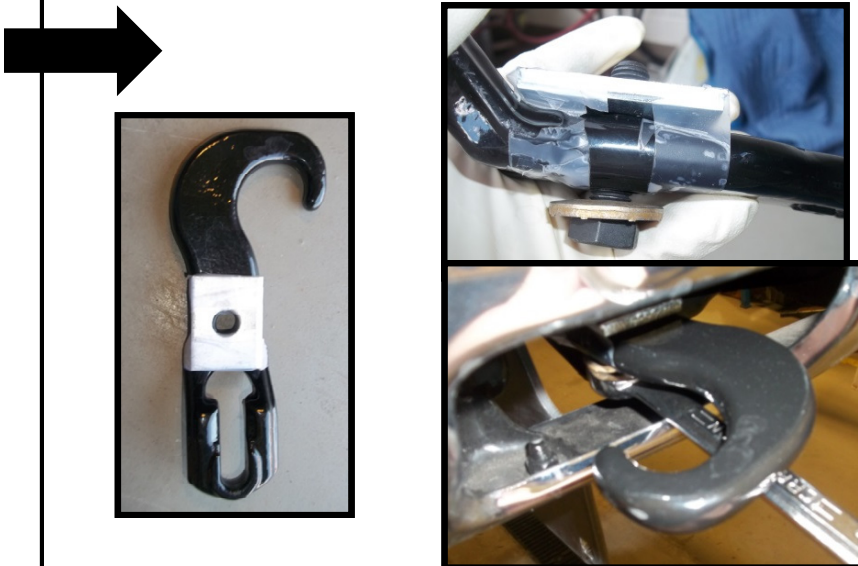

4. Soulever le support latéral (Remarque : support propre à chaque côté. Voir l'image 1) au longeron et sous le crochet de remorquage. Enfiler le fil de tirage existant dans le trou et fixer à l'aide du boulon d'attelage. Insérer la rondelle de verrouillage (3) par-dessus le fil de tirage en utilisant la rondelle pour tenir le boulon en place, retirer les fils de tirage et fixer l'écrou hexagonal (4). Serrer à la main les deux côtés

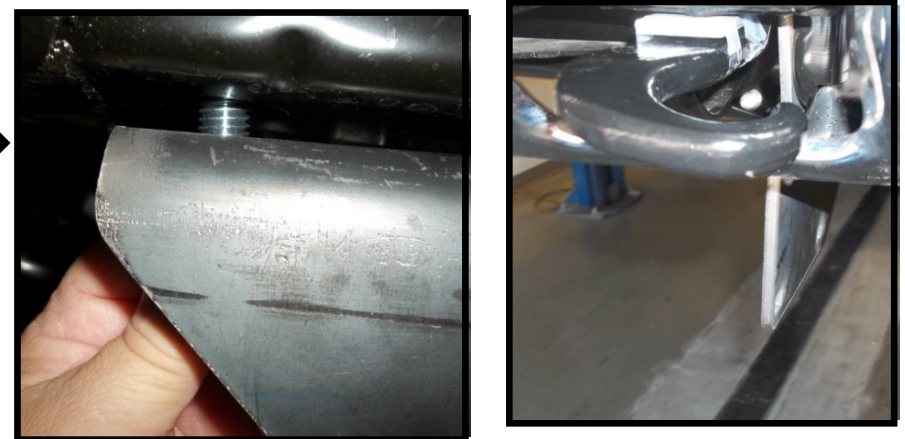

5. Installer le boulon M12 (5) restant dans le crochet d'attelage et le support. Les deux côtés. Ne pas serrer entièrement.

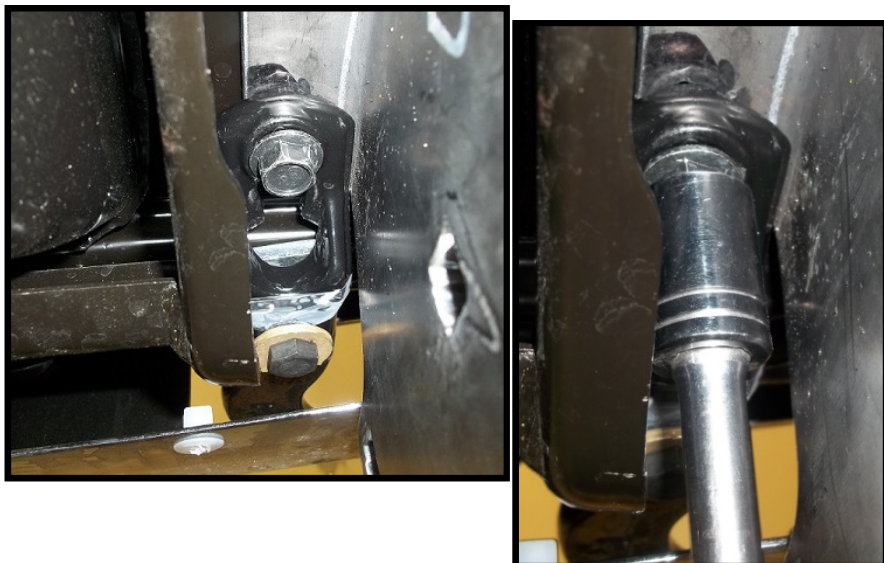

6. Soulever la section centrale de l'attelage en position et poser la visserie comme illustré avec un boulon de carrosserie (6), une rondelle frein (7) et un écrou hexagonal (8). Des deux côtés.

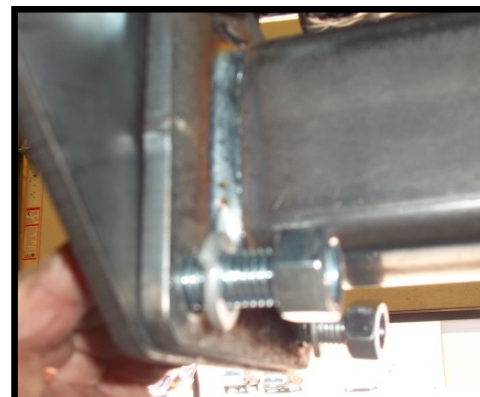

7. Serrer toute la visserie M12 CL10.9 au couple de 86 lb-pi (115 N.m), les boulons de carrosserie 7/16-14 GR5 au couple de 50 lb-pi (68 N.m), les boulons de carrosserie 1/2-13 GR5 au couple de 75 lb-pi (102 N.m).

⚠ Pour que l'attelage soit solidement fixé au véhicule pour le remorquage, il est essentiel que le couple de serrage soit adéquat.

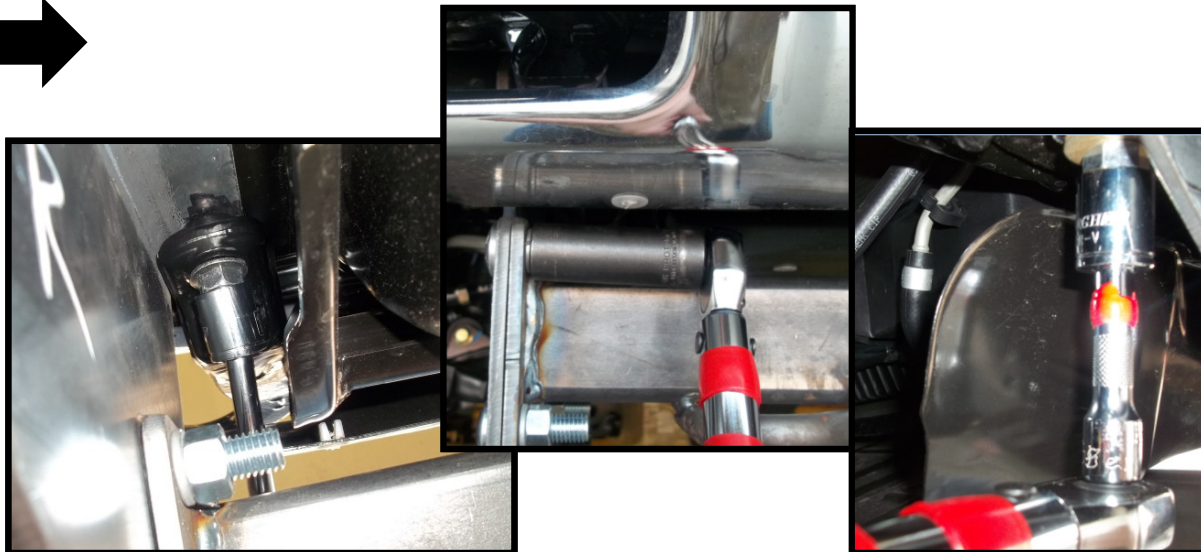

8. S'il a été coupé, réinstaller le tablier. Voir la figure 4. Obtenir l'autorisation ou retourner au propriétaire.

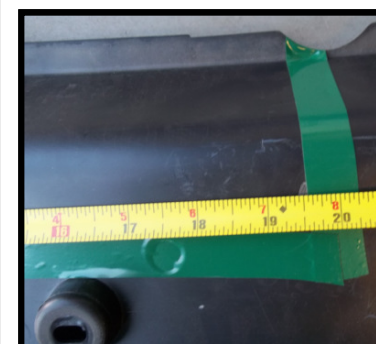

Tablier - couper 19-1/2 po (495,5 mm) depuis le centre, dans les deux directions



! WARNING

Para evitar DAÑOS DE GRAVEDAD, A LA PROPIEDAD O LA MUERTE:

- SIEMPRE lea, entienda y siga las advertencias e instrucciones para su enganche ANTES de la instalación. Consérvelo para referencia futura.
 - NO corte, suelde ni modifique este receptor.
 - VERIFIQUE periódicamente que todos los fijadores estén apretados y que el enganche esté firmemente montado en su vehículo.
 - SIEMPRE lea, entienda y siga todas las advertencias e instrucciones para su vehículo y para otros accesorios que va a utilizar con el enganche ANTES de usar.
 - CARGUE el remolque más pesado por el frente.
 - NO supere el valor inferior entre la calificación del fabricante del vehículo de remolque, o:
- | | |
|--|---------------------------------------|
| CAPACIDAD DE CARGA – No supere 500 LB. (227 Kg) o Frente del vehículo Calificación de peso bruto del eje (GAWR). | |
| 9,000 lb. (4086 Kg) | FUERZA MÁXIMA DE LA LÍNEA CABRESTANTE |
- Use SIEMPRE el cinturón de seguridad.
 - REDUZCA LA VELOCIDAD al remolcar, NUNCA exceda ningún límite de velocidad.
 - Si se produce DEMASIADA OSCILACIÓN, quite el pie del acelerador y sujete el volante lo más firme posible. NO aplique los frenos y NO aumente la velocidad.

GARANTÍA LIMITADA DE POR VIDA

1. **Garantía limitada de por vida ("Garantía")** Cequent Performance Products, Inc. ("nosotros", "nos" o "nuestro/a/s") garantiza al comprador original únicamente ("usted" o "su/s") que el producto estará libre de defectos significativos tanto en materiales como en mano de obra, con la excepción del desgaste normal. La garantía sólo es válida si (a) los productos se nos devuelven para inspección y pruebas; (b) Nuestra inspección revela a nuestra satisfacción que cualquier supuesta no conformidad es meritoria y no ha sido causada por el mal uso, negligencia, desgaste, instalación incorrecta, almacenamiento inadecuado, reparación inadecuada, alteración, o accidente; y (c) los productos fueron instalados, mantenidos y utilizados de acuerdo con nuestras instrucciones. LA GARANTÍA REEMPLAZA CUALQUIER OTRA GARANTÍA, EXPRESA O IMPLÍCITA (EXCEPTO LA GARANTÍA DE TÍTULO SEGÚN LO ESTABLECE EL CODIGO COMERCIAL UNIFORME VIGENTE EN MICHIGAN), INCLUYENDO SIN LIMITACIÓN, LAS GARANTÍAS DE COMERCIALIZACIÓN O IDONEIDAD PARA UN PROPÓSITO PARTICULAR, TALES GARANTÍAS QUEDAN EXPRESAMENTE ANULADAS.
2. **Obligaciones del comprador.** Para hacer una reclamación de garantía, contáctenos en nuestra dirección principal en 47912 Halyard Dr. Suite 100, Plymouth, MI 48170, 1-800-632-3290, identifique el producto por número de modelo y siga las instrucciones que se le darán para la reclamación. Cualquier producto devuelto que se reemplace o se reembolse se convierte en propiedad nuestra. Usted podría ser responsable por los costos de envío del producto. Conserve el recibo de compra para verificar la fecha de compra y que usted es el comprador original. Nos debe entregar el producto y el recibo de compra para procesar su reclamo de garantía.
3. **Recurso exclusivo.** El reemplazo del producto es su único y exclusivo recurso bajo esta Garantía. No seremos responsables por el servicio o cargos de mano de obra en los que se incurra al quitar o reemplazar un producto. EN NINGÚN CASO SEREMOS RESPONSABLES DE LOS DAÑOS INDIRECTOS, ESPECIALES, CONSECUENCIALES O PUNITIVOS.
4. **Riesgo asumido.** Usted reconoce y acepta que cualquier uso del producto para cualquier propósito diferente al uso(s) especificado(s) en las instrucciones del producto es a su propio riesgo.
5. **Ley gobernante.** Esta garantía le otorga derechos legales. Usted también podría tener otros derechos que varían de estado a estado. Esta garantía está regida por las leyes del estado de Michigan, sin importar las normas relativas a conflictos de ley. Las cortes estatales ubicadas en el condado de Oakland, Michigan tendrán la jurisdicción exclusiva para cualquier disputa que surja con respecto a esta garantía.

Rev 9/2014



Instrucciones de instalación

NÚMEROS DE PARTES: 65065

Aplicaciones:

Años	Marca	Modelos
------	-------	---------

2015-Actual*	Nissan	Titan 4X4
--------------	--------	-----------

*Visite nuestro sitio web para la información más actualizada respecto a los años de aplicación y los niveles de recorte.

Tiempo de instalación: 45 min

El tiempo indicado anteriormente es el tiempo promedio para instaladores profesionales. Si usted no se siente cómodo para realizar esta instalación por su cuenta o necesita asistencia, sírvase ponerse en contacto con un instalador profesional.



Foto que representa al vehículo

Equipo necesario:

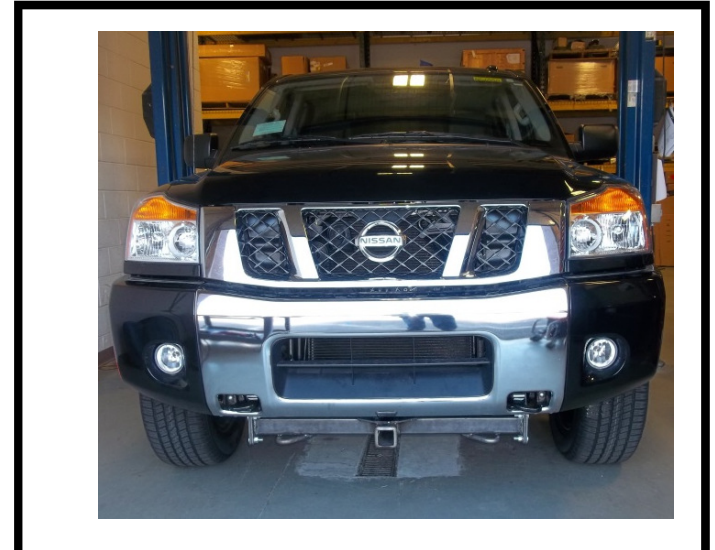

NO SUPERE LA CALIFICACIÓN INFERIOR DEL DEL FABRICANTE DEL VEHÍCULO DE REMOLQUE O:

CAPACIDAD DE CARGA – No supere 500 LB. (227 Kg) o Frente del vehículo Calificación de peso bruto del eje (GAWR).

**9,000 lb.
(4086 Kg)**

FUERZA MÁXIMA DE LA LÍNEA CABRESTANTE



Ilustración del enganche

Siempre usar GAFAS DE SEGURIDAD al instalar el enganche

*Debido a la variación en los ganchos de remolque, retirar los ganchos de remolque de cada larguero del bastidor y devolver los ganchos y fijadores al propietario del vehículo si el enganche no se puede instalar con el gancho de remolque.

Instrucciones de instalación

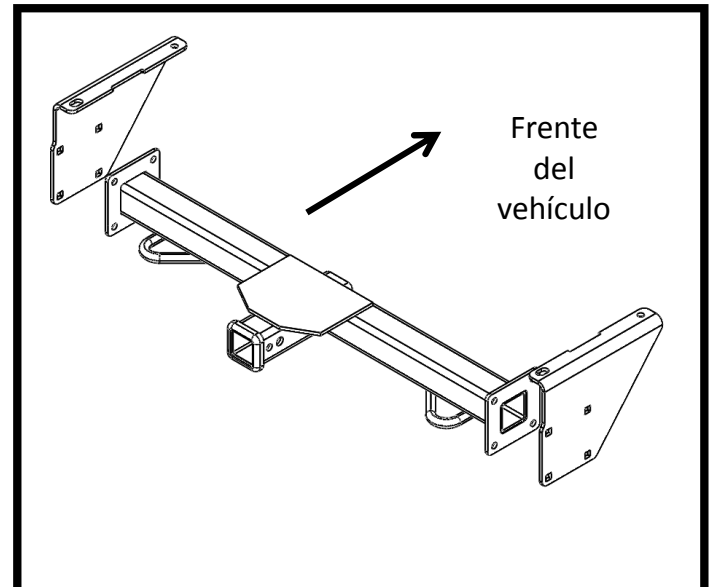
NÚMEROS DE PARTE: 65065

Kit de fijadores: 65065F



Figura 3



Figura 1

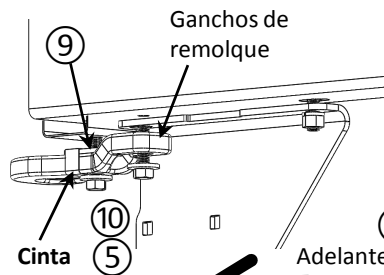

Retenedor de aire - recortar 19-1/2" (495.5 mm) desde el centro en ambas direcciones.

Figura 4

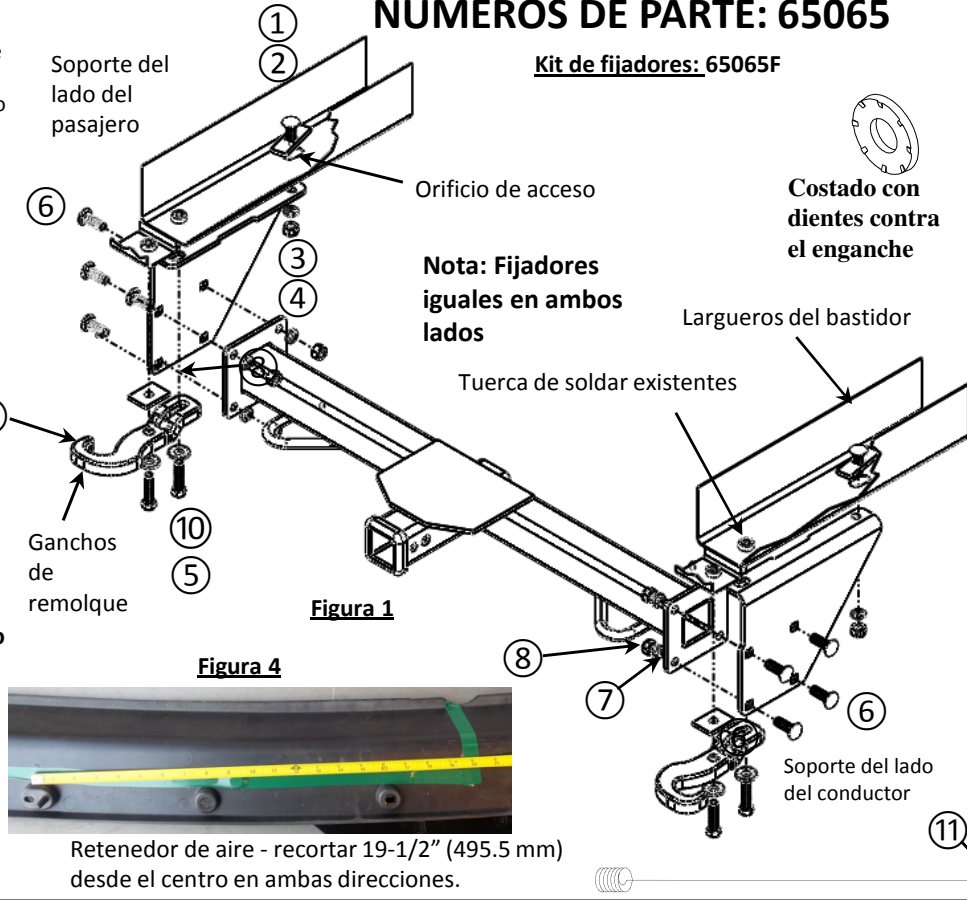
①	Cant. (2)	Perno de carruaje 7/16-14 x 1.75 GR5	
②	Cant. (2)	Espaciador .250 x 1 x3	
③	Cant. (2)	Arandela cónica, 7/16"	
④	Cant. (2)	Tuerca hexagonal 7/16-14	
⑤	Cant. (4)	Perno M12x1.25x50 CL10.9	
⑥	Cant. (8)	Perno de carruaje 1/2-13 x 1.25 GR5	
⑦	Cant. (8)	Arandela de seguridad, 1/2"	
⑧	Cant. (8)	Tuerca hexagonal, 1/2-13	
⑨	Cant. (2)	Espaciador .188 x 1.50 x 2.00	
⑩	Cant. (4)	Arandela cónica, 1/2"	
⑪	Cant. (2)	Alambre de insertar 7/16	

Costado con dientes contra el enganche

Nota: Fijadores iguales en ambos lados

Largueros del bastidor

Tuerca de soldar existentes

Soporte del lado del conductor



Figura 2

Nota: Requiere la eliminación o recorte del retenedor de aire frontal para la instalación del enganche. Obtener el permiso del propietario antes de recortar

1. Quitar los ganchos de remolque si están presentes, guardar para re-instalación. Devolver las piezas al propietario.
2. Invertir el procedimiento del alambre de insertar. Ver la Figura 2. Instalar el perno de carruaje (1) y el espaciador (2) en el larguero del bastidor. Ver la Figura 2. Dejar el alambre de halar unido.
3. Reinstalación del gancho de remolque: Se recomienda pegar el espaciador (9) al gancho de remolque, instalar el fijador delantero. Instalar fijadores (10 y 5) a través del gancho de remolque, y luego devolver el gancho de remolque a su posición original en la ranura del parachoques y apretar ligeramente en su lugar. Ambos lados. Ver la Figura 3.
4. Levantar el soporte lateral (Nota: el soporte es específico para cada lado. Ver Figura 1) al larguero del bastidor y debajo del gancho de remolque. Insertar el alambre de insertar existente a través del orificio y asegurar con el perno de carruaje. Insertar la arandela de seguridad (3) sobre el alambre de insertar, usando la arandela para sostener el perno en su lugar, retirar los alambres de insertar y colocar la tuerca hexagonal (4). Apretar a mano los dos lados.
5. Instalar el perno M12 (5) restante a través del gancho de remolque y el soporte. Ambos lados. No apretar completamente.
6. Levantar la sección central del enganche a su posición e instalar fijadores como se muestra usando el perno de carruaje (6), la arandela de seguridad (7) y la tuerca hexagonal (8). Ambos lados.
7. **Apretar todos los fijadores M12 CL10.9 con una llave de torque a 86 Lb.-pies. (115 N*M), apretar los pernos de carruaje de 7/16-14 GR5 a 50 Lb. (68 N*M) y el perno de carruaje de 1/2-13 a 75 Lb. (102 N*M).**

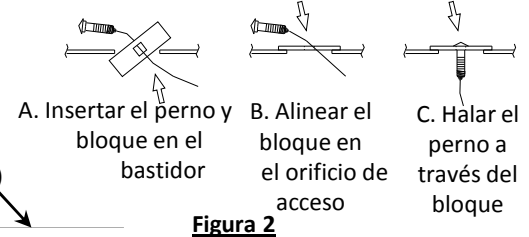

Se necesita la torsión adecuada para mantener el enganche unido firmemente al vehículo durante el remolque.

8. Volver a instalar el retenedor de aire si se quitó. Ver Figura 4. Obtener el permiso o devolver al propietario.

Nota: Revisar el enganche con frecuencia, verificando que todos los tornillos y la esfera estén correctamente apretados. Si se quita el enganche tapar todos los orificios en el colector del baúl u otros paneles de la carrocería para evitar la entrada del agua y los gases del escape. Se debe retirar y reemplazar un enganche o esfera que se hayan dañado. Observar las precauciones de seguridad al trabajar por debajo del vehículo y usar protección visual. No cortar los orificios de acceso o accesorios con soplete.

Este producto cumple con las especificaciones y requisitos de seguridad para conectar dispositivos y sistemas de remolque del estado de Nueva York, V.E.S.C. Regulación V-5 y SAE J684.

Nota: Requiere la eliminación o recorte del retenedor de aire frontal para la instalación del enganche. Obtener el permiso del propietario antes de recortar

1. Quitar los ganchos de remolque si están presentes, guardar para re-instalación. Devolver las piezas al propietario.



2. Invertir el procedimiento del alambre de insertar. Ver la Figura 2. Instalar el perno de carruaje (1) y el espaciador (2) en el larguero del bastidor. Ver la Figura 2. Dejar el alambre de halar unido.



3. Reinstalación del gancho de remolque: Se recomienda pegar el espaciador (9) al gancho de remolque, instalar el fijador delantero. Instalar fijadores (10 y 5) a través del gancho de remolque, y luego devolver el gancho de remolque a su posición original en la ranura del parachoques y apretar ligeramente en su lugar. Ambos lados. Ver la Figura 3.



4. Levantar el soporte lateral (Nota: el soporte es específico para cada lado. Ver Figura 1) al larguero del bastidor y debajo del gancho de remolque. Insertar el alambre de insertar existente a través del orificio y asegurar con el perno de carruaje. Insertar la arandela de seguridad (3) sobre el alambre de insertar, usando la arandela para sostener el perno en su lugar, retirar los alambres de insertar y colocar la tuerca hexagonal (4). Apretar a mano los dos lados.



5. Instalar el perno M12 (5) restante a través del gancho de remolque y el soporte. Ambos lados. No apretar completamente.

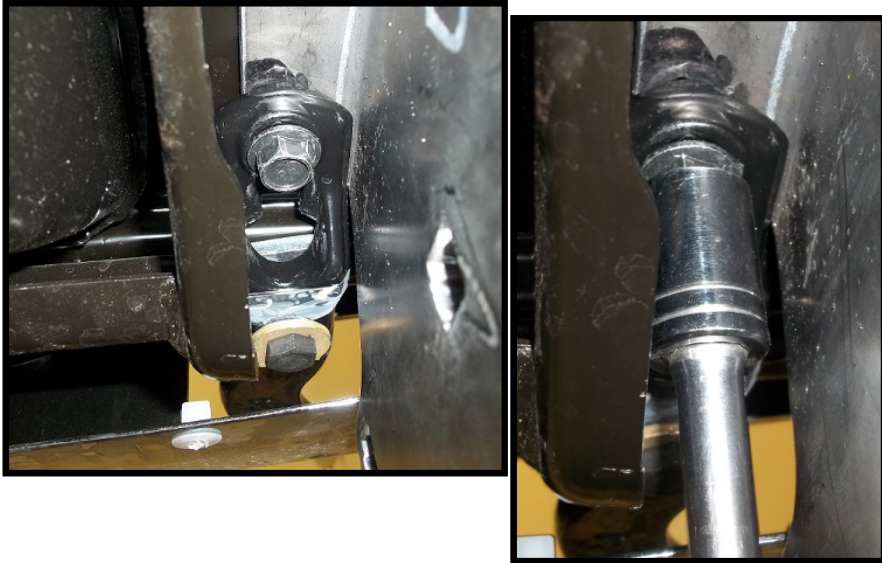

6. Levantar la sección central del enganche a su posición e instalar fijadores como se muestra usando el perno de carruaje (6), la arandela de seguridad (7) y la tuerca hexagonal (8). Ambos lados.

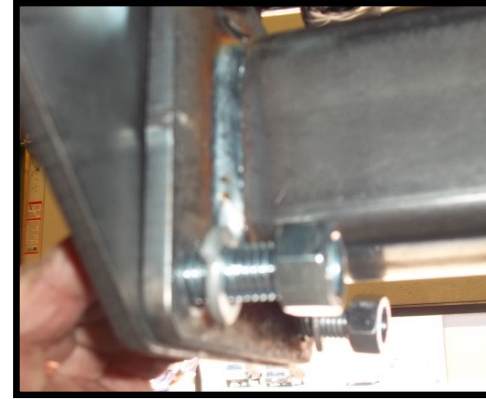

7. **Apretar todos los fijadores M12 CL10.9 con una llave de torque a 86 Lb.-pies. (115 N*M), apretar los pernos de carruaje de 7/16-14 GR5 a 50 Lb. (68 N*M) y el perno de carruaje de 1/2-13 a 75 Lb. (102 N*M).**

 Se necesita la torsión adecuada para mantener el enganche unido firmemente al vehículo durante el remolque.

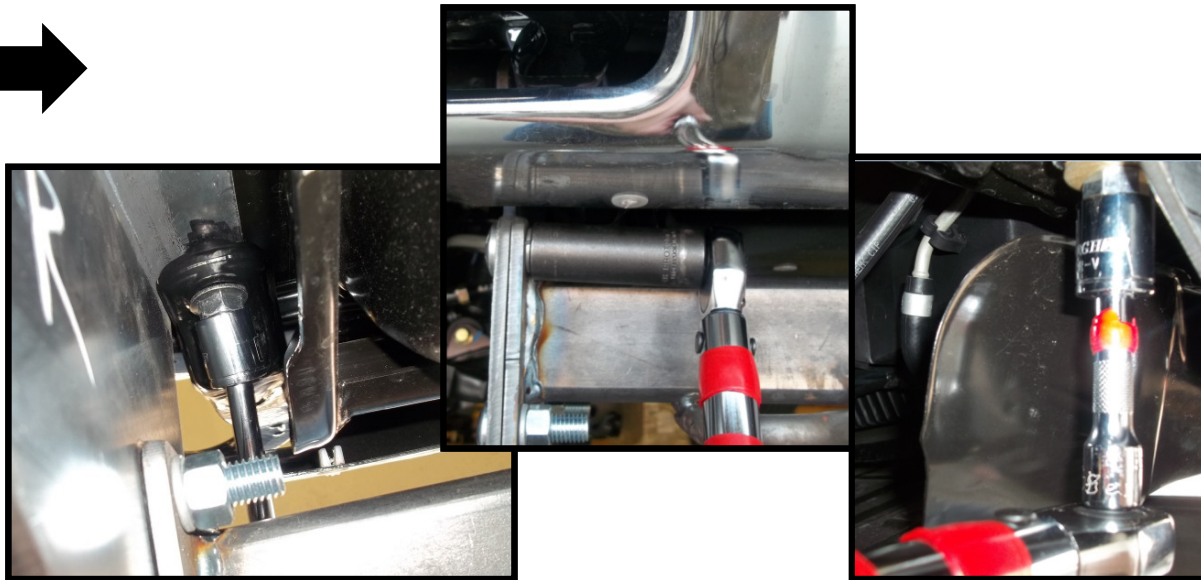

8. Volver a instalar el retenedor de aire si se quitó. Ver Figura 4. Obtener el permiso o devolver al propietario.

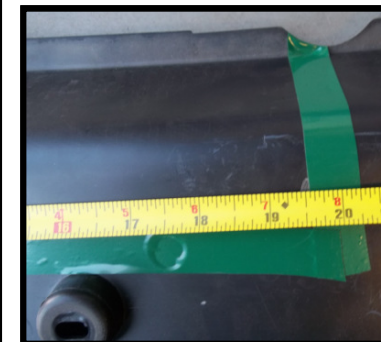

Retenedor de aire - recortar 19-1/2" (495.5 mm) desde el centro en ambas direcciones.