



WARNING

To prevent **SERIOUS INJURY, DEATH or PROPERTY DAMAGE:**

- **ALWAYS read, understand and follow warnings and instructions for your hitch BEFORE installation. Keep for future reference.**
- **DO NOT cut, weld or modify this receiver.**
- **CHECK all fasteners are tight and your hitch is securely mounted to your vehicle periodically.**
- **ALWAYS read, understand and follow all warnings and instructions for your vehicle and for other accessories you will use with your hitch BEFORE use.**
- **LOAD the trailer heavier in front.**
- **DO NOT exceed lower of towing vehicle manufacturer's rating or:**

Hitch Type	Max Gross Trailer Weight	Max Tongue Weight
Weight Carrying	4500 lb. (2043 kg)	675 lb. (306 kg)
Weight Distributing	4500 lb. (2043 kg)	675 lb. (306 kg)

- **ALWAYS wear your seatbelt.**
- **SLOW DOWN when towing, NEVER exceed any posted speed limit.**
- **If EXCESS SWAY occurs, take your foot off the gas pedal and hold the steering wheel as steady as possible. DO NOT apply your brakes and DO NOT speed up.**

LIMITED LIFETIME WARRANTY

1. **Limited Lifetime Warranty ("Warranty").** Cequent Performance Products, Inc. ("We", "Us" or "Our") warrants to the original consumer purchaser only ("You" or "Your") that the product will be free from material defects in both material and workmanship, ordinary wear and tear excepted. The Warranty is valid only if (a) the products are returned to Us for inspection and testing; (b) Our inspection discloses to Our satisfaction that any alleged nonconformance are material and have not been caused by misuse, neglect, wear and tear, improper installation, unsuitable storage, improper repair, alteration, or accident; and (c) the products were installed, maintained and used in accordance with Our instructions. THE WARRANTY IS MADE IN LIEU OF ALL OTHER WARRANTIES, EXPRESS OR IMPLIED (OTHER THAN THE WARRANTY OF TITLE AS PROVIDED BY THE UNIFORM COMMERCIAL CODE IN EFFECT IN MICHIGAN), INCLUDING WITHOUT LIMITATION, ANY WARRANTIES OF MERCHANTABILITY OR FITNESS FOR A PARTICULAR PURPOSE, SAID WARRANTIES BEING EXPRESSLY DISCLAIMED.
2. **Obligations of Purchaser.** To make a Warranty claim, contact Us at our principal address of 47912 Halyard Drive, Suite 100, Plymouth, MI 48170, 1-800-632-3290, identify the product by model number, and follow the claim instructions that will be provided. Any returned product that is replaced by Us becomes our property. You may be responsible for return shipping costs. Please retain your purchase receipt to verify date of purchase and that You are the original consumer purchaser. The product and the purchase receipt must be provided to Us in order to process Your Warranty claim.
3. **Exclusive Remedy.** Product replacement is Your sole and exclusive remedy under this Warranty. We shall not be liable for service or labor charges incurred in removing or replacing a product. IN NO EVENT WILL WE BE RESPONSIBLE FOR ANY INDIRECT, SPECIAL, CONSEQUENTIAL OR PUNITIVE DAMAGES.
4. **Assumption of Risk.** You acknowledge and agree that any use of the product for any purpose other than the specified use(s) stated in the product instructions is at Your own risk.
5. **Governing Law.** This Warranty gives You specific legal rights, and You also may have other rights which vary from state to state. This Warranty is governed by the laws of the State of Michigan, without regard to rules pertaining to conflicts of law. The state courts located in Oakland County, Michigan shall have exclusive jurisdiction for any disputes relating to this Warranty.

Rev 9/2014

Cequent™ Performance Products, Inc. Installation Instructions



Website: www.cequentgroup.com
 Technical Assistance: 800-632-3290
 TechnicalSupport@cequentgroup.com

PART NUMBERS: 76023, 84023, CQT76023

Applications:

Years	Make	Models
2017-Current*	GMC	Acadia

*Visit our website for the most up to date information regarding application years and trim levels.

Installation Time: **90 min**

The time listed above is the average time for professional installers. If you do not feel comfortable performing this installation on your own or are in need of assistance, please contact a professional installer.



Representative Vehicle Photo

Equipment Required:



DO NOT EXCEED LOWER OF TOWING VEHICLE MANUFACTURER'S RATING OR:

Hitch Type	Max Gross Trailer Weight	Max Tongue Weight
Weight Carrying	4500 lb. (2043 kg)	675 lb. (306 kg)
Weight Distributing	4500 lb. (2043 kg)	675 lb. (306 kg)

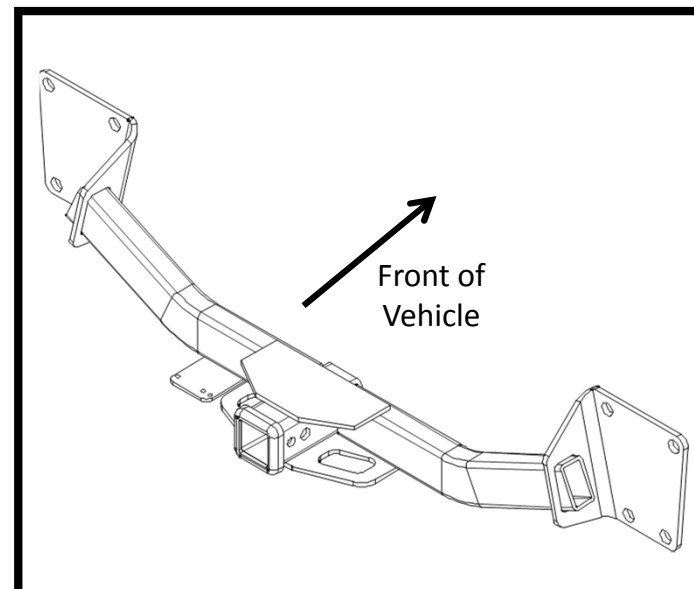

Hitch Illustration

! Always wear SAFETY GLASSES when installing hitch

Installation Instructions

PART NUMBERS: 76023, 84023, CQT76023

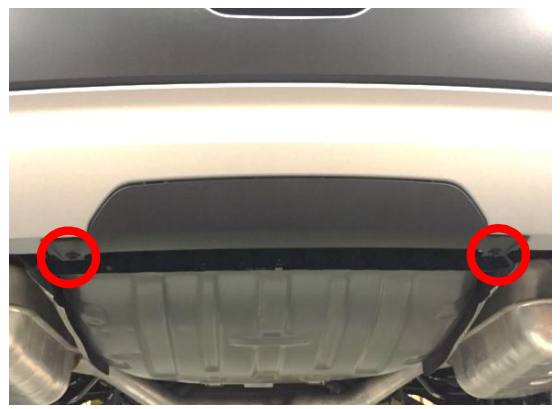
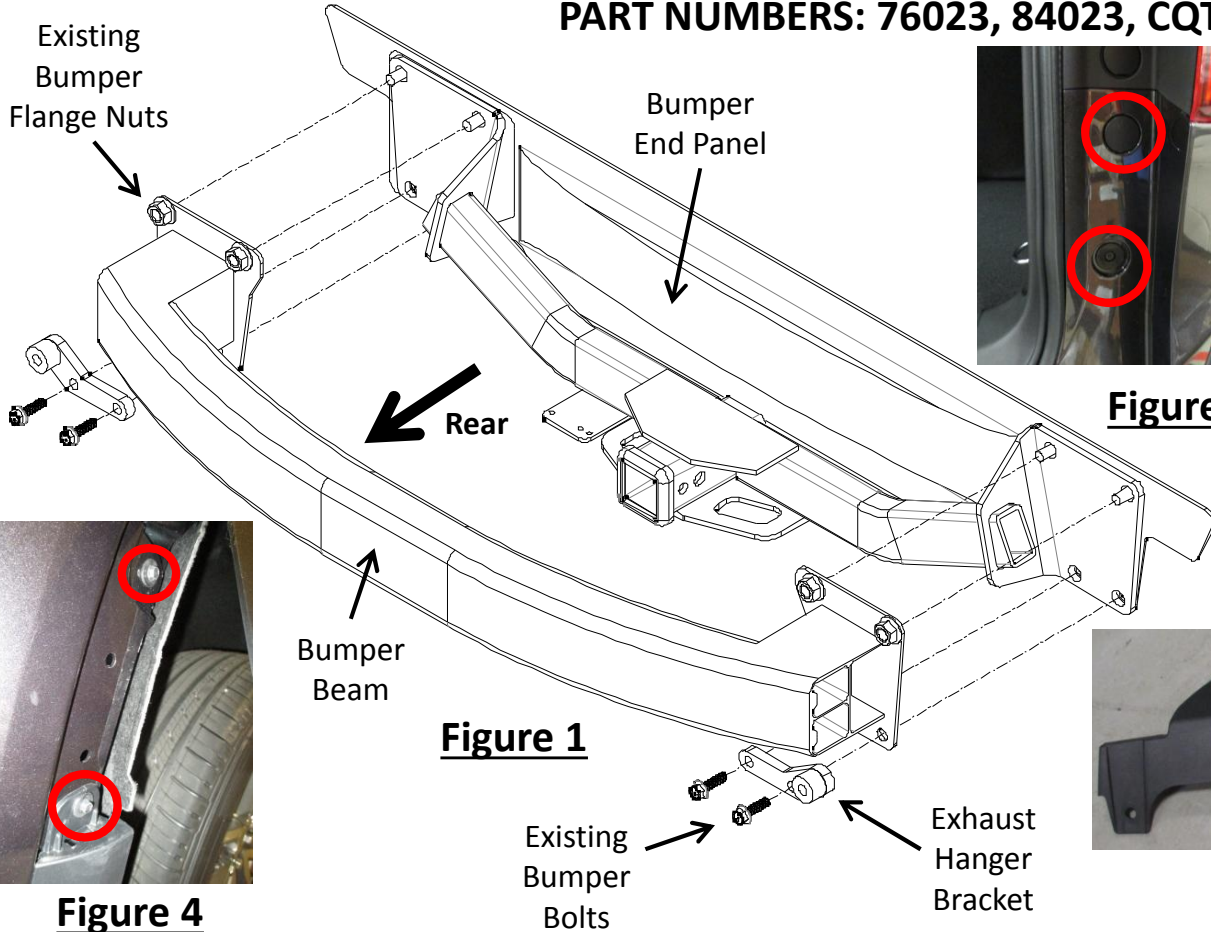

Figure 2

Figure 3

**Fasteners
Typical
Both Sides**



Figure 4

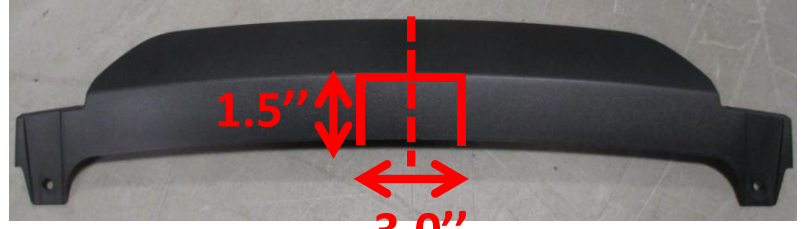
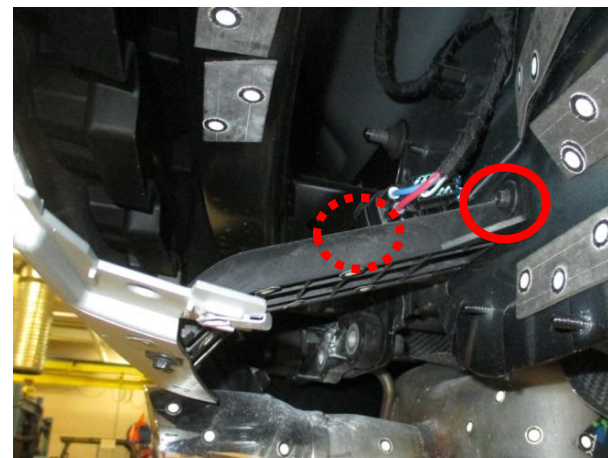

Figure 5

- Fascia door and bottom fascia support brackets removal** - use 7 mm socket to remove (2) bolts from bottom fascia door, see **Figure 2**. Use 7 mm socket to remove (3) bolts from bottom fascia support bracket each side and unclip the plug if present. Return bottom fascia support brackets to owner.
- Fascia removal** - open the trunk and use 7mm socket & T15 driver to remove (2) bolts as shown in **Figure 3**. Use phillips screwdriver and T15 driver to remove (3) bolts from plastic mud flap each side. Use T15 driver to remove (1) bolt from bottom fascia, and (1) bolt from wheel well liner each side. Gently pull off the upper wheel well body trim piece and remove (2) bolts behind it with 7 mm socket each side, see **Figure 4**. Gently remove the fascia and attachment straps behind wheel well liner. Unplug the wiring on driver side if present. Carefully set the fascia and straps aside for reinstallation.
- Bumper beam and exhaust hanger removal** - use 15mm socket to remove (2) flange nuts and (2) M10 bolts from bumper beam each side. Gently remove the bumper beam and exhaust hanger. Use a stand to support exhaust and prevent it from damaging.
- Hitch installation** - raise the hitch and hang it on the studs on the bumper end panel. Raise the bumper beam and exhaust hanger bracket to sandwich the hitch, see **Figure 1**. Reuse the bumper fasteners and loosely fasten them.
- Tighten all fasteners with torque wrench to 53 Lb.-Ft. (72 N*M).** **!** Proper torque is needed to keep the hitch secure to the vehicle when towing.
- Reinstall all fasteners, straps, mud flaps, and fascia removed in Step 1,2.
- Fascia door can be trimmed 1.5" tall by 3.0" wide and reinstalled as shown in **Figure 5**. Get customer approval before trimming the fascia door

Note: check hitch frequently, making sure all fasteners and ball are properly tightened. If hitch is removed, plug all holes in trunk pan or other body panels to prevent entry of water and exhaust fumes. A hitch or ball which has been damaged should be removed and replaced. Observe safety precautions when working beneath a vehicle and wear eye protection. Do not cut access or attachment holes with a torch. This product complies with safety specifications and requirements for connecting devices and towing systems of the state of New York, V.E.S.C. Regulation V-5 and SAE J684.

1. Fascia door and fascia bottom support brackets removal - use 7 mm socket to remove (2) bolts from bottom fascia door, see **Figure 2**. Use 7 mm socket to remove (3) bolts from bottom fascia support bracket each side and unclip the plug if present. Return bottom fascia support brackets to owner.



2. Fascia removal - open the trunk and use 7mm socket & T15 driver to remove (2) bolts as shown in **Figure 3**. Use phillips screwdriver and T15 driver to remove (3) bolts from plastic mud flap each side. Use T15 driver to remove (1) bolt from bottom fascia, and (1) bolt from wheel well liner each side. Gently pull off the upper wheel well body trim piece and remove (2) bolts behind it with 7 mm socket each side, see **Figure 4**. Gently remove the fascia and attachment straps behind wheel well liner. Unplug the wiring on driver side if present. Carefully set the fascia and straps aside for reinstallation.

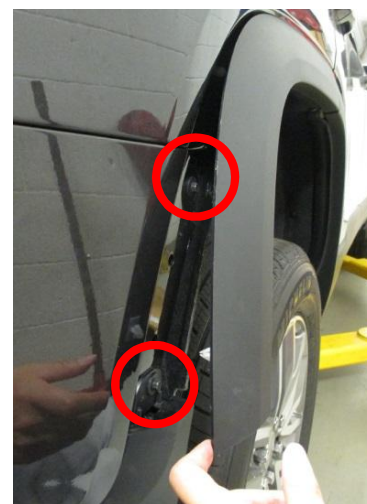
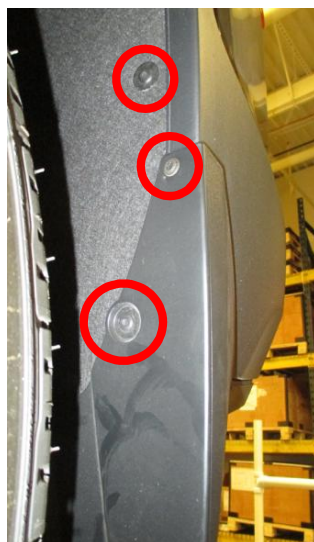

3. Bumper beam and exhaust hanger removal – use 15mm socket to remove (2) flange nuts and (2) M10 bolts from bumper beam each side. Gently remove the bumper beam and exhaust hanger. Use a stand to support exhaust and prevent it from damaging.

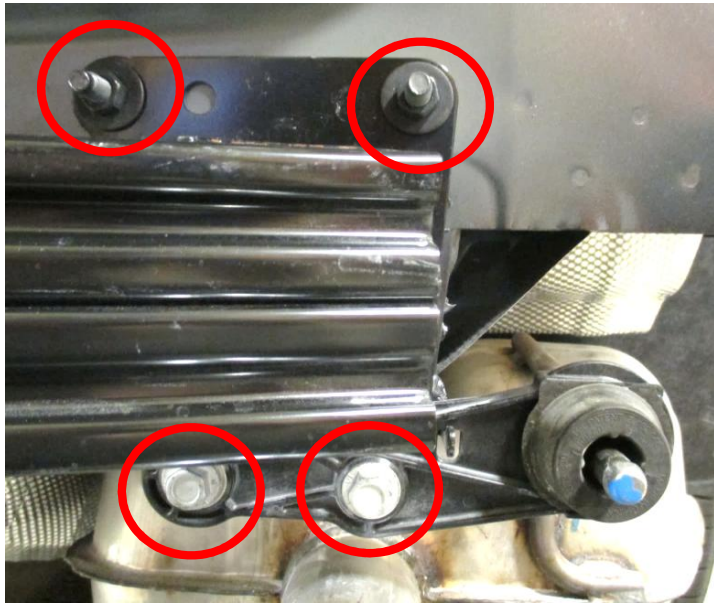

4. Hitch installation – raise the hitch and hang it on the studs on the bumper end panel. Raise the bumper beam and exhaust hanger bracket to sandwich the hitch, see **Figure 1**. Reuse the bumper fasteners and loosely fasten them.

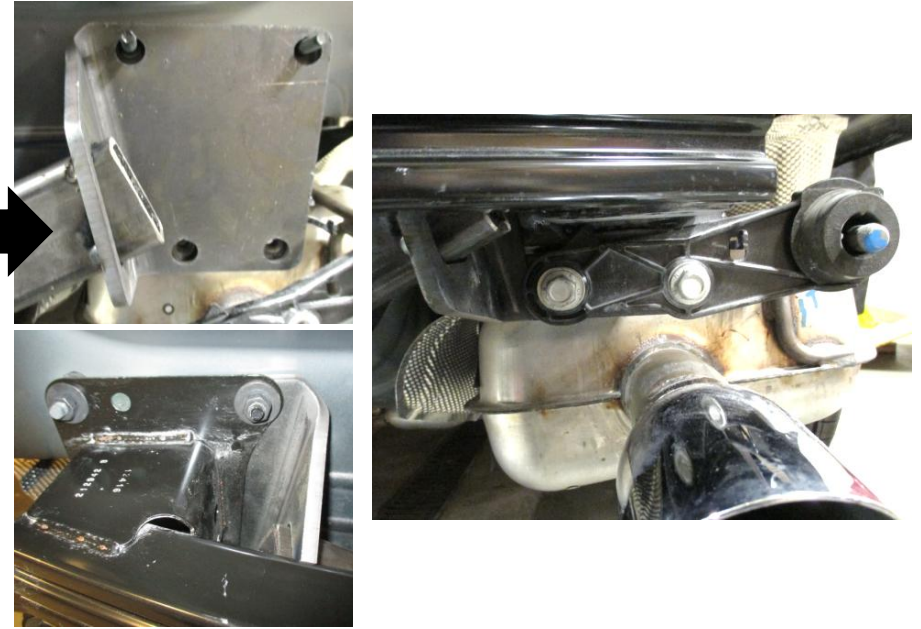

5. Tighten all fasteners with torque wrench to 53 Lb.-Ft. (72 N*M).

⚠ Proper torque is needed to keep the hitch secure to the vehicle when towing.

6. Reinstall all fasteners, straps, mud flaps, and fascia removed in Step 1,2.

7. Fascia door can be trimmed 1.5" tall by 3.0" wide and reinstalled as shown in **Figure 5**. Get customer approval before trimming the fascia door

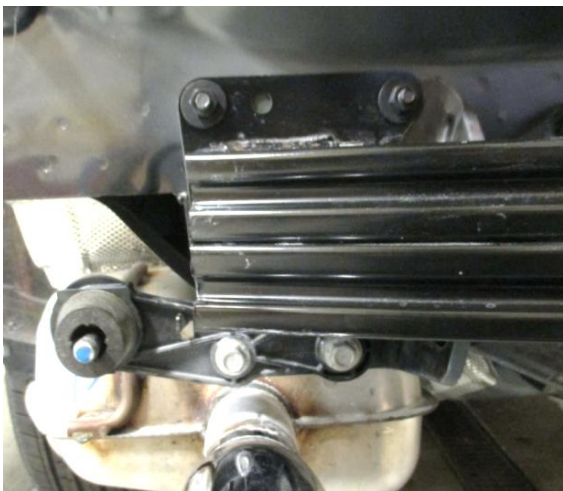
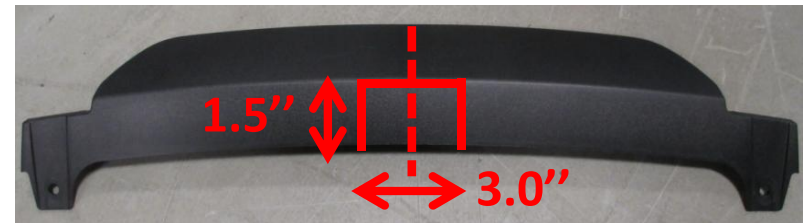



⚠ WARNING

Pour prévenir les blessures SÉVÈRES, FATALES ou les DOMMAGES

MATÉRIELS :

- **TOUJOURS lire, assimiler et observer les avertissements et les instructions relatives à l'attelage AVANT d'installer celui-ci. Conserver la documentation pour référence ultérieure.**
- **NE PAS découper, percer, souder ni modifier cet attelage-récepteur.**
- **S'ASSURER régulièrement que toute la visserie est correctement serrée et que l'attelage est monté sur le véhicule en toute sécurité.**
- **TOUJOURS lire, assimiler et observer tous les avertissements et toutes les instructions relatives au véhicule et aux autres accessoires utilisés avec l'attelage AVANT l'utilisation.**
- **PLACER les plus lourdes charges à l'avant de la remorque.**
- **NE PAS excéder les spécifications de charge du fabricant du véhicule, ni la moins élevée des valeurs suivantes :**

Type d'attelage	Poids brut max. de la remorque	Poids max. au timon
Sans répartition de charge	4500 lb. (2043 kg)	675 lb. (306 kg)
Répartition de charge	4500 lb. (2043 kg)	675 lb. (306 kg)

- **TOUJOURS porter la ceinture de sécurité.**
- **RALENTIR lors du remorquage, ne JAMAIS dépasser la limite de vitesse signalée.**
- **En cas de BALANCEMENT EXCESSIF, retirer le pied de la pédale d'accélérateur et maintenir le volant aussi stable que possible. NE PAS appliquer les freins NI accélérer.**

GARANTIE À VIE LIMITÉE

1. **Garantie à vie limitée (« Garantie »).** Cequent Performance Products, Inc. (« Nous », « Notre ») garantit à l'acheteur initial seulement (« Vous », « Votre ») que le produit sera exempt de vices de matières et de fabrication, exception faite de l'usure normale. Cette garantie n'est valide que si : (a) les produits Nous sont retournés pour inspection et mise à l'essai; (b) Notre inspection révèle, à Notre satisfaction, que toute non conformité présumée est de nature matérielle et n'a pas été causée par une mauvaise utilisation, la négligence, l'usure, une installation, entreposage ou réparation incorrects, une modification ou un accident; (c) les produits ont été installés, entretenus et utilisés conformément à Nos instructions. **LA GARANTIE SE SUBSTITUE À TOUTE AUTRE GARANTIE, EXPRESSE OU IMPLICITE (AUTRE QUE LA GARANTIE DE TITRE OFFERTE PAR LE CODE COMMERCIAL UNIFORME AU MICHIGAN), Y COMPRIS, MAIS SANS S'Y LIMITER, TOUTES LES GARANTIES RELATIVES À LA QUALITÉ MARCHANDE OU L'ADÉQUATION À UN USAGE PARTICULIER, CELLES-CI ÉTANT EXPRESSÉMENT REJETÉES.**
2. **Obligations de l'acheteur.** Pour effectuer une réclamation, communiquez avec Nous à notre adresse principale du 47912 Halyard Drive, Suite 100, Plymouth, MI 48170, 1-800-632-3290; n'oubliez pas d'identifier le produit d'après le numéro de modèle et de suivre les directives qui vous seront fournies. Tout produit retourné qui est remplacé par Nous devient notre propriété. Vous serez tenu d'assumer les frais d'expédition de retour. Veuillez conserver votre reçu d'achat afin que nous puissions en vérifier la date et confirmer que Vous êtes l'acheteur initial. Le produit et le reçu d'achat doivent Nous être fournis afin que nous puissions traiter Votre réclamation.
3. **Recours exclusifs.** Le remplacement du produit est Votre seul recours en vertu de cette Garantie. Nous ne sommes pas responsables des frais de service ou de main-d'oeuvre encourus pour le retrait ou la réinstallation d'un produit. **SOUS AUCUNE CIRCONSTANCE NOUS NE SERONS TENUS RESPONSABLES DES DOMMAGES INDIRECTS, PARTICULIERS, CONSÉCUTIFS OU PUNITIFS.**
4. **Acceptation des risques.** Vous reconnaissez et acceptez que toute utilisation du produit à des fins autres que celle(s) stipulée(s) dans les instructions relatives au produit est faite à vos propres risques.
5. **Loi applicable.** Cette Garantie Vous confère des droits légaux spécifiques, et il se peut que Vous possédiez d'autres droits qui peuvent varier d'une province à l'autre. Cette Garantie est régie par les lois de l'État du Michigan, abstraction faite des règles relatives aux conflits de lois. Les cours de l'État situées dans le comté d'Oakland, Michigan, constituent les autorités judiciaires exclusives relativement à tout litige relevant de cette Garantie.

Rev 9/2014



Applications :

Années Marque Modèles

2017-Actuel* GMC Acadia

*Visitez notre site Web pour obtenir de l'information à jour concernant une année et une version particulières.

Durée de l'installation : 90 min

La valeur indiquée ci-dessus est la durée moyenne des installateurs professionnels. Si vous ressentez de l'inconfort à réaliser cette installation par vous-même ou si vous avez besoin d'assistance, veuillez communiquer avec un installateur professionnel.



Photo représentative du véhicule

Équipement requis :

 Lunettes de protection	 Clé à cliquet	 7 mm 15 mm Douilles	 Rallonge douille 6" po	 Clé dynamométrique
 Tournevis étoilés T15	 Tournevis Phillips	 Écarteurs en plastique	 Marqueur	 Meule à rectifier

Numériser pour des instructions avec PHOTOS ou visiter <http://www.cequentgroup.com/qr-product.aspx>

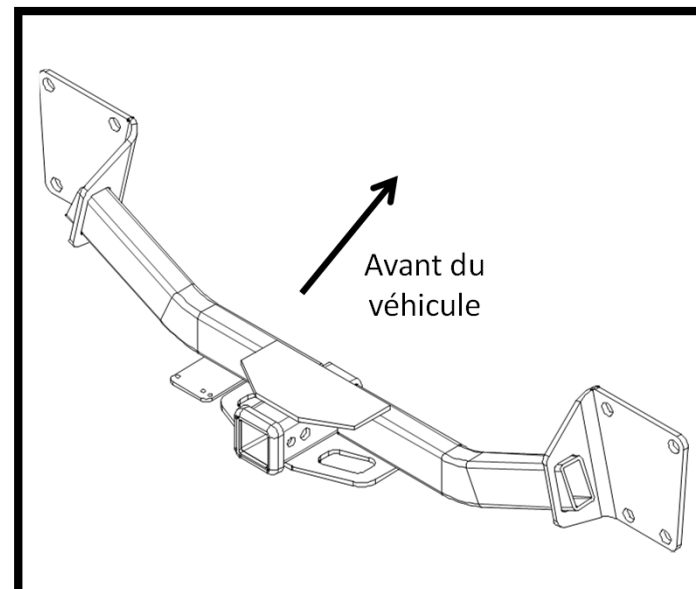

Illustration de l'attelage

NE PAS EXCÉDER LES SPÉCIFICATIONS DE CHARGE DU FABRICANT DU VÉHICULE, NI LA MOINS ÉLEVÉE DES VALEURS SUIVANTES :

Type d'attelage	Poids brut max. de la remorque	Poids max. au timon
Sans répartition de charge	4500 lb. (2043 kg)	675 lb. (306 kg)
Répartition de charge	4500 lb. (2043 kg)	675 lb. (306 kg)

⚠ Toujours porter des LUNETTES DE PROTECTION lors de l'installation de l'attelage.

Instructions d'installation

NUMÉROS DE PIÈCE : 76023, 84023, CQT76023

Écrous à embase de parechoc existants

Panneau d'extrémité de parechoc



Figure 3



Figure 2

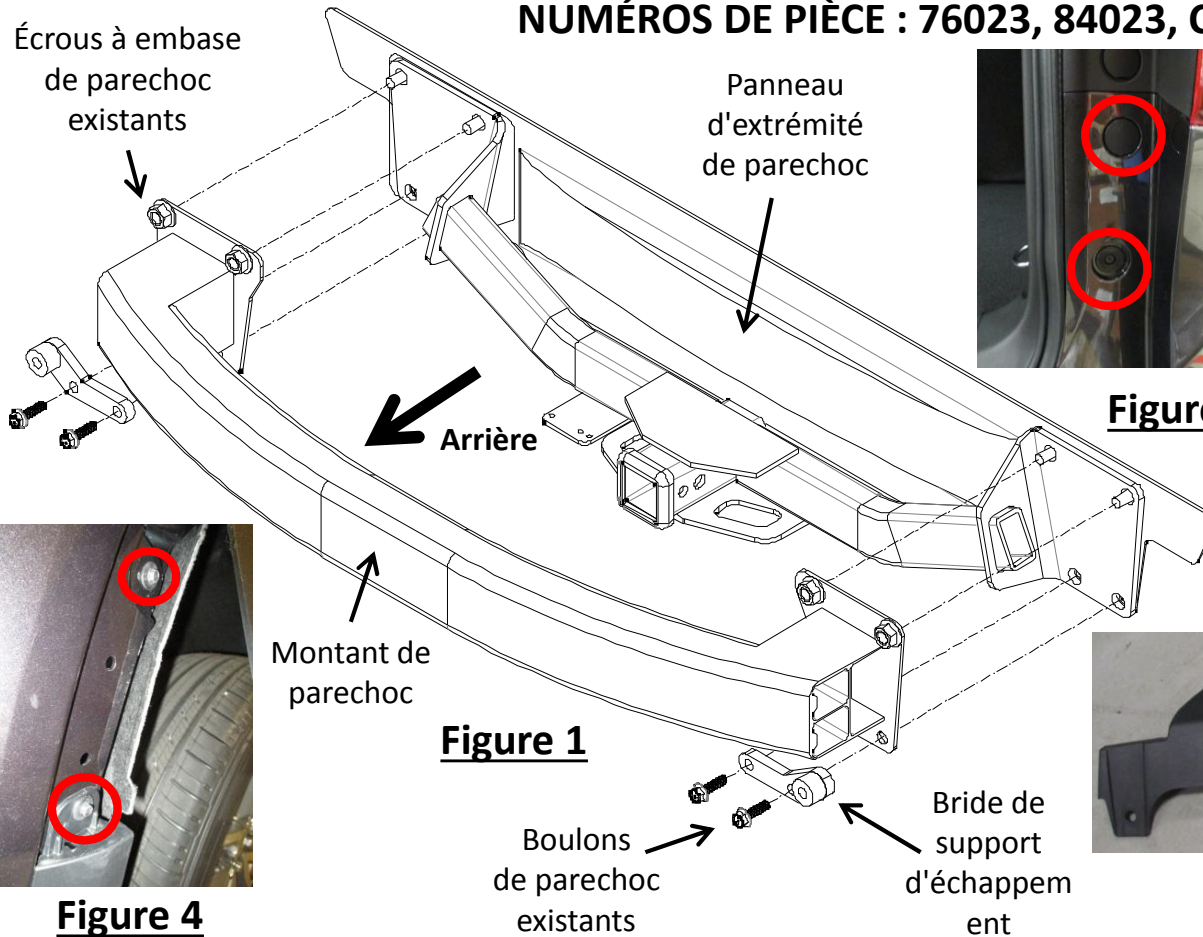

Figure 1



Figure 4

Visserie similaire des deux côtés

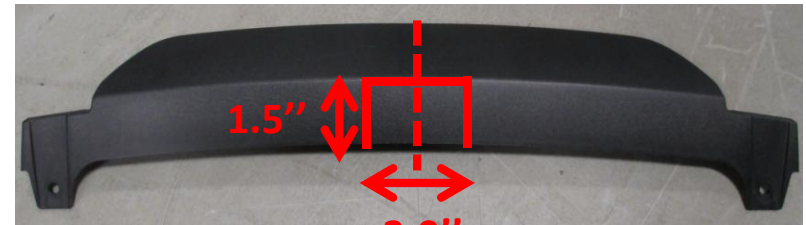
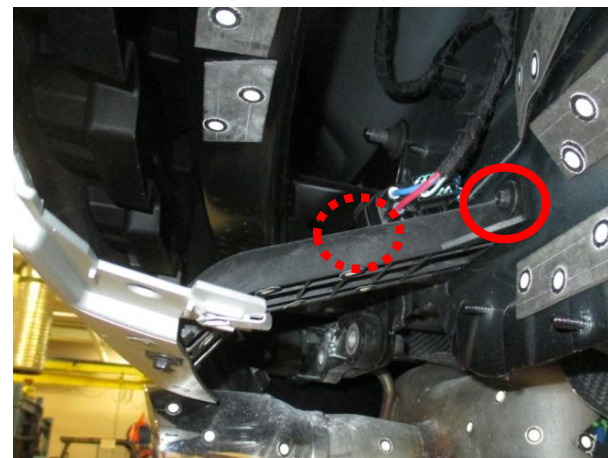

Figure 5

- Enlèvement des supports de carénage inférieur et de la porte de carénage** - utiliser une douille de 7 mm pour retirer les (2) boulons de la porte de carénage inférieur, voir la **Figure 2**. Utiliser une douille de 7 mm pour retirer les (3) boulons du support de carénage inférieur et détacher le bouchon au besoin. Remettre les brides de support de carénage inférieur au propriétaire.
- Enlèvement du carénage** - ouvrir le coffre et utiliser une douille de 7 mm et un tournevis pour retirer les (2) boulons, comme illustré dans la **Figure 3**. Utiliser un tournevis cruciforme et un tournevis T15 pour retirer les (3) boulons de la bavette garde-boue en plastique de chaque côté. Utiliser un tournevis T15 pour retirer le (1) boulon du carénage et le (1) boulon du revêtement de passage de roue, de chaque côté. Tirer délicatement la pièce de garniture de la carrosserie du passage de roue et retirer les (2) boulons derrière celle-ci à l'aide d'une douille de 7 mm de chaque côté, voir la **Figure 4**. Utiliser des outils en plastique pour garniture pour retirer délicatement le carénage et les sangles d'attache derrière le revêtement de passage de roue. Débrancher le câblage sur le côté conducteur, s'il est présent. Poser délicatement le carénage et les sangles en retrait pour la réinstallation.
- Enlèvement du montant de parechoc et du support d'échappement** - utiliser une douille de 15 mm pour retirer les (2) écrous à embase et les (2) boulons M10 du montant de parechoc, des deux côtés. Retirer délicatement le montant de parechoc et le support d'échappement. Utiliser un chandelle pour soutenir l'échappement et éviter de l'endommager.
- Installation de l'attelage** - soulever l'attelage et le suspendre sur les goujons du panneau d'extrémité de parechoc. Soulever le montant de parechoc et la bride de support d'échappement pour prendre l'attelage en sandwich; voir la **Figure 1**. Réutiliser les fixations de parechoc et les installer sans les serrer.
- Serrer toutes les pièces de fixation à l'aide d'une clé dynamométrique à 53 Lb-pi (72 N*M).**
- Réinstaller toutes les fixations, sangles, bavettes garde-boue et carénage retirés à l'étape 1,2. **⚠ Un couple de serrage adéquat est essentiel pour bien fixer l'attelage au véhicule lors du remorquage.**
- Il est possible de découper la porte de carénage à 1,5 po de hauteur par 3,0 po de largeur, et de la réinstaller comme illustré dans la **Figure 5**. Il faut obtenir l'approbation du client avant de découper la porte de carénage.

Remarque : Vérifier l'attelage fréquemment, en s'assurant que toutes les fixations et la boule sont serrées adéquatement. Si l'attelage est enlevé, boucher tous les trous percés dans le coffre ou la carrosserie afin de prévenir l'infiltration d'eau ou de gaz d'échappement. Un attelage ou une boule endommagés doivent être enlevés et remplacés. Observer les mesures de sécurité appropriées en travaillant sous le véhicule et porter des lunettes de protection. Ne jamais utiliser une torche pour découper un accès ou un trou de fixation. Ce produit est conforme aux normes V-5 et SAE J684 de la V.E.S.C. (État de New York) concernant les spécifications en matière de sécurité des systèmes d'attelage.

1. Enlèvement des supports de carénage inférieur et de la porte de carénage - utiliser une douille de 7 mm pour retirer les (2) boulons de la porte de carénage inférieur, voir la **Figure 2**. Utiliser une douille de 7 mm pour retirer les (3) boulons du support de carénage inférieur et détacher le bouchon au besoin. Remettre les brides de support de carénage inférieur au propriétaire.



2. Enlèvement du carénage - ouvrir le coffre et utiliser une douille de 7 mm et un tournevis pour retirer les (2) boulons, comme illustré dans la **Figure 3**. Utiliser un tournevis cruciforme et un tournevis T15 pour retirer les (3) boulons de la bavette garde-boue en plastique de chaque côté. Utiliser un tournevis T15 pour retirer le (1) boulon du carénage et le (1) boulon du revêtement de passage de roue, de chaque côté. Tirer délicatement la pièce de garniture de la carrosserie du passage de roue et retirer les (2) boulons derrière celle-ci à l'aide d'une douille de 7 mm de chaque côté, voir la **Figure 4**. Utiliser des outils en plastique pour garniture pour retirer délicatement le carénage et les sangles d'attache derrière le revêtement de passage de roue. Débrancher le câblage sur le côté conducteur, s'il est présent. Poser délicatement le carénage et les sangles en retrait pour la réinstallation.

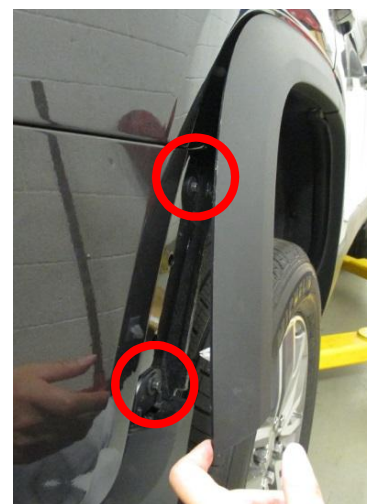
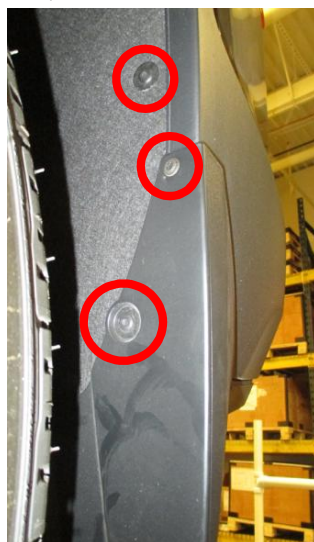

3. Enlèvement du montant de parechoc et du support d'échappement – utiliser une douille de 15 mm pour retirer les (2) écrous à embase et les (2) boulons M10 du montant de parechoc, des deux côtés. Retirer délicatement le montant de parechoc et le support d'échappement. Utiliser un chandelle pour soutenir l'échappement et éviter de l'endommager.

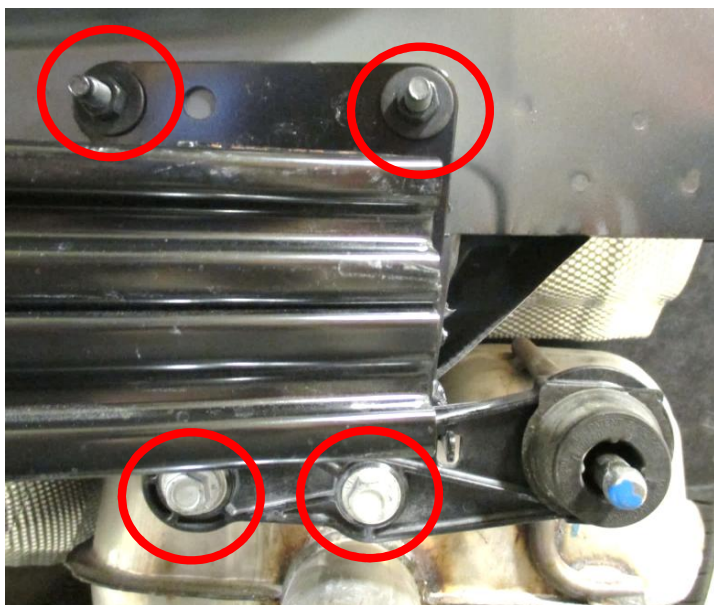

4. Installation de l'attelage – soulever l'attelage et le suspendre sur les goujons du panneau d'extrémité de parechoc. Soulever le montant de parechoc et la bride de support d'échappement pour prendre l'attelage en sandwich; voir la **Figure 1**. Réutiliser les fixations de parechoc et les installer sans les serrer.

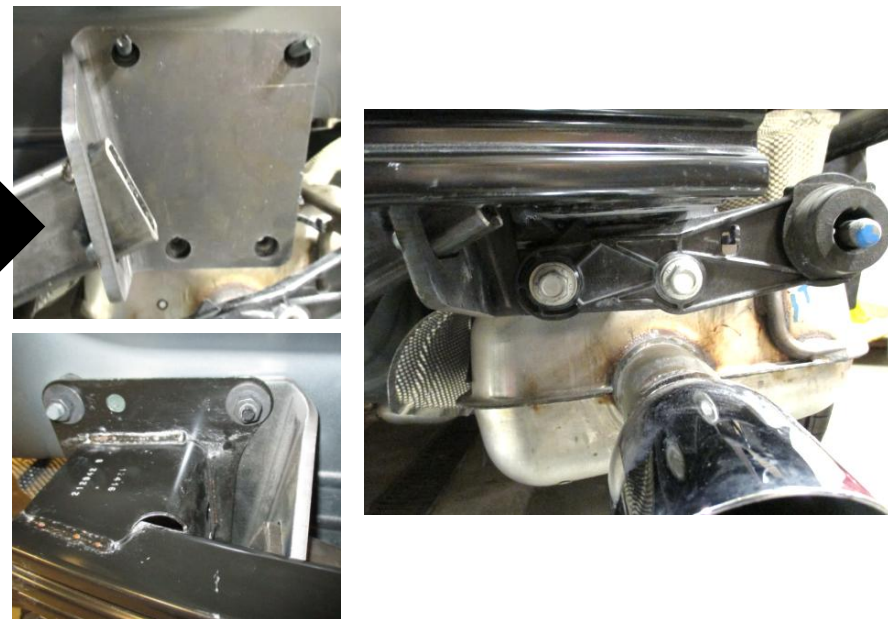

5. Serrer toutes les pièces de fixation à l'aide d'une clé dynamométrique à 53 Lb-pi (72 N*M).

⚠ Un couple de serrage adéquat est essentiel pour bien fixer l'attelage au véhicule lors du remorquage.

6. Réinstaller toutes les fixations, sangles, bavettes garde-boue et carénage retirés à l'étape 1,2.

7. Il est possible de découper la porte de carénage à 1,5 po de hauteur par 3,0 po de largeur, et de la réinstaller come illustré dans la **Figure 5**. Il faut obtenir l'approbation du client avant de découper la porte de carénage.

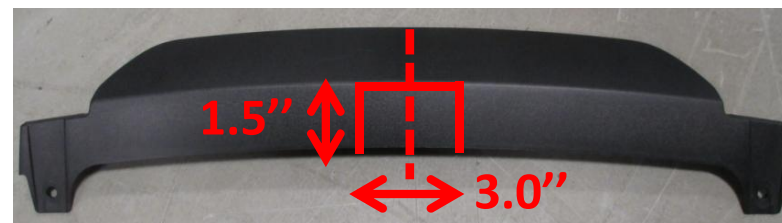



⚠️ WARNING

Para evitar DAÑOS DE GRAVEDAD, A LA PROPIEDAD O LA MUERTE:

- SIEMPRE lea, entienda y siga las advertencias e instrucciones para su enganche ANTES de la instalación. Consérvelo para referencia futura.
 - NO corte, suelde ni modifique este receptor.
 - VERIFIQUE periódicamente que todos los fijadores estén apretados y que el enganche esté firmemente montado en su vehículo.
 - SIEMPRE lea, entienda y siga todas las advertencias e instrucciones para su vehículo y para otros accesorios que va a utilizar con el enganche ANTES de usar.
 - CARGUE el remolque más pesado por el frente.
 - NO supere el valor inferior entre la calificación del fabricante del vehículo de remolque, o:
- | Tipo de enganche | Peso bruto máximo del remolque | Peso máximo de la horquilla |
|----------------------|--------------------------------|-----------------------------|
| Carga de peso | 4500 lb. (2043 kg) | 675 lb. (306 kg) |
| Distribución de peso | 4500 lb. (2043 kg) | 675 lb. (306 kg) |
- REDUZCA LA VELOCIDAD al remolcar, NUNCA exceda ningún límite de velocidad.
 - Si se produce DEMASIADA OSCILACIÓN, quite el pie del acelerador y sujete el volante lo más firme posible. NO aplique los frenos y NO aumente la velocidad.

GARANTÍA LIMITADA DE POR VIDA

1. **Garantía limitada de por vida ("Garantía")** Cequent Performance Products, Inc. ("nosotros", "nos" o "nuestro/a/s") garantiza al comprador original únicamente ("usted" o "su/s") que el producto estará libre de defectos significativos tanto en materiales como en mano de obra, con la excepción del desgaste normal. La garantía sólo es válida si (a) los productos se nos devuelven para inspección y pruebas; (b) Nuestra inspección revela a nuestra satisfacción que cualquier supuesta no conformidad es meritoria y no ha sido causada por el mal uso, negligencia, desgaste, instalación incorrecta, almacenamiento inadecuado, reparación inadecuada, alteración, o accidente; y (c) los productos fueron instalados, mantenidos y utilizados de acuerdo con nuestras instrucciones. LA GARANTÍA REEMPLAZA CUALQUIER OTRA GARANTÍA, EXPRESA O IMPLÍCITA (EXCEPTO LA GARANTÍA DE TÍTULO SEGÚN LO ESTABLECE EL CODIGO COMERCIAL UNIFORME VIGENTE EN MICHIGAN), INCLUYENDO SIN LIMITACIÓN, LAS GARANTÍAS DE COMERCIALIZACIÓN O IDONEIDAD PARA UN PROPÓSITO PARTICULAR, TALES GARANTÍAS QUEDAN EXPRESAMENTE ANULADAS.
2. **Obligaciones del comprador.** Para hacer una reclamación de garantía, contáctenos en nuestra dirección principal en 47912 Halyard Dr. Suite 100, Plymouth, MI 48170, 1-800-632-3290, identifique el producto por número de modelo y siga las instrucciones que se le darán para la reclamación. Cualquier producto devuelto que se reemplace o se reembolse se convierte en propiedad nuestra. Usted podría ser responsable por los costos de envío del producto. Conserve el recibo de compra para verificar la fecha de compra y que usted es el comprador original. Nos debe entregar el producto y el recibo de compra para procesar su reclamo de garantía.
3. **Recurso exclusivo.** El reemplazo del producto es su único y exclusivo recurso bajo esta Garantía. No seremos responsables por el servicio o cargos de mano de obra en los que se incurra al quitar o reemplazar un producto. EN NINGÚN CASO SEREMOS RESPONSABLES DE LOS DAÑOS INDIRECTOS, ESPECIALES, CONSECUENCIALES O PUNITIVOS.
4. **Riesgo asumido.** Usted reconoce y acepta que cualquier uso del producto para cualquier propósito diferente al uso(s) especificado(s) en las instrucciones del producto es a su propio riesgo.
5. **Ley gobernante.** Esta garantía le otorga derechos legales. Usted también podría tener otros derechos que varían de estado a estado. Esta garantía está regida por las leyes del estado de Michigan, sin importar las normas relativas a conflictos de ley. Las cortes estatales ubicadas en el condado de Oakland, Michigan tendrán la jurisdicción exclusiva para cualquier disputa que surja con respecto a esta garantía.

Rev 9/2014



Aplicaciones:

Años	Marca	Modelos
2017-Actual*	GMC	Acadia

*Visite nuestro sitio web para la información más actualizada respecto a los años de aplicación y los niveles de recorte.

Tiempo de instalación: **90 min**

El tiempo indicado anteriormente es el tiempo promedio para instaladores profesionales. Si usted no se siente cómodo para realizar esta instalación por su cuenta o necesita asistencia, sírvase ponerse en contacto con un instalador profesional.



Foto que representa al vehículo

Equipo necesario:

Gafas de seguridad	Trinquete	Tubos 7 mm 15 mm	Extensión de tubo de 6"	Llave de torsión:
Destornilladores de estrella T15	Destornillador de estrella (Phillips)	Herramientas plásticas para recorte	Marcador	Rectificadora de

Escanear para instrucciones de la instalación paso por paso con FOTO, o visitar <http://www.cequentgroup.com/qr-product.aspx>

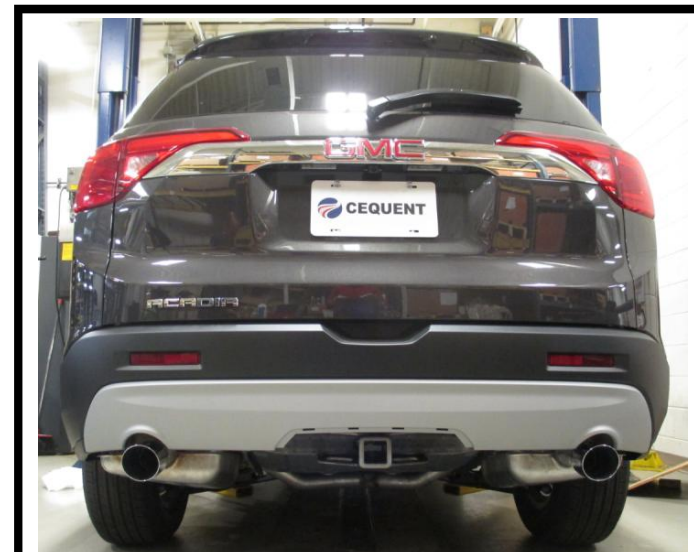
NO SUPERE LA CALIFICACIÓN INFERIOR DEL DEL FABRICANTE DEL VEHÍCULO DE REMOLQUE O:

Tipo de enganche	Peso bruto máximo del remolque	Peso máximo de la horquilla
Carga de peso	4500 lb. (2043 kg)	675 lb. (306 kg)
Distribución de peso	4500 lb. (2043 kg)	675 lb. (306 kg)



Ilustración del enganche

! Siempre usar GAFAS DE SEGURIDAD al instalar el enganche

Instrucciones de instalación

NÚMEROS DE PARTE: 76023, 84023, CQT76023

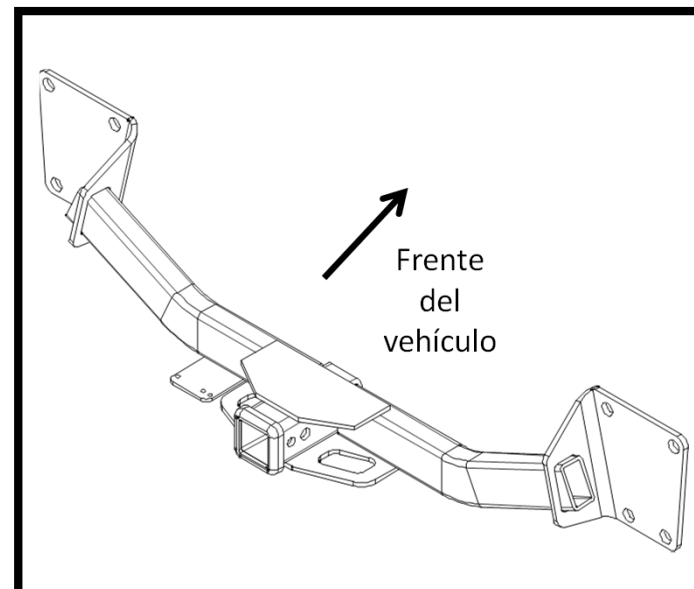
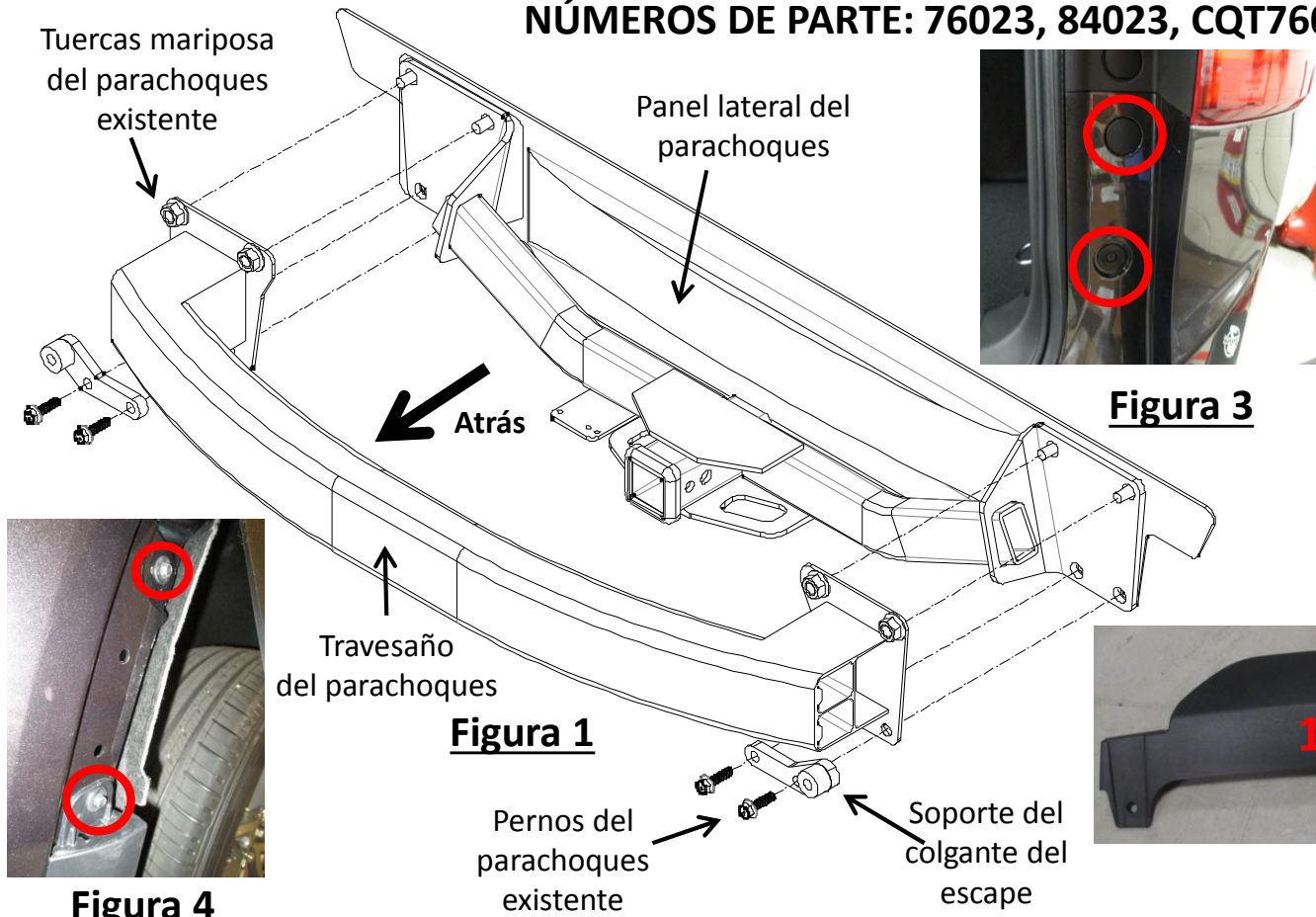

Fijadores iguales ambos lados

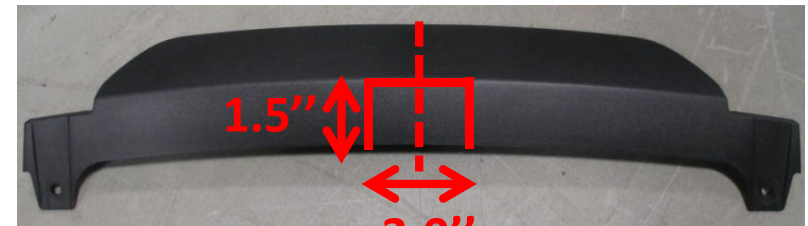

- 1. Quitar la puerta de la fascia y los soportes de apoyo de la fascia inferior:** Usar un cubo de 7 mm para retirar (2) pernos de la puerta de la fascia inferior, ver **Figura 2**. Usar un cubo de 7 mm para quitar (3) pernos del soporte de apoyo de la fascia inferior de cada lado y soltar el tapón, si lo hay. Devolver los soportes de apoyo de la fascia inferior al propietario.
- 2. Quitar la fascia:** Abrir el baúl y usar cubos de 7 mm y un destornillador T15 para quitar (2) pernos como se muestra en la **Figura 3**. Usar un destornillador de estrella y destornillador T15 para quitar (3) pernos de las solapas de barro plásticas en cada lado. Usar un destornillador T15 para quitar (1) perno de la fascia inferior y (1) perno del revestimiento del receptáculo de la rueda en cada lado. Halar con cuidado la pieza de moldura del receptáculo de la rueda superior y quitar (2) pernos detrás de esta con un cubo de 7 mm de cada lado, ver la **Figura 4**. Usar las herramientas de recorte de molduras plásticas para quitar con cuidado la fascia y las correas de sujeción detrás del revestimiento del receptáculo de la rueda. Desconectar el cableado del lado del conductor si está presente. Con cuidado, colocar la fascia y las correas a un lado para reinstalación.
- 3. Quitar el travesaño y el colgante del escape:** Usar un cubo de 15 mm para quitar (2) tuercas mariposa y (2) pernos M10 del travesaño del parachoques en cada lado. Retirar con cuidado el travesaño del parachoques y el colgante del escape. Usar una base para apoyar el escape y evitar que se dañe.
- 4. Instalación del enganche:** Levantar el enganche y colgarlo de los vástagos en el panel lateral del parachoques. Levantar el travesaño del parachoques y el soporte del colgante del escape para poner el enganche en el medio, ver la **Figura 1**. Reutilizar los fijadores del parachoques y fijarlos sin apretar.
- 5. Apretar todos los fijadores con una llave de torsión a 53 Lb.-pies (72 N*M).**
- 6. Volver a instalar todos los fijadores, correas, solapas de barro y la fascia que se quitaron en el Paso 1,2.**
- 7. La puerta de la fascia se puede recortar 1.5" de alto por 3.0" de ancho y reinstalarse como se muestra en la **Figura 5**. Obtener la aprobación del cliente antes de recortar la puerta de la fascia.**

! Se necesita la torsión adecuada para mantener el enganche unido firmemente al vehículo durante el remolque.

Nota: Revisar el enganche con frecuencia, verificando que todos los fijadores y la esfera estén correctamente apretados. Si se quita el enganche, tapar todos los orificios en el colector del baúl u otros paneles de la carrocería para evitar la entrada del agua y los gases del escape. Se debe retirar y reemplazar un enganche o esfera que se hayan dañado. Observar las precauciones de seguridad al trabajar por debajo del vehículo y usar protección visual. No cortar los orificios de acceso o accesorios con soplete. Este producto cumple con las especificaciones y requisitos de seguridad para conectar dispositivos y sistemas de remolque del estado de Nueva York, V.E.S.C. Regulación V-5 y SAE J684.

1. Quitar la puerta de la fascia y los soportes de apoyo de la fascia inferior: Usar un cubo de 7 mm para retirar (2) pernos de la puerta de la fascia inferior, ver **Figura 2**. Usar un cubo de 7 mm para quitar (3) pernos del soporte de apoyo de la fascia inferior de cada lado y soltar el tapón, si lo hay. Devolver los soportes de apoyo de la fascia inferior al propietario.

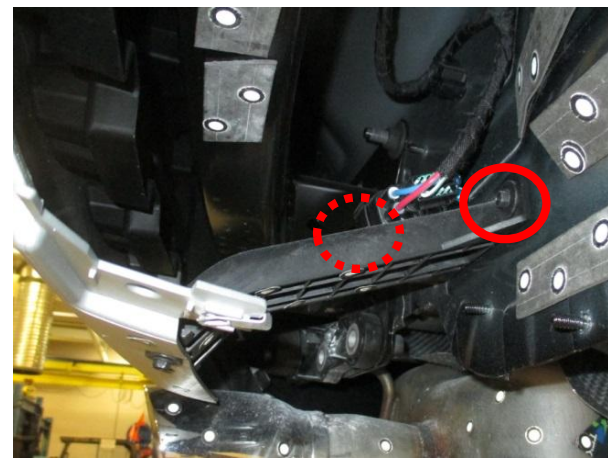

2. Quitar la fascia: Abrir el baúl y usar cubos de 7 mm y un destornillador T15 para quitar (2) pernos como se muestra en la **Figura 3**. Usar un destornillador de estrella y destornillador T15 para quitar (3) pernos de las solapas de barro plásticas en cada lado. Usar un destornillador T15 para quitar (1) perno de la fascia inferior y (1) perno del revestimiento del receptáculo de la rueda en cada lado. Halar con cuidado la pieza de moldura del receptáculo de la rueda superior y quitar (2) pernos detrás de esta con un cubo de 7 mm de cada lado, ver la **Figura 4**. Usar las herramientas de recorte de molduras plásticas para quitar con cuidado la fascia y las correas de sujeción detrás del revestimiento del receptáculo de la rueda. Desconectar el cableado del lado del conductor si está presente. Con cuidado, colocar la fascia y las correas a un lado para reinstalación.

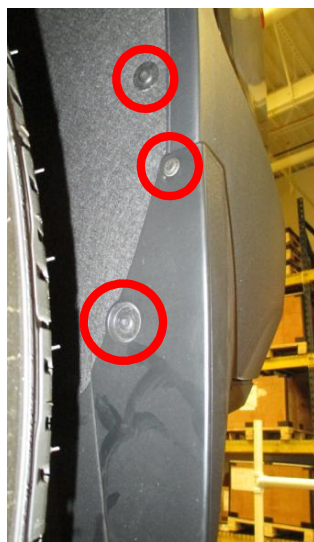

3. Quitar el travesaño y el colgante del escape: Usar un cubo de 15 mm para quitar (2) tuercas mariposa y (2) pernos M10 del travesaño del parachoques en cada lado. Retirar con cuidado el travesaño del parachoques y el colgante del escape. Usar una base para apoyar el escape y evitar que se dañe.

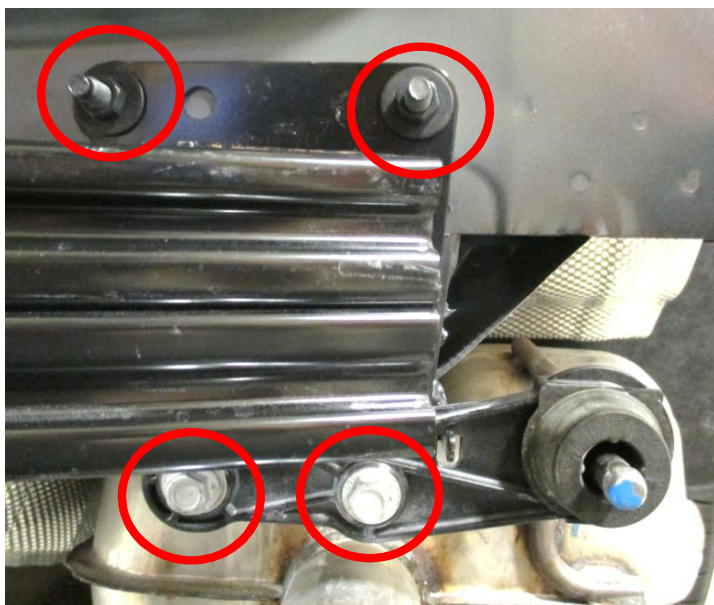

4. Instalación del enganche: Levantar el enganche y colgarlo de los vástagos en el panel lateral del parachoques. Levantar el travesaño del parachoques y el soporte del colgante del escape para poner el enganche en el medio, ver la **Figura 1**. Reutilizar los fijadores del parachoques y fijarlos sin apretar.

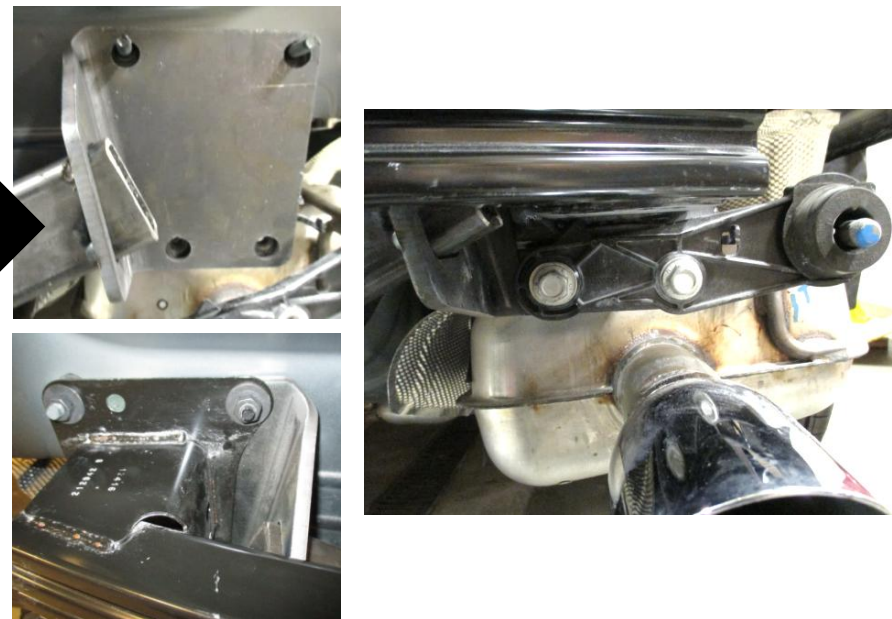

5. Apretar todos los fijadores con una llave de torsión a 53 Lb.-pies (72 N*M).

⚠ Se necesita la torsión adecuada para mantener el enganche unido firmemente al vehículo durante el remolque.

6. Volver a instalar todos los fijadores, correas, solapas de barro y la fascia que se quitaron en el Paso 1,2.

7. La puerta de la fascia se puede recortar 1.5" de alto por 3.0" de ancho y reinstalarse como se muestra en la **Figura 5**. Obtener la aprobación del cliente antes de recortar la puerta de la fascia

