



! WARNING

To prevent SERIOUS INJURY, DEATH or PROPERTY DAMAGE:

- **ALWAYS read, understand and follow warnings and instructions for your hitch BEFORE installation. Keep for future reference.**
 - **DO NOT cut, weld or modify this receiver.**
 - **CHECK all fasteners are tight and your hitch is securely mounted to your vehicle periodically.**
 - **ALWAYS read, understand and follow all warnings and instructions for your vehicle and for other accessories you will use with your hitch BEFORE use.**
 - **LOAD the trailer heavier in front.**
 - **DO NOT exceed lower of towing vehicle manufacturer's rating or:**
- | Hitch Type | Max Gross Trailer Weight | Max Tongue Weight |
|---------------------|--------------------------|-------------------|
| Weight Carrying | 3500 lb. (1587 kg) | 525 lb. (238 kg) |
| Weight Distributing | N/A | N/A |
- **ALWAYS wear your seatbelt.**
 - **SLOW DOWN when towing, NEVER exceed any posted speed limit.**
 - **If EXCESS SWAY occurs, take your foot off the gas pedal and hold the steering wheel as steady as possible. DO NOT apply your brakes and DO NOT speed up.**

LIMITED LIFETIME WARRANTY

1. **Limited Lifetime Warranty ("Warranty").** Horizon Global ("We", "Us" or "Our") warrants to the original consumer purchaser only ("You" or "Your") that the product will be free from material defects in both material and workmanship, ordinary wear and tear excepted. The Warranty is valid only if (a) the products are returned to Us for inspection and testing; (b) Our inspection discloses to Our satisfaction that any alleged nonconformance are material and have not been caused by misuse, neglect, wear and tear, improper installation, unsuitable storage, improper repair, alteration, or accident; and (c) the products were installed, maintained and used in accordance with Our instructions. **THE WARRANTY IS MADE IN LIEU OF ALL OTHER WARRANTIES, EXPRESS OR IMPLIED (OTHER THAN THE WARRANTY OF TITLE AS PROVIDED BY THE UNIFORM COMMERCIAL CODE IN EFFECT IN MICHIGAN), INCLUDING WITHOUT LIMITATION, ANY WARRANTIES OF MERCHANTABILITY OR FITNESS FOR A PARTICULAR PURPOSE, SAID WARRANTIES BEING EXPRESSLY DISCLAIMED.**
2. **Obligations of Purchaser.** To make a Warranty claim, contact Us at our principal address of 47912 Halyard Drive, Suite 100, Plymouth, MI 48170, 1-800-632-3290, identify the product by model number, and follow the claim instructions that will be provided. Any returned product that is replaced by Us becomes our property. You may be responsible for return shipping costs. Please retain your purchase receipt to verify date of purchase and that You are the original consumer purchaser. The product and the purchase receipt must be provided to Us in order to process Your Warranty claim.
3. **Exclusive Remedy.** Product replacement is Your sole and exclusive remedy under this Warranty. We shall not be liable for service or labor charges incurred in removing or replacing a product. **IN NO EVENT WILL WE BE RESPONSIBLE FOR ANY INDIRECT, SPECIAL, CONSEQUENTIAL OR PUNITIVE DAMAGES.**
4. **Assumption of Risk.** You acknowledge and agree that any use of the product for any purpose other than the specified use(s) stated in the product instructions is at Your own risk.
5. **Governing Law.** This Warranty gives You specific legal rights, and You also may have other rights which vary from state to state. This Warranty is governed by the laws of the State of Michigan, without regard to rules pertaining to conflicts of law. The state courts located in Oakland County, Michigan shall have exclusive jurisdiction for any disputes relating to this Warranty.

Rev 8/2015



Website: www.horizonglobal.com
 Technical Assistance: 800-632-3290
 TechnicalSupport@horizonglobal.com

Applications:

Years	Make	Models
2020 - current*	Subaru	Outback Wagon

*Visit our website for the most up to date information regarding application years and trim levels.

Installation Time: 60 min.

The time listed above is the average time for professional installers. If you do not feel comfortable performing this installation on your own or are in need of assistance, please contact a professional installer.



Representative Vehicle Photo

Equipment Required:

 Safety Glasses	 Ratchet	 10mm 14mm 17mm Sockets	 6" Socket Extension	 Torque Wrench	 Flat Head Screw Driver	 Phillips Screwdriver
 Plastic Trim Tools	 Tape Measure	 Marker	 Utility Knife	 Silicone Sealant	 Plastic Rivet Gun	

**DO NOT EXCEED LOWER OF TOWING VEHICLE
 MANUFACTURER'S RATING OR:**

Hitch Type	Max Gross Trailer Weight	Max Tongue Weight
Weight Carrying	3500 lb. (1587 kg)	525 lb. (238 kg)
Weight Distributing	N/A	N/A

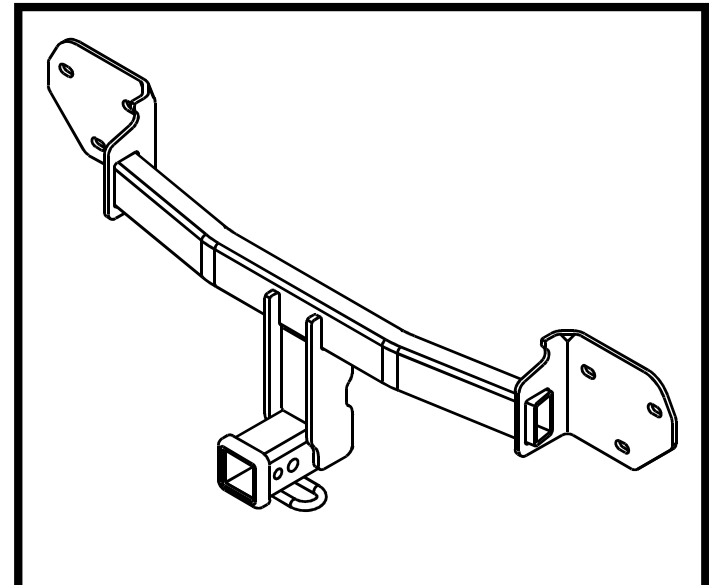

Hitch Illustration

Installation Instructions

PART NUMBERS: 76333, 84333, CQT76333

Fastener Kit: 76333F

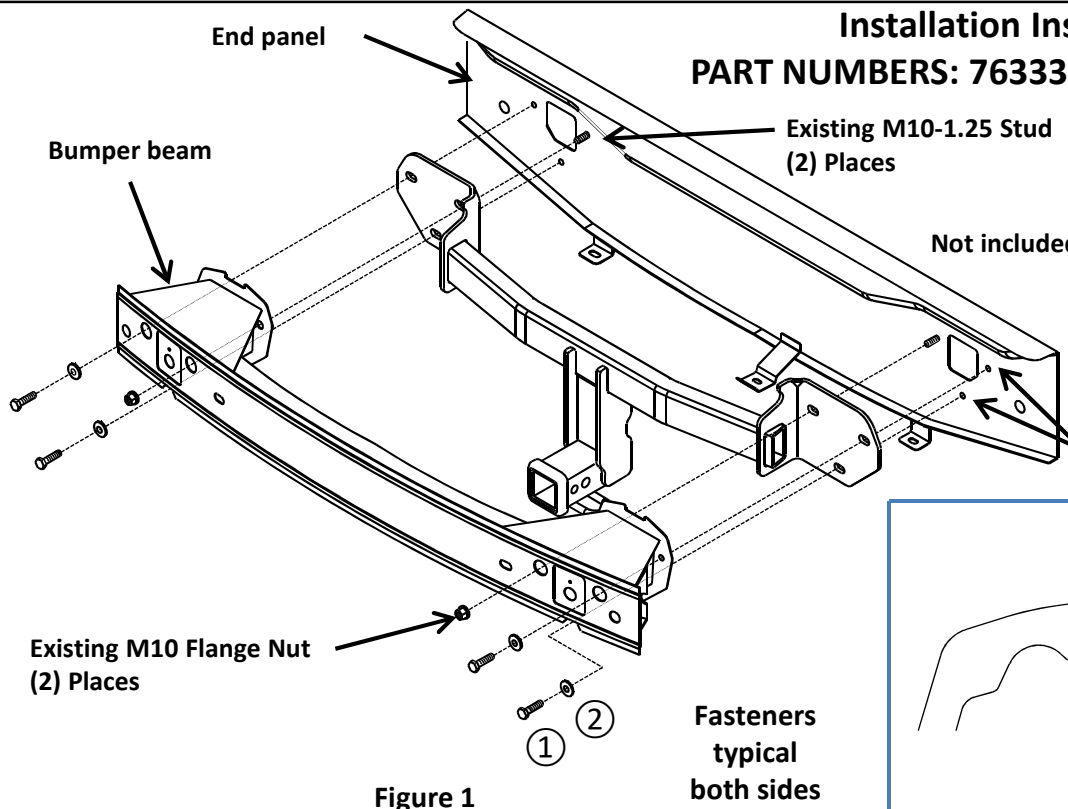

Figure 1

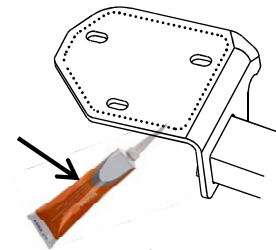



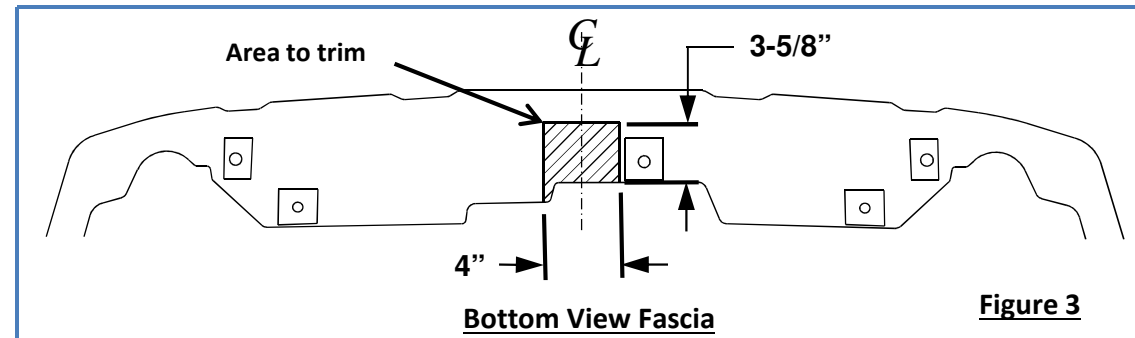

Figure 2

M10-1.25 weldnuts in End Panel (4) Places

①	Qty. (4)	Hex Bolt M10 X 1.25 X 35 CL8.8	
②	Qty. (4)	Conical washer 3/8" Part no. 01292006	
③	Qty. (4)	Plastic Rivet (2 required)	

Always wear SAFETY GLASSES when installing hitch



Bottom View Fascia

Figure 3

- Remove taillights** - Open tailgate. Remove plastic cover near taillight, using a phillips head screwdriver, remove (2) push-pin rivets holding cover to taillight housing, both sides. Using a 10mm socket, remove (2) screws from taillight and **remove taillight** by gently pulling rearward. Disconnect the wiring and set taillight aside, both sides.
- Remove fascia** - **a.)** Using a flat head screw driver, remove (3) plastic push-pin rivets from along bottom center edge of fascia.
b.) Using a flat head screw driver, remove (1) plastic push-pin rivet from outer bottom edge of fascia near wheel well, both sides.
c.) Using a flat head screw driver, from inside the rear wheel well, remove the top rivet located just below the seam of bumper fascia. (1) per side. Do not remove the bottom (2) rivets from wheel well area. **Note:** The factory rivets cannot be reused. Four (4) replacement rivets are supplied, (2) required, (2) spare.
d.) Using a plastic trim tool, starting at the outer ends near wheel well, carefully remove the fascia by gently pulling rearward while releasing the clips holding the fascia.
e.) If equipped, disconnect all wiring harnesses from fascia and carefully set fascia aside.
- Remove bumper beam** - using a 14mm socket with extension, remove (2) M10 flange hex nuts and (4) M10 hex bolts from bumper beam. If equipped, disconnect the blind spot monitor wire from top of bumper beam. Set bumper beam aside. Keep hex flange nuts for hitch installation. Return factory hex bolts to vehicle owner. **See Figure 1.**
- Apply sealant** - apply silicone sealant to both hitch bracket mounting surfaces. **See Figure 2.**
- Install Hitch and Bumper beam** - Raise hitch and bumper beam into position aligning holes with studs and weldnuts in end panel. **See Figure 1.** Loosely reinstall the (2) existing M10 flange nuts onto the studs, and (4) M10 hex bolts provided with hitch into weldnuts in end panel. If equipped, reconnect blind spot monitor wire to top of bumper beam.
- Tighten all M10-1.25 CL8.8 fasteners with torque wrench to 42 Lb.-Ft. (57 N*M)** **⚠ Proper torque is needed to keep the hitch secure to the vehicle when towing.**
- Trim fascia** -Locate the center of the fascia. Using a tape measure, marker, and utility knife, cut a notch in the bottom of fascia approximately 4" wide by 3-5/8" tall. **See Figure 3. Note:** Be sure area is clear of all electrical wiring before trimming.
- Reinstall fascia** - Reconnect all wiring first. Then reinstall the fascia using original push-pin rivets removed in step 2. Next, using a plastic rivet gun, install (1) rivet to hold fascia at the rear wheel well location removed in step 2.
- Reinstall taillights** - reinstall taillights and taillight covers using original fasteners and reconnect all wiring removed in step 2.

Note: check hitch frequently, making sure all fasteners and ball are properly tightened. If hitch is removed, plug all holes in trunk pan or other body panels to prevent entry of water and exhaust fumes. A hitch or ball which has been damaged should be removed and replaced. Observe safety precautions when working beneath a vehicle and wear eye protection. Do not cut access or attachment holes with a torch.

This product complies with safety specifications and requirements for connecting devices and towing systems of the state of New York, V.E.S.C. Regulation V-5 and SAE J684.

1. Remove taillights - Open tailgate. Remove plastic cover near taillight, using a phillips head screwdriver, remove (2) push-pin rivets holding cover to taillight housing, both sides. Using a 10mm socket, remove (2) screws from taillight and remove taillight by gently pulling rearward. Disconnect the wiring and set taillight aside, both sides.



2a. Remove fascia - Using a flat head screw driver, remove (3) plastic push-pin rivets from along bottom center edge of fascia.

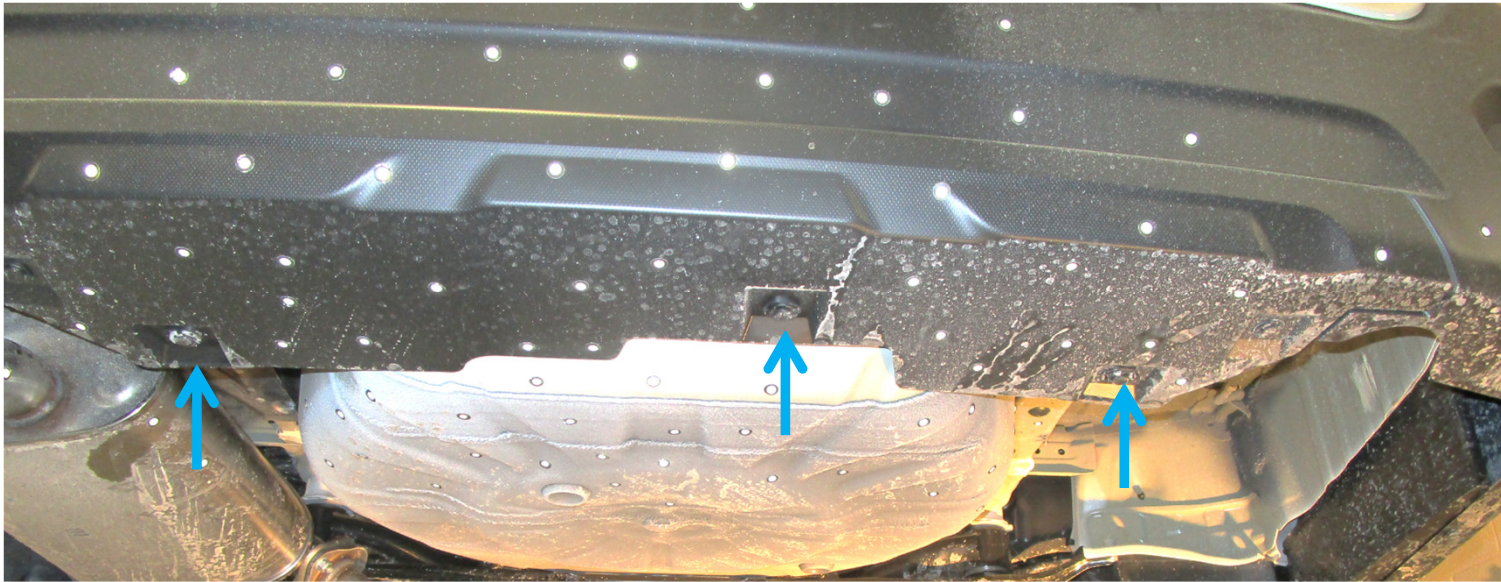

2b. Remove fascia - Using a flat head screw driver, remove (1) plastic push-pin rivet from outer bottom edge of fascia near wheel well, both sides.



2c. Remove fascia - Using a flat head screw driver, from inside the rear wheel well, remove the top rivet located just below the seam of bumper fascia. (1) per side. Do not remove the bottom (2) rivets from wheel well area. **Note:** The factory rivets cannot be reused. Four (4) replacement rivets are supplied, (2) required, (2) spare.



2d. Remove fascia - Using a plastic trim tool, starting at the outer ends near wheel well, carefully remove the fascia by gently pulling rearward while releasing the clips holding the fascia. **2e.** If equipped, disconnect all wiring harnesses from fascia and carefully set fascia aside.

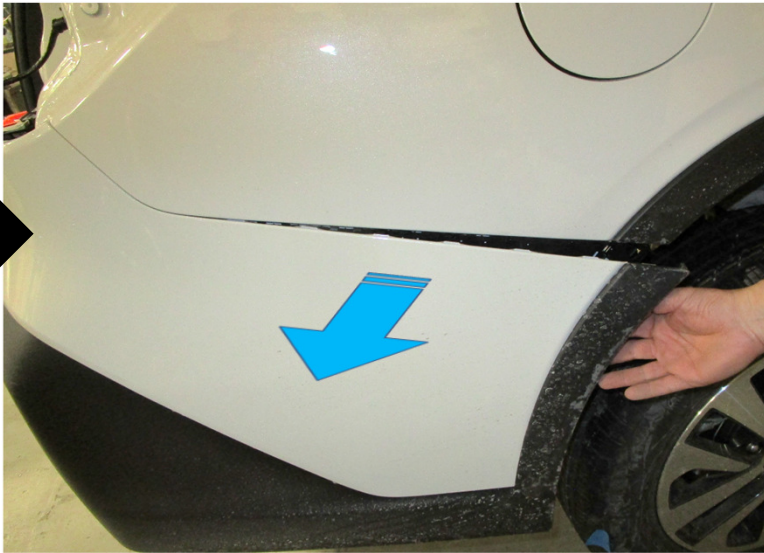

3. Remove bumper beam – using a 14mm socket with extension, remove (2) M10 flange hex nuts and (4) M10 hex bolts from bumper beam.



- 3. Remove bumper beam continued** - If equipped, disconnect the blind spot monitor wire from top of bumper beam. Set bumper beam aside. Keep hex flange nuts for hitch installation. Return factory hex bolts to vehicle owner. **See Figure 1.**

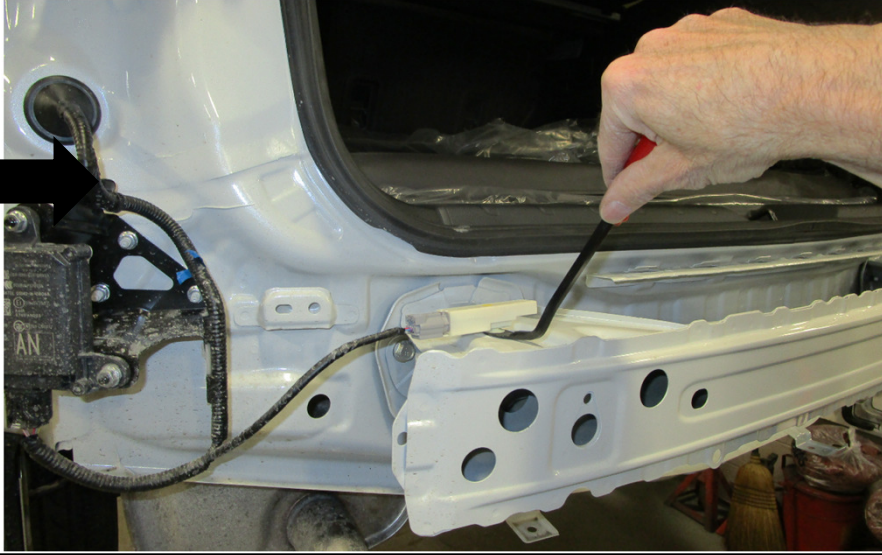

- 4. Apply sealant** - apply silicone sealant to both hitch bracket mounting surfaces. **See Figure 2.**

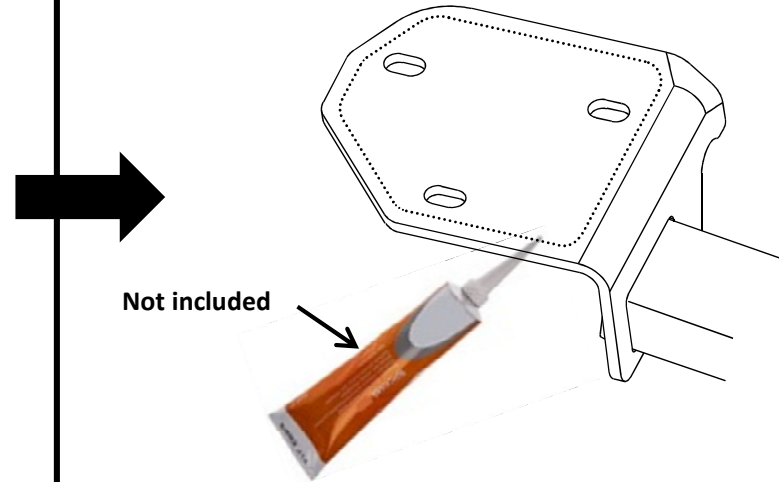

- 5. Install Hitch and Bumper beam** - Raise hitch and bumper beam into position aligning holes with studs and weldnuts in end panel. **See Figure 1.** Loosely reinstall the (2) existing M10 flange nuts onto the studs, and (4) M10 hex bolts (item 1) provided with hitch into weldnuts in end panel. If equipped, reconnect blind spot monitor wire to top of bumper beam.

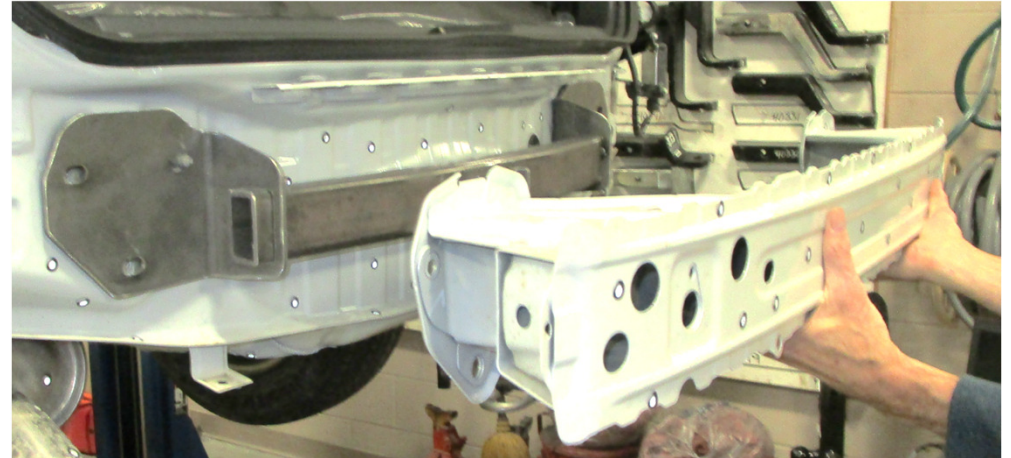
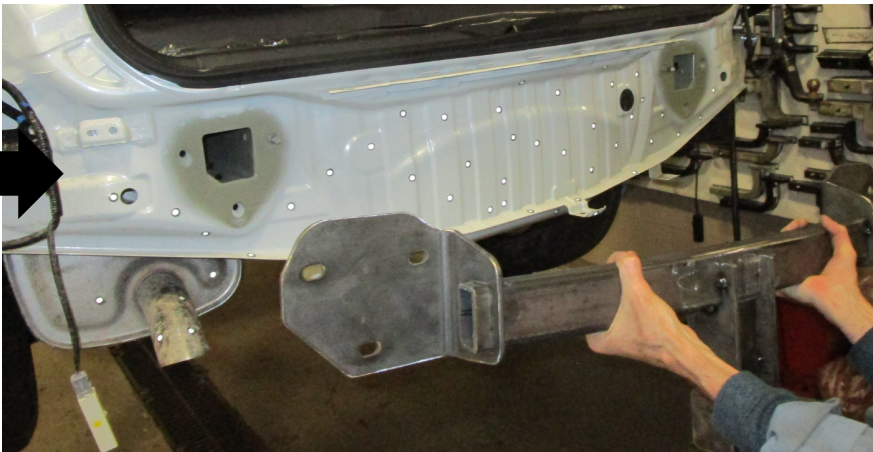

6. Tighten all M10-1.25 CL8.8 fasteners with torque wrench to 42 Lb.-Ft. (57 N*M)

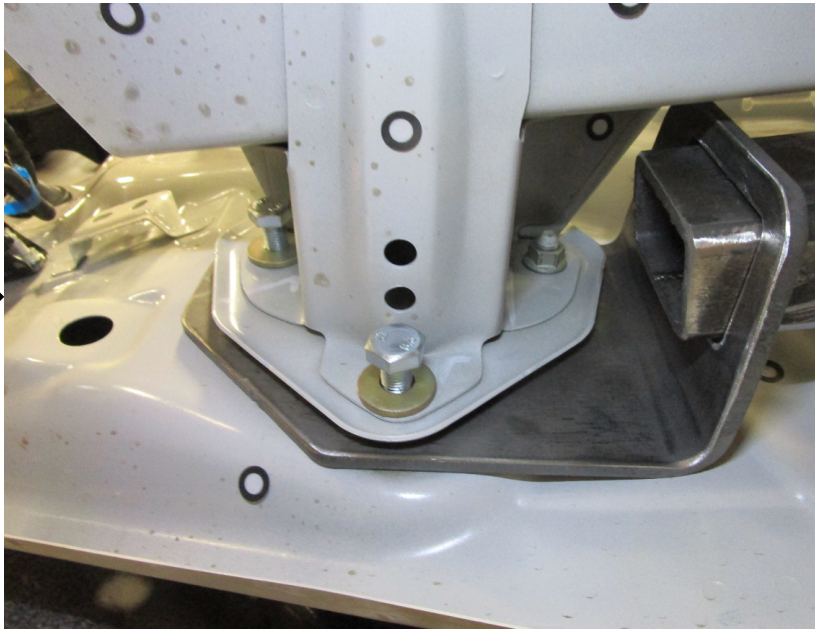

⚠ Proper torque is needed to keep the hitch secure to the vehicle when towing.

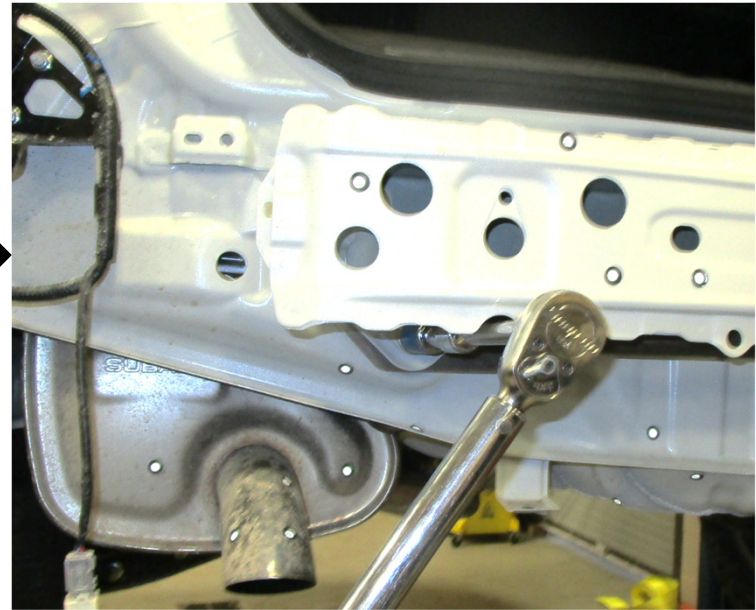

7. **Trim fascia** –Locate the center of the fascia. Using a tape measure, marker, and utility knife, cut a notch in the bottom of fascia approximately 4" wide by 3-5/8" tall. See Figure 3. **Note:** Be sure area is clear of all electrical wiring before trimming.

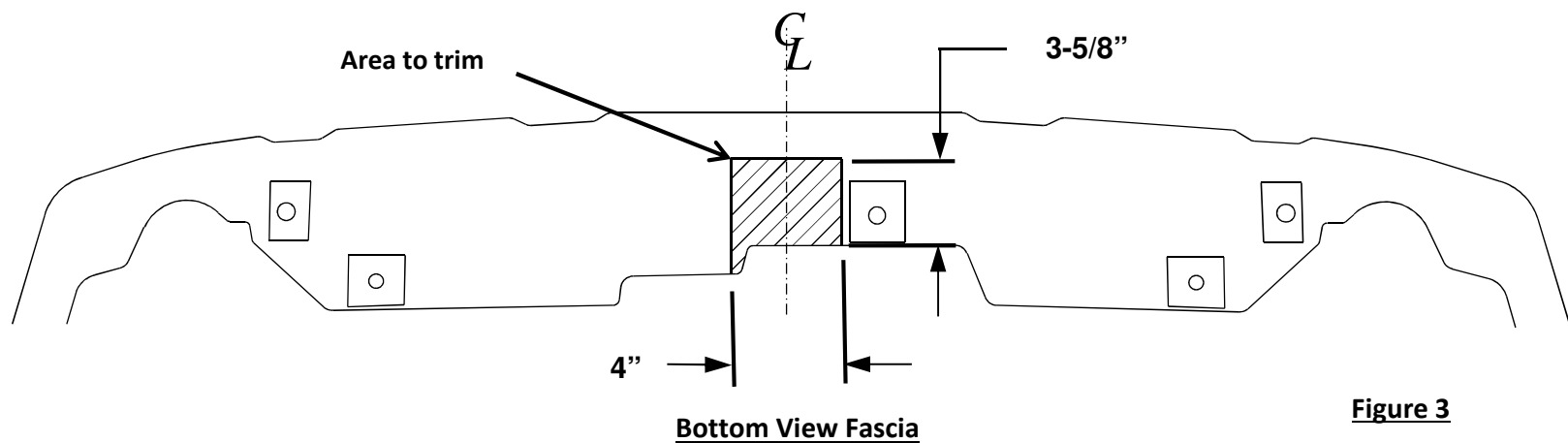

8. **Reinstall fascia** – Reconnect all wiring first. Then reinstall the fascia using original push-pin rivets removed in step 2. Next, using the plastic rivet gun, install (1) rivet to hold fascia at the rear wheel well location removed in step 2.



9. **Reinstall taillights** – reinstall the taillights and taillight covers using the original fasteners and reconnect all wiring removed in step 2.

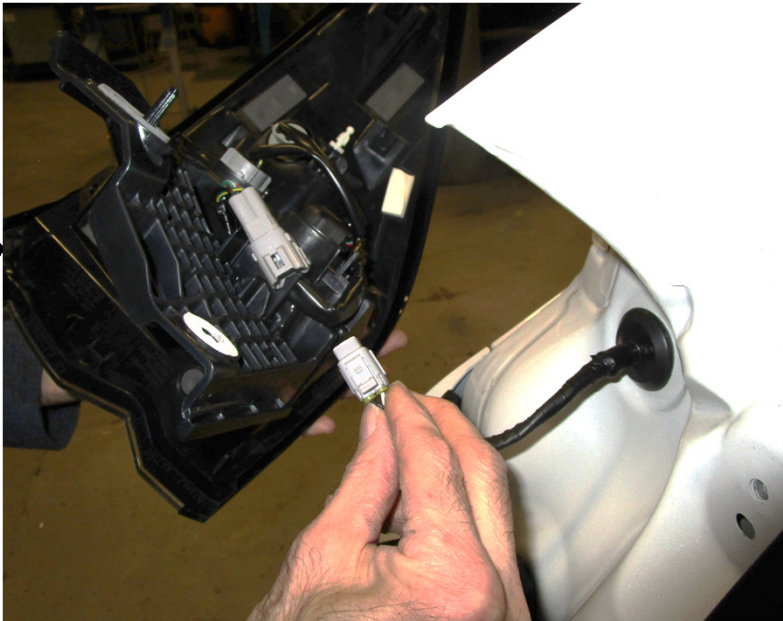

Instructions d'installation

NUMÉROS DE PIÈCES : 76333, 84333, CQT76333

Numériser pour des
conseils de sécurité,
ou visitez
<http://qr.towingproducts.net/grproducts/gr-product>

⚠ WARNING

Pour prévenir les blessures SÉVÈRES, FATALES ou les DOMMAGES**MATÉRIELS :**

- **TOUJOURS lire, assimiler et observer les avertissements et les instructions relatives à l'attelage AVANT d'installer celui-ci. Conserver la documentation pour référence ultérieure.**
- **NE PAS découper, percer, souder ni modifier cet attelage-récepteur.**
- **S'ASSURER régulièrement que toute la visserie est correctement serrée et que l'attelage est monté sur le véhicule en toute sécurité.**
- **TOUJOURS lire, assimiler et observer tous les avertissements et toutes les instructions relatives au véhicule et aux autres accessoires utilisés avec l'attelage AVANT l'utilisation.**
- **PLACER les plus lourdes charges à l'avant de la remorque.**
- **NE PAS excéder les spécifications de charge du fabricant du véhicule, ni la moins élevée des valeurs suivantes :**

Type d'attelage	Poids brut max. de la remorque	Poids max. au timon
Sans répartition de charge	3500 lb. (1587 kg)	525 lb. (238 kg)
Répartition de charge	N/A	N/A

- **TOUJOURS porter la ceinture de sécurité.**
- **RALENTIR lors du remorquage, ne JAMAIS dépasser la limite de vitesse signalée.**
- **En cas de BALANCEMENT EXCESSIF, retirer le pied de la pédale d'accélérateur et maintenir le volant aussi stable que possible. NE PAS appliquer les freins NI accélérer.**

GARANTIE À VIE LIMITÉE

1. **Garantie à vie limitée (« Garantie »).** Horizon Global (« Nous », « Notre ») garantit à l'acheteur initial seulement (« Vous », « Votre ») que le produit sera exempt de vices de matières et de fabrication, exception faite de l'usure normale. Cette garantie n'est valide que si : (a) les produits Nous sont retournés pour inspection et mise à l'essai; (b) Notre inspection révèle, à Notre satisfaction, que toute non conformité présumée est de nature matérielle et n'a pas été causée par une mauvaise utilisation, la négligence, l'usure, une installation, entreposage ou réparation incorrects, une modification ou un accident; (c) les produits ont été installés, entretenus et utilisés conformément à Nos instructions. **LA GARANTIE SE SUBSTITUE À TOUTE AUTRE GARANTIE, EXPRESSE OU IMPLICITE (AUTRE QUE LA GARANTIE DE TITRE OFFERTE PAR LE CODE COMMERCIAL UNIFORME AU MICHIGAN), Y COMPRIS, MAIS SANS S'Y LIMITER, TOUTES LES GARANTIES RELATIVES À LA QUALITÉ MARCHANDE OU L'ADÉQUATION À UN USAGE PARTICULIER, CELLES-CI ÉTANT EXPRESSÉMENT REJETÉES.**
2. **Obligations de l'acheteur.** Pour effectuer une réclamation, communiquez avec Nous à notre adresse principale du 47912 Halyard Drive, Suite 100, Plymouth, MI 48170, 1-800-632-3290; n'oubliez pas d'identifier le produit d'après le numéro de modèle et de suivre les directives qui vous seront fournies. Tout produit retourné qui est remplacé par Nous devient notre propriété. Vous serez tenu d'assumer les frais d'expédition de retour. Veuillez conserver votre reçu d'achat afin que nous puissions en vérifier la date et confirmer que Vous êtes l'acheteur initial. Le produit et le reçu d'achat doivent Nous être fournis afin que nous puissions traiter Votre réclamation.
3. **Recours exclusifs.** Le remplacement du produit est Votre seul recours en vertu de cette Garantie. Nous ne sommes pas responsables des frais de service ou de main-d'œuvre encourus pour le retrait ou la réinstallation d'un produit. **SOUS AUCUNE CIRCONSTANCE NOUS NE SERONS TENUS RESPONSABLES DES DOMMAGES INDIRECTS, PARTICULIERS, CONSÉCUTIFS OU PUNITIFS.**
4. **Acceptation des risques.** Vous reconnaissez et acceptez que toute utilisation du produit à des fins autres que celle(s) stipulée(s) dans les instructions relatives au produit est faite à vos propres risques.
5. **Loi applicable.** Cette Garantie Vous confère des droits légaux spécifiques, et il se peut que Vous possédiez d'autres droits qui peuvent varier d'une province à l'autre. Cette Garantie est régie par les lois de l'État du Michigan, abstraction faite des règles relatives aux conflits de lois. Les cours de l'État situés dans le comté d'Oakland, Michigan, constituent les autorités judiciaires exclusives relativement à tout litige relevant de cette Garantie.

Rev 8/2015



Site Internet: www.horizonglobal.com
Assistance technique: 800-632-3290
TechnicalSupport@horizonglobal.com

Applications :

Années	Marque	Modèles
2020-actuel	Subaru	Outback Wagon

*Visitez notre site Web pour obtenir de l'information à jour concernant une année et une version particulières.

Durée de l'installation : 60 min

La valeur indiquée ci-dessus est la durée moyenne des installateurs professionnels. Si vous ressentez de l'inconfort à réaliser cette installation par vous-même ou si vous avez besoin d'assistance, veuillez communiquer avec un installateur professionnel.

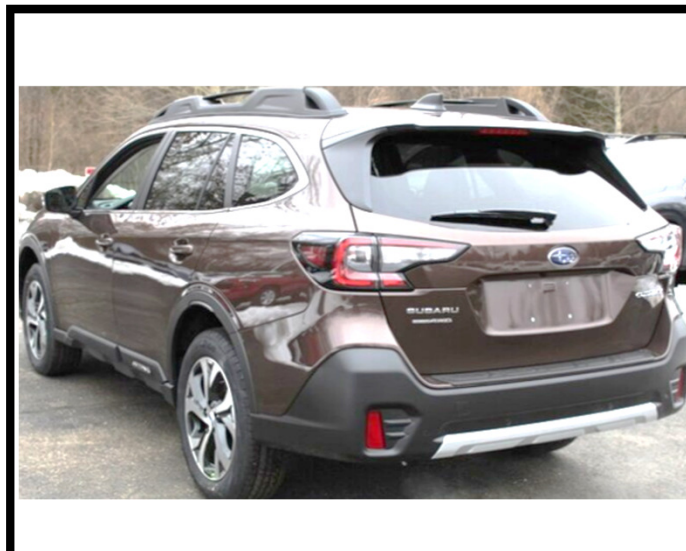

Photo représentative du véhicule

Équipement requis :

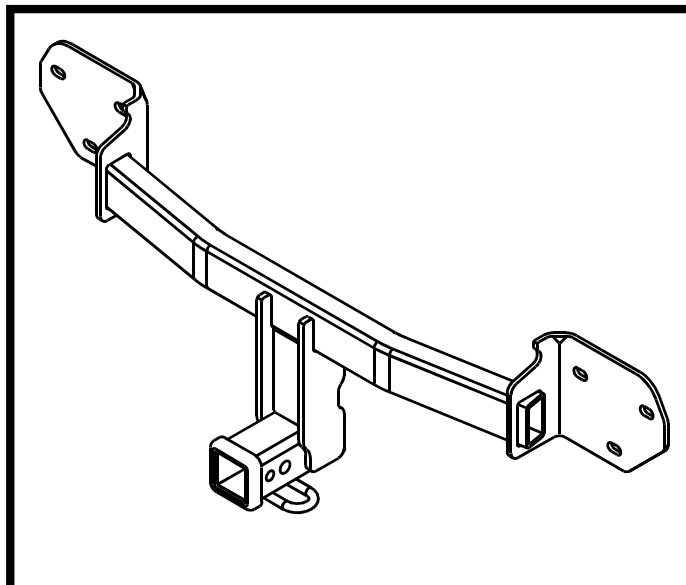
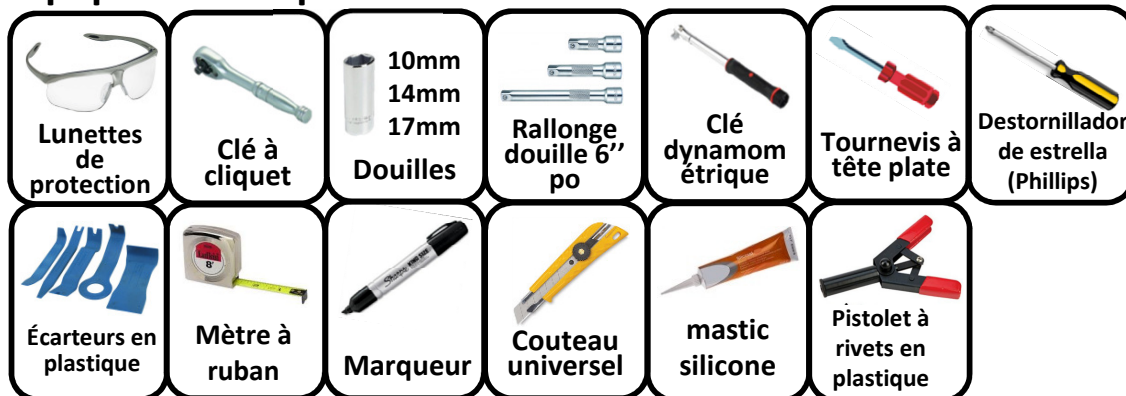

Illustration de l'attelage

NE PAS EXCÉDER LES SPÉCIFICATIONS DE CHARGE DU FABRICANT DU VÉHICULE, NI LA MOINS ÉLEVÉE DES VALEURS SUIVANTES :

Type d'attelage	Poids brut max. de la remorque	Poids max. au timon
Sans répartition de charge	3500 lb. (1587 kg)	525 lb. (238 kg)
Répartition de charge	N/A	N/A

Instructions d'installation

NUMÉROS DE PIÈCE : 76333, 84333, CQT76333

Figure 1

Visserie : 76333F

①	Qté (4)	Boulon hexagonal M10 X 1.25 X 35 CL8.8	
②	Qté (4)	Rondelle conique 3/8 po N° pièce 01292006	
③	Qté (4)	Rivet en plastique (2 sont requis)	

Non inclus

Figure 2

Écrous soudés M10-1.25 dans panneau d'extrémité
Quatre (4) endroits

⚠ Toujours porter des LUNETTES DE PROTECTION lors de l'installation de l'attelage.

Vue de dessous du carénage

Figure 3

1. **Retirer les feux arrière** – Ouvrir le hayon. Retirer le couvercle de plastique près du feu arrière, à l'aide d'un tournevis cruciforme, retirer deux (2) rivets poussoirs qui fixent le couvercle sur le logement de feu arrière, des deux côtés. À l'aide d'une douille 10 mm, retirer deux (2) vis du feu arrière puis retirer celui-ci avec soin en tirant vers l'arrière. Débrancher le câblage et mettre le feu arrière de côté, des deux côtés.
2. **Retirer le carénage** - a.) À l'aide d'un tournevis à lame plate, retirer trois (3) rivets poussoirs en plastique le long du bord central inférieur du carénage.
b.) À l'aide d'un tournevis à lame plate, retirer un (1) rivet poussoir en plastique du bord inférieur extérieur du carénage près du passage de roue, des deux côtés.
c.) À l'aide d'un tournevis à lame plate, depuis l'intérieur du passage de roue, retirer le rivet supérieur situé juste en-dessous du joint du carénage de pare-chocs. Un (1) par côté. Ne pas retirer les deux (2) rivets inférieurs de la zone de passage de roue. **Remarque** : Les rivets d'usine ne peuvent pas être réutilisés. Quatre (4) rivets de rechange sont fournis, deux (2) sont requis, deux (2) de réserve.
d.) À l'aide d'un outil d'extraction de garniture, en débutant aux extrémités extérieures près du passage de roue, retirer avec soin le carénage en tirant délicatement vers l'arrière tout en libérant les attaches qui fixent le carénage.
e.) Si présents, débrancher tous les faisceaux de fils du carénage et mettre le carénage de côté avec soin.
3. **Retirer la poutre de pare-chocs** – À l'aide de la douille 14 mm et une rallonge, retirer deux (2) écrous hexagonaux à embase M10 et quatre (4) boulons hexagonaux M10 de la poutre de pare-chocs. Si présent, déconnecter le fil du système de surveillance des angles morts dans le haut de la poutre de pare-chocs. Mettre la poutre de pare-chocs de côté. Conserver les écrous hexagonaux à embase pour l'installation de l'attelage. Remettre les boulons hexagonaux d'usine au propriétaire du véhicule. **Voir la Figure 1.**
4. **Appliquer le scellant** - Appliquer un scellant au silicone sur les deux surfaces de montage des supports d'attelage. **Voir la Figure 2.**
5. **Installer l'attelage et la poutre de pare-chocs** – Soulever l'attelage et la poutre de pare-chocs en position en alignant les trous sur les goujons et les écrous soudés du panneau d'extrémité. **Voir la Figure 1.** Réinstaller lâchement les deux (2) écrous à embase M10 existants sur les goujons, et quatre (4) boulons hexagonaux M10 fournis avec l'attelage dans les écrous soudés du panneau d'extrémité. Si présent, reconnecter le fil du système de surveillance des angles morts dans le haut de la poutre de pare-chocs.
6. **Serrer toute la visserie de M10-1.25 CL8.8 au couple de serrage de 42 lb-pi (57 N m).** **Un couple de serrage adéquat est essentiel pour bien fixer l'attelage au véhicule lors du remorquage.**
7. **Découper le carénage** – Repérer le centre du carénage. À l'aide d'un ruban à mesurer, d'un marqueur et d'un couteau universel, découper une encoche d'environ 4 x 3 5/8 po (larg. x haut.) dans le bas du carénage.
Voir la Figure 3. Remarque : S'assurer que la zone est libre de tout câblage électrique avant de découper.
8. **Réinstaller le carénage** – Reconnecter tout le câblage en premier. Puis réinstaller le carénage à l'aide des rivets poussoirs d'origine retirés à l'étape 2. Ensuite, à l'aide d'une riveteuse pour rivets en plastique, poser un (1) rivet pour fixer le carénage au point arrière du passage de roue retiré à l'étape 2.
9. **Réinstaller les feux arrière** – Réinstaller les feux arrière et leur couvercle à l'aide de la visserie d'origine et reconnecter tout le câblage retiré à l'étape 2.

Nota : Vérifier l'attelage fréquemment, en s'assurant que toutes les fixations et la boule sont serrées adéquatement. Si l'attelage est enlevé, boucher tous les trous percés dans le coffre ou la carrosserie afin de prévenir l'infiltration d'eau ou de gaz d'échappement. Un attelage ou une boule endommagés doivent être enlevés et remplacés. Observer les mesures de sécurité appropriées en travaillant sous le véhicule et porter des lunettes de protection. Ne jamais utiliser une torche pour découper un accès ou un trou de fixation. Ce produit est conforme aux normes V-5 et SAE J684 de la V.E.S.C. (État de New York) concernant les spécifications en matière de sécurité des systèmes d'attelage.

1. **Retirer les feux arrière** – Ouvrir le hayon. Retirer le couvercle de plastique près du feu arrière, à l'aide d'un tournevis cruciforme, retirer deux (2) rivets poussoirs qui fixent le couvercle sur le logement de feu arrière, des deux côtés. À l'aide d'une douille 10 mm, retirer deux (2) vis du feu arrière puis retirer celui-ci avec soin en tirant vers l'arrière. Débrancher le câblage et mettre le feu arrière de côté, des deux côtés.



- 2a. **Retirer le carénage** - À l'aide d'un tournevis à lame plate, retirer trois (3) rivets poussoirs en plastique le long du bord central inférieur du carénage.

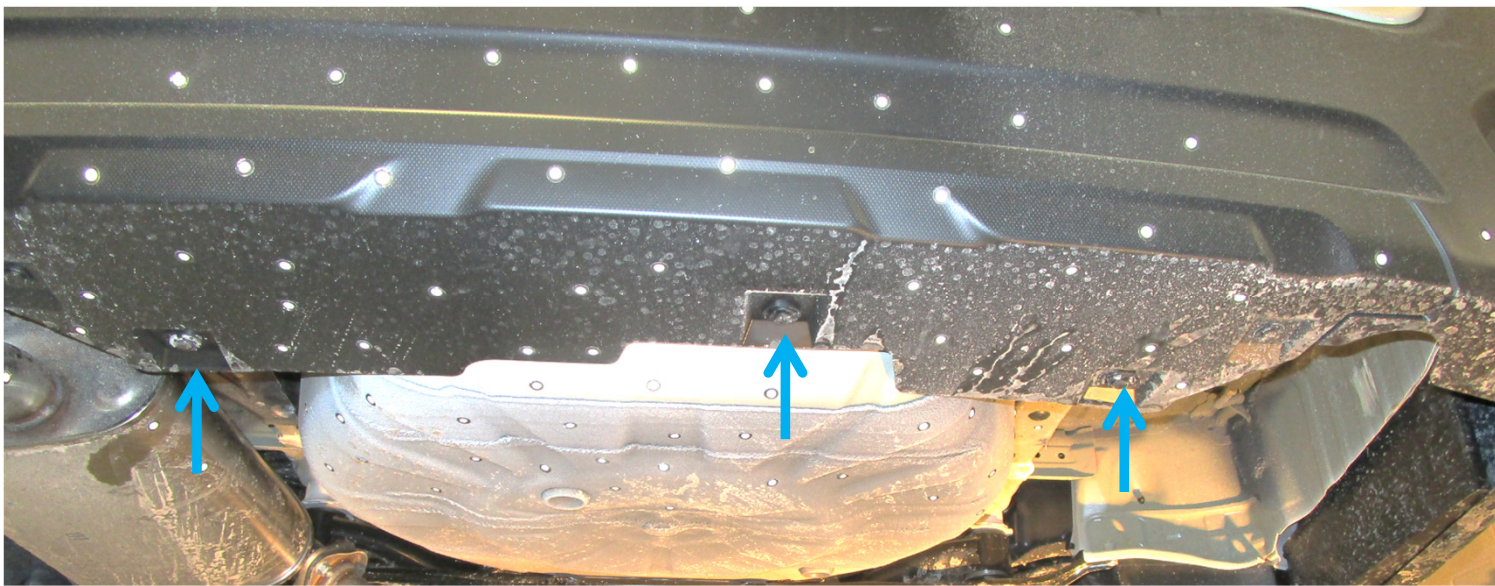

2b. Retirer le carénage - À l'aide d'un tournevis à lame plate, retirer un (1) rivet poussoir en plastique du bord inférieur extérieur du carénage près du passage de roue, des deux côtés.



2c. Retirer le carénage - À l'aide d'un tournevis à lame plate, depuis l'intérieur du passage de roue, retirer le rivet supérieur situé juste en-dessous du joint du carénage de pare-chocs. Un (1) par côté. Ne pas retirer les deux (2) rivets inférieurs de la zone de passage de roue.

Remarque : Les rivets d'usine ne peuvent pas être réutilisés. Quatre (4) rivets de rechange sont fournis, deux (2) sont requis, deux (2) de réserve.



2d. Retirer le carénage - À l'aide d'un outil d'extraction de garniture, en débutant aux extrémités extérieures près du passage de roue, retirer avec soin le carénage en tirant délicatement vers l'arrière tout en libérant les attaches qui fixent le carénage.

e.) Si présents, débrancher tous les faisceaux de fils du carénage et mettre le carénage de côté avec soin.



3. Retirer la poutre de pare-chocs - À l'aide de la douille 14 mm et une rallonge, retirer deux (2) écrous hexagonaux à embase M10 et quatre (4) boulons hexagonaux M10 de la poutre de pare-chocs.



3. **Retirer la poutre de pare-chocs continue** – Si présent, déconnecter le fil du système de surveillance des angles morts dans le haut de la poutre de pare-chocs. Mettre la poutre de pare-chocs de côté. Conserver les écrous hexagonaux à embase pour l'installation de l'attelage. Remettre les boulons hexagonaux d'usine au propriétaire du véhicule. **Voir la Figure 1.**

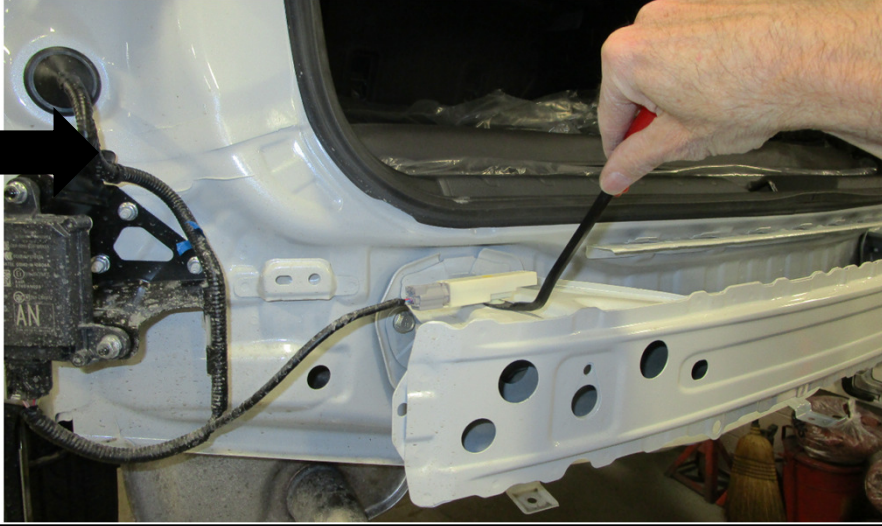

4. **Appliquer le scellant** - Appliquer un scellant au silicone sur les deux surfaces de montage des supports d'attelage. **Voir la Figure 2.**

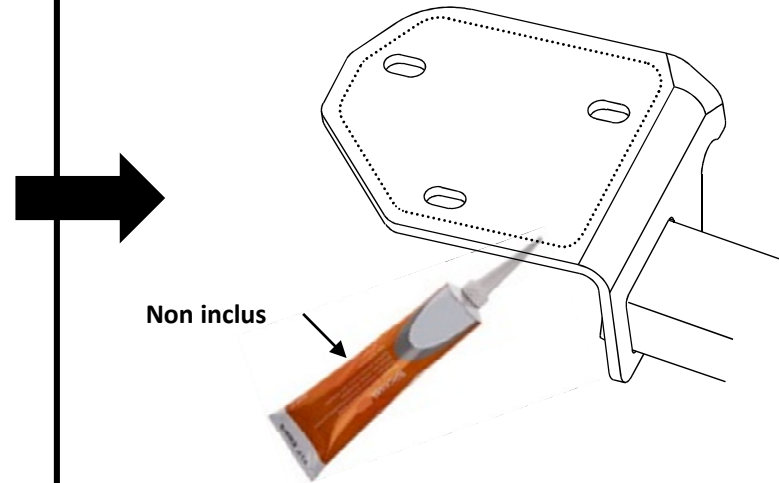

5. **Installer l'attelage et la poutre de pare-chocs** – Soulever l'attelage et la poutre de pare-chocs en position en alignant les trous sur les goujons et les écrous soudés du panneau d'extrémité. **Voir la Figure 1.** Réinstaller lâchement les deux (2) écrous à embase M10 existants sur les goujons, et quatre (4) boulons hexagonaux M10 fournis avec l'attelage dans les écrous soudés du panneau d'extrémité. Si présent, reconnecter le fil du système de surveillance des angles morts dans le haut de la poutre de pare-chocs.

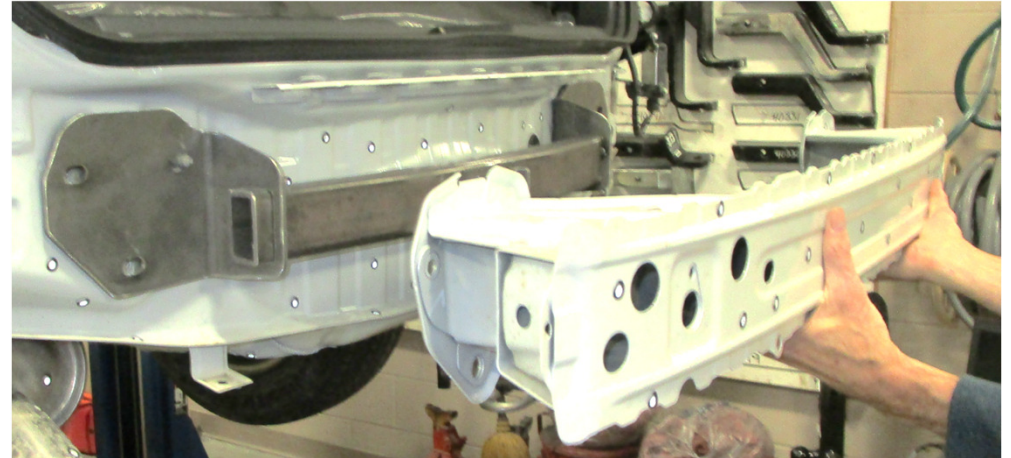
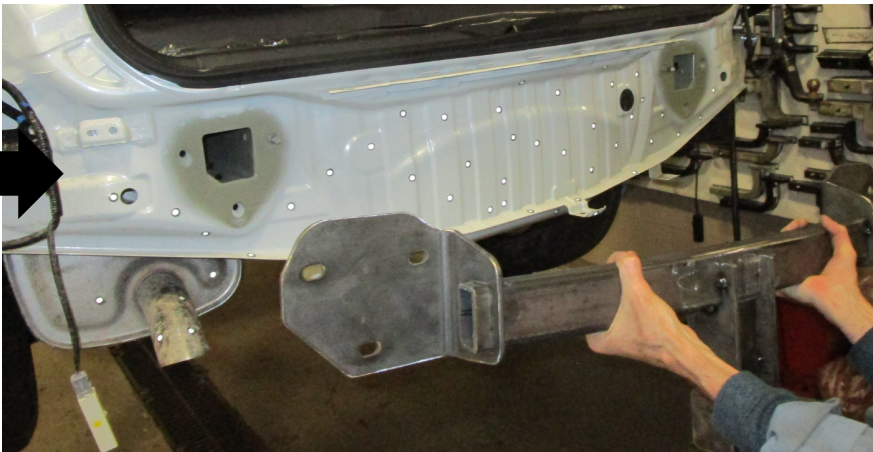

6. **Serrer toute la visserie de M10-1.25 CL8.8 au couple de serrage de 42 lb-pi (57 N m).**

! Un couple de serrage adéquat est essentiel pour bien fixer l'attelage au véhicule lors du remorquage.

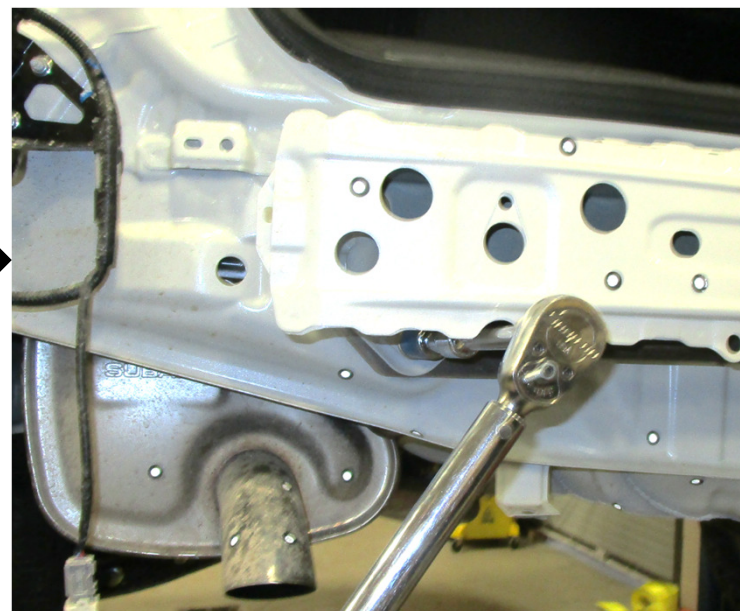
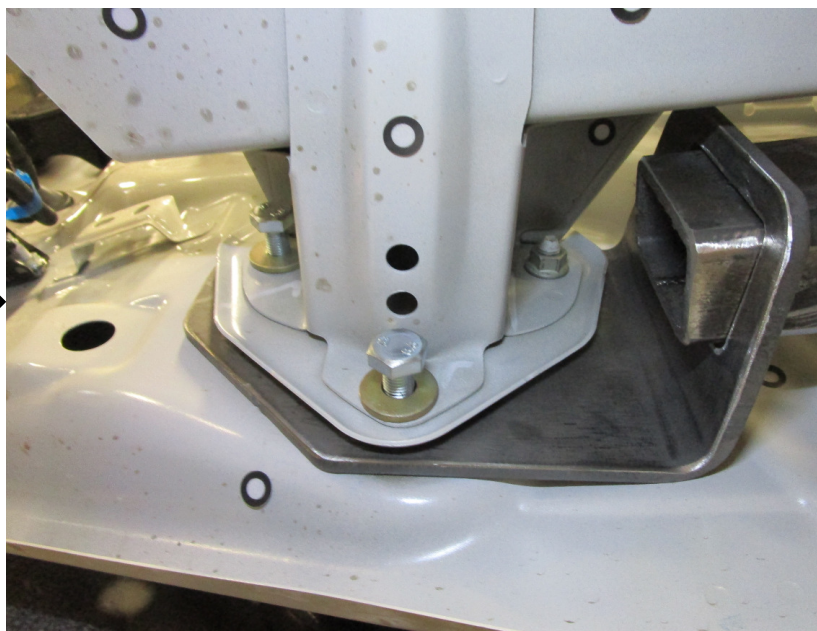

7. **Découper le carénage** – Repérer le centre du carénage. À l'aide d'un ruban à mesurer, d'un marqueur et d'un couteau universel, découper une encoche d'environ 4 x 3 5/8 po (larg. x haut.) dans le bas du carénage.

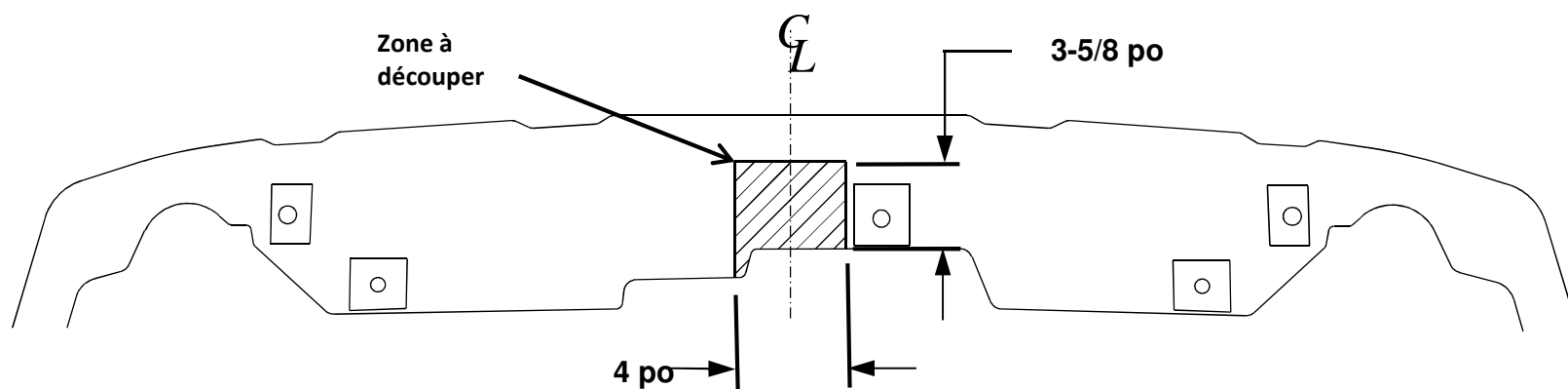

Figure 3

Vue de dessous du carénage

8. **Réinstaller le carénage** – Reconnecter tout le câblage en premier. Puis réinstaller le carénage à l'aide des rivets poussoirs d'origine retirés à l'étape 2. Ensuite, à l'aide d'une riveteuse pour rivets en plastique, poser un (1) rivet pour fixer le carénage au point arrière du passage de roue retiré à l'étape 2.



9. **Réinstaller les feux arrière** – Réinstaller les feux arrière et leur couvercle à l'aide de la visserie d'origine et reconnecter tout le câblage retiré à l'étape 2.

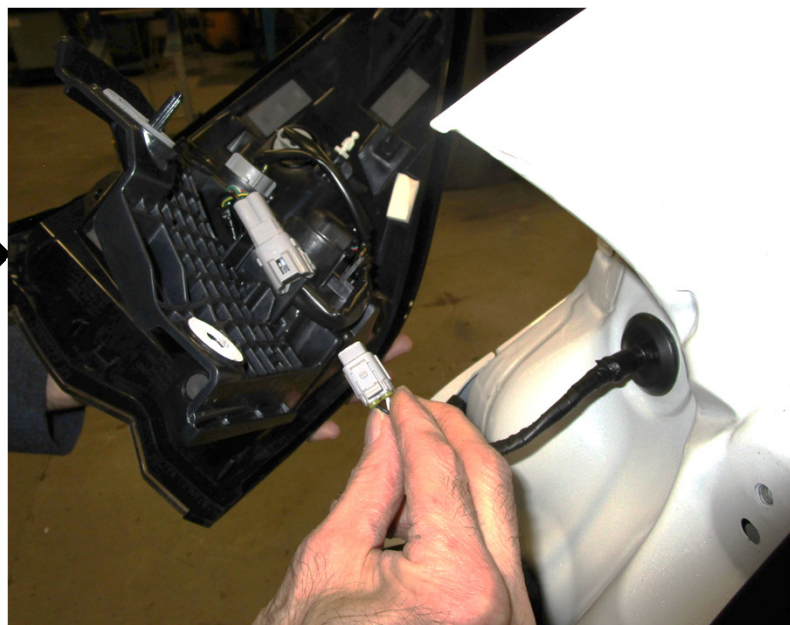

Instrucciones de instalación

NÚMEROS DE PARTES: 76333, 84333, CQT76333



! WARNING

Para evitar DAÑOS DE GRAVEDAD, A LA PROPIEDAD O LA MUERTE:

- SIEMPRE lea, entienda y siga las advertencias e instrucciones para su enganche ANTES de la instalación. Consérvelo para referencia futura.
- NO corte, suelde ni modifique este receptor.
- VERIFIQUE periódicamente que todos los fijadores estén apretados y que el enganche esté firmemente montado en su vehículo.
- SIEMPRE lea, entienda y siga todas las advertencias e instrucciones para su vehículo y para otros accesorios que va a utilizar con el enganche ANTES de usar.
- CARGUE el remolque más pesado por el frente.
- NO supere el valor inferior entre la calificación del fabricante del vehículo de remolque, o:

Tipo de enganche	Peso bruto máximo del remolque	Peso máximo de la horquilla
Carga de peso	3500 lb. (1587 kg)	525 lb. (238 kg)
Distribución de peso	N/A	N/A

- Use SIEMPRE el cinturón de seguridad.
- REDUZCA LA VELOCIDAD al remolcar, NUNCA exceda ningún límite de velocidad.
- Si se produce DEMASIADA OSCILACIÓN, quite el pie del acelerador y sujete el volante lo más firme posible. NO aplique los frenos y NO aumente la velocidad.

GARANTÍA LIMITADA DE POR VIDA

1. **Garantía limitada de por vida ("Garantía")** Horizon Global ("nosotros", "nos" o "nuestro/a/s") garantiza al comprador original únicamente ("usted" o "su/s") que el producto estará libre de defectos significativos tanto en materiales como en mano de obra, con la excepción del desgaste normal. La garantía sólo es válida si (a) los productos se nos devuelven para inspección y pruebas; (b) Nuestra inspección revela a nuestra satisfacción que cualquier supuesta no conformidad es meritoria y no ha sido causada por el mal uso, negligencia, desgaste, instalación incorrecta, almacenamiento inadecuado, reparación inadecuada, alteración, o accidente; y (c) los productos fueron instalados, mantenidos y utilizados de acuerdo con nuestras instrucciones. LA GARANTÍA REEMPLAZA CUALQUIER OTRA GARANTÍA, EXPRESA O IMPLÍCITA (EXCEPTO LA GARANTÍA DE TÍTULO SEGÚN LO ESTABLECE EL CODIGO COMERCIAL UNIFORME VIGENTE EN MICHIGAN), INCLUYENDO SIN LIMITACIÓN, LAS GARANTÍAS DE COMERCIALIZACIÓN O IDONEIDAD PARA UN PROPÓSITO PARTICULAR, TALES GARANTÍAS QUEDAN EXPRESAMENTE ANULADAS.
2. **Obligaciones del comprador.** Para hacer una reclamación de garantía, contáctenos en nuestra dirección principal en 47912 Halyard Dr. Suite 100, Plymouth, MI 48170, 1-800-632-3290, identifique el producto por número de modelo y siga las instrucciones que se le darán para la reclamación. Cualquier producto devuelto que se reemplace o se reembolse se convierte en propiedad nuestra. Usted podría ser responsable por los costos de envío del producto. Conserve el recibo de compra para verificar la fecha de compra y que usted es el comprador original. Nos debe entregar el producto y el recibo de compra para procesar su reclamo de garantía.
3. **Recurso exclusivo.** El reemplazo del producto es su único y exclusivo recurso bajo esta Garantía. No seremos responsables por el servicio o cargos de mano de obra en los que se incurra al quitar o reemplazar un producto. EN NINGÚN CASO SEREMOS RESPONSABLES DE LOS DAÑOS INDIRECTOS, ESPECIALES, CONSECUENCIALES O PUNITIVOS.
4. **Riesgo asumido.** Usted reconoce y acepta que cualquier uso del producto para cualquier propósito diferente al uso(s) especificado(s) en las instrucciones del producto es a su propio riesgo.
5. **Ley gobernante.** Esta garantía le otorga derechos legales. Usted también podría tener otros derechos que varían de estado a estado. Esta garantía está regida por las leyes del estado de Michigan, sin importar las normas relativas a conflictos de ley. Las cortes estatales ubicadas en el condado de Oakland, Michigan tendrán la jurisdicción exclusiva para cualquier disputa que surja con respecto a esta garantía.

Rev 8/2015



Escanear para instrucciones de la instalación paso por paso con FOTO, o visitar <http://qr.towingproducts.net/qrproducts/qr-product>

Aplicaciones:

Años	Marca	Modelos
2020 – Actual	Subaru	Outback Wagon

*Visite nuestro sitio web para la información más actualizada respecto a los años de aplicación y los niveles de recorte.

Tiempo de instalación: 60 min.

El tiempo indicado anteriormente es el tiempo promedio para instaladores profesionales. Si usted no se siente cómodo para realizar esta instalación por su cuenta o necesita asistencia, sírvase ponerse en contacto con un instalador profesional.



Foto que representa al vehículo

Equipo necesario:

Gafas de seguridad	Trinquete	Tubos 10mm 14mm 17mm	Extensión de tubo de 6"	Llave de torsión	Destornillador cabeza plana	Destornillador de estrella (Phillips)
Herramientas plásticas para recorte	Cinta métrica	Marcador	Navaja utilitaria	Sellador de silicona	Pistola de remache de plástico	

NO SUPERE LA CALIFICACIÓN INFERIOR DEL DEL FABRICANTE DEL VEHÍCULO DE REMOLQUE O:

Tipo de enganche	Peso bruto máximo del remolque	Peso máximo de la horquilla
Carga de peso	3500 lb. (1587 kg)	525 lb. (238 kg)
Distribución de peso	N/A	N/A



Ilustración del enganche

Instrucciones de instalación

NÚMEROS DE PARTE: 76333, 84333, CQT76333

Kit de fijadores: 76333F

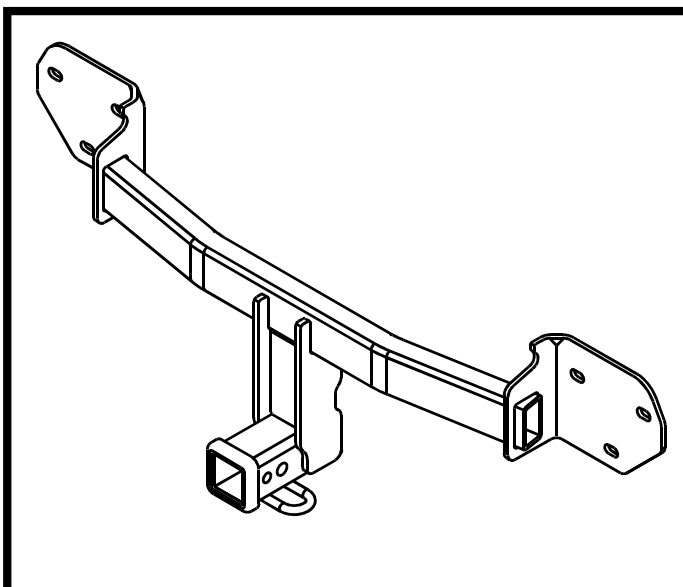
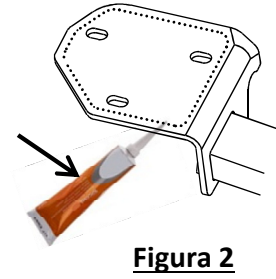
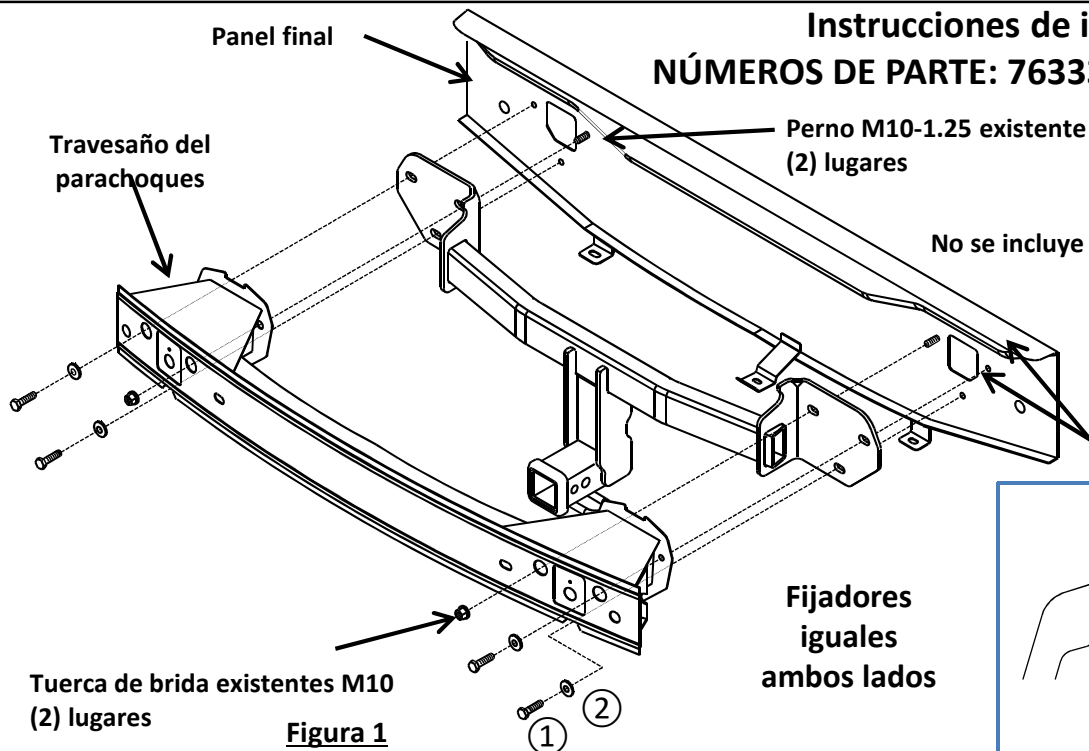

Tuercas de soldar M10-1.25 en panel final (4) lugares

①	Cant. (4)	Perno hex. M10 X 1.25 X 35 CL8.8	
②	Cant. (4)	Arandela cónica, 3/8" No. de parte 01292006	
③	Cant. (4)	Remache plástico (se requieren 2)	

Siempre usar GAFAS DE SEGURIDAD al instalar el enganche

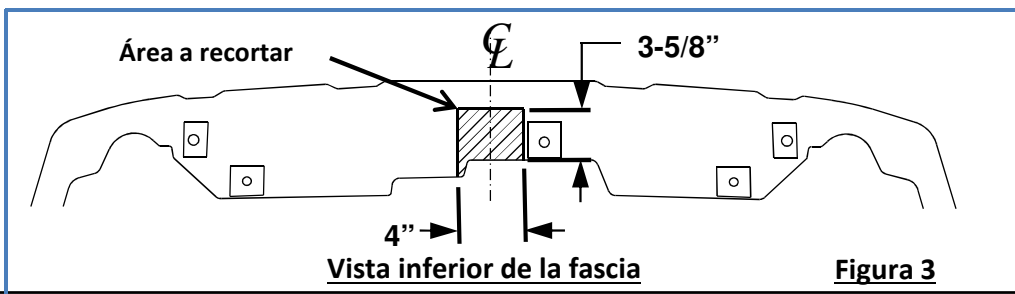

- Quitar las luces traseras:** Abrir el maletero. Quitar la cubierta plástica cerca de la luz trasera, con un destornillador de estrella (Phillips), quitar (2) remaches de presión que sujetan la cubierta al receptáculo de la luz trasera, en ambos lados. Con un cubo de 10 mm, retirar (2) tornillos de la luz trasera y retirar la luz trasera halando suavemente hacia atrás. Desconectar el cableado y colocar la luz trasera a un lado.
- Quitar la fascia:**
 - Con un destornillador de cabeza plana, quitar (3) remaches de presión a lo largo del borde central inferior de la fascia.
 - Con un destornillador de cabeza plana, quitar (1) remache de presión de plástico del borde inferior exterior de la fascia cerca del receptáculo de la rueda, en ambos lados.
 - Con un destornillador de cabeza plana, desde el interior del receptáculo de la rueda trasera, quitar el remache superior ubicado justo debajo de la costura de la fascia del parachoques. (1) por lado. No quitar los remaches inferiores (2) del área del receptáculo de la rueda. **Nota:** Los remaches de fábrica no se pueden reutilizar. Se suministran cuatro (4) remaches de repuesto, (2) requeridos, (2) adicionales.
 - Con una herramienta de recorte de plástico, comenzando en los extremos exteriores cerca del receptáculo de la rueda, quitar con cuidado la fascia halando suavemente hacia atrás mientras libera los clips que sujetan la fascia.
 - Si viene equipado, desconectar el arnés del cableado de la fascia y colocar la fascia a un lado.
- Quitar el travesaño del parachoques:** con un cubo de 14 mm con extensión, quitar (2) tuercas hexagonales con brida M10 y (4) pernos hexagonales M10 del travesaño del parachoques. Si está equipado, desconectar el cable del monitor del punto ciego de la parte superior del travesaño del parachoques. Colocar el travesaño del parachoques a un lado. Conservar las tuercas de brida hexagonales para la instalación del enganche. Devolver los pernos hexagonales de fábrica al propietario del vehículo. **Ver la Figura 1.**
- Aplicar sellador:** aplicar sellador de silicona a ambas superficies de montaje del soporte del enganche. **Ver la Figura 2.**
- Instalar el enganche y el travesaño del parachoques:** levantar el enganche y el travesaño del parachoques a su posición y alinear los orificios con los vástagos y las tuercas de soldar en el panel final. **Ver la Figura 1.** Volver a instalar sin apretar las (2) tuercas de brida M10 existentes en los vástagos, y (4) pernos hexagonales M10 provistos con el enganche en las tuercas de soldar en el panel final. Si está equipado, volver a conectar el cable del monitor del punto ciego a la parte superior del travesaño del parachoques.
- Apretar todos los fijadores M10-1.25 CL8.8 con una llave de torque a 42 Lb.-pies (57 N*M)** **Se necesita la torsión adecuada para mantener el enganche unido firmemente al vehículo durante el remolque.**
- Recortar la fascia:** ubicar el centro de la fascia. Con una cinta de medir, marcador y navaja utilitaria, recortar una muesca en la parte baja de la fascia, aproximadamente 4" de ancho x 3-5/8" de alto. **Ver la Figura 3.** **Nota:** Verificar que el área esté libre de todo el cableado eléctrico antes de recortar.
- Volver a instalar la fascia:** volver a conectar todo el cableado primero. Luego, volver a instalar la fascia con los remaches de presión originales que se quitaron en el paso 2. Luego, con una pistola de remaches de plástico, instalar (1) remache para sostener la fascia en la ubicación del receptáculo de la rueda trasera que quitó en el paso 2.
- Volver a instalar las luces traseras:** volver a instalar las luces traseras y las cubiertas de las luces traseras con los fijadores originales y volver a conectar todo el cableado que se quitó en el paso 2.

Nota: Revisar el enganche con frecuencia, verificando que todos los fijadores y la esfera estén correctamente apretados. Si se quita el enganche, tapar todos los orificios en el colector del baúl u otros paneles de la carrocería para evitar la entrada del agua y los gases del escape. Se debe retirar y reemplazar un enganche o esfera que se hayan dañado. Observar las precauciones de seguridad al trabajar por debajo del vehículo y usar protección visual. No cortar los orificios de acceso o accesorios con soplete. Este producto cumple con las especificaciones y requisitos de seguridad para conectar dispositivos y sistemas de remolque del estado de Nueva York, V.E.S.C. Regulación V-5 y SAE J684.

1. **Quitar las luces traseras:** Abrir el maletero. Quitar la cubierta plástica cerca de la luz trasera, con un destornillador de estrella (Phillips), quitar (2) remaches de presión que sujetan la cubierta al receptáculo de la luz trasera, en ambos lados. Con un cubo de 10 mm, retirar (2) tornillos de la luz trasera y retirar la luz trasera halando suavemente hacia atrás. Desconectar el cableado y colocar la luz trasera a un lado.



- 2a. **Quitar la fascia:** Con un destornillador de cabeza plana, quitar (3) remaches de presión a lo largo del borde central inferior de la fascia.

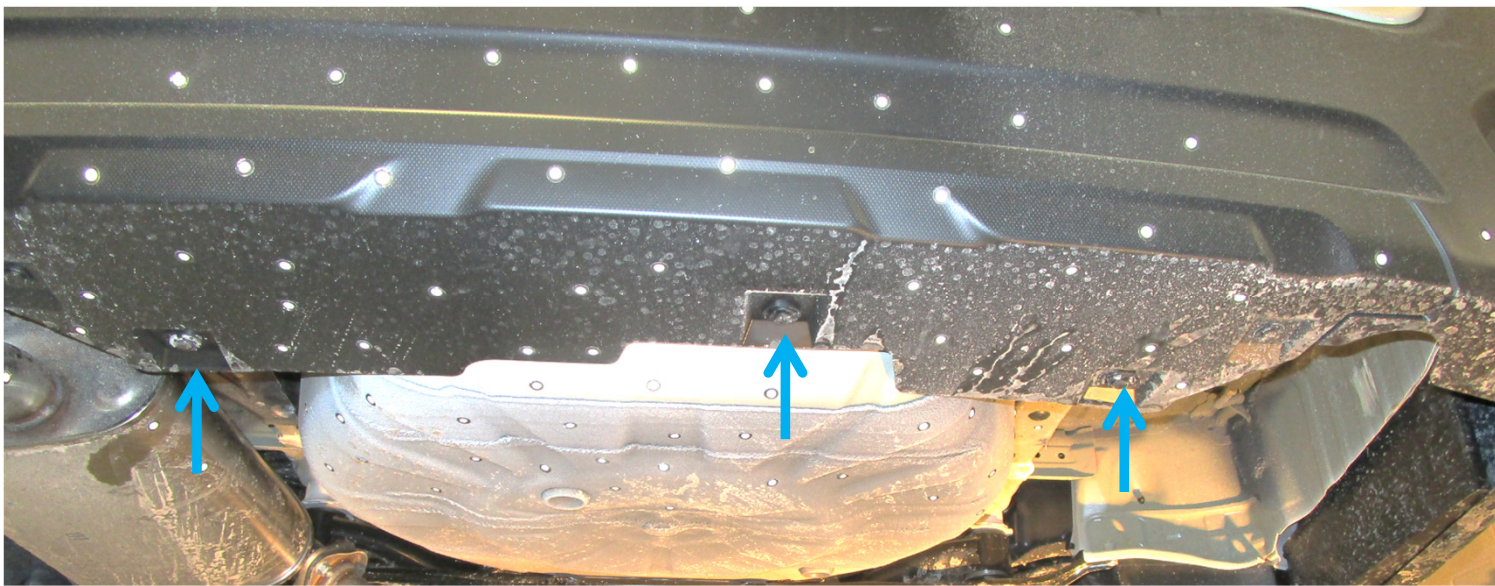

2b. Quitar la fascia - Con un destornillador de cabeza plana, quitar (1) remache de presión de plástico del borde inferior exterior de la fascia cerca del receptáculo de la rueda, en ambos lados.



2c. Quitar la fascia - Con un destornillador de cabeza plana, desde el interior del receptáculo de la rueda trasera, quitar el remache superior ubicado justo debajo de la costura de la fascia del parachoques. (1) por lado. No quitar los remaches inferiores (2) del área del receptáculo de la rueda.

Nota: Los remaches de fábrica no se pueden reutilizar. Se suministran cuatro (4) remaches de repuesto, (2) requeridos, (2) adicionales.



2d. Quitar la fascia - Con una herramienta de recorte de plástico, comenzando en los extremos exteriores cerca del receptáculo de la rueda, quitar con cuidado la fascia halando suavemente hacia atrás mientras libera los clips que sujetan la fascia.

e) Si viene equipado, desconectar el arnés del cableado de la fascia y colocar la fascia a un lado.



3. Quitar el travesaño del parachoques: con un cubo de 14 mm con extensión, quitar (2) tuercas hexagonales con brida M10 y (4) pernos hexagonales M10 del travesaño del parachoques. Si está equipado, desconectar el cable del monitor del punto ciego de la parte superior del travesaño del parachoques.



3. **Quitar el travesaño del parachoques continuo:** - Colocar el travesaño del parachoques a un lado. Conservar las tuercas de brida hexagonales para la instalación del enganche. Devolver los pernos hexagonales de fábrica al propietario del vehículo. **Ver la Figura 1.**

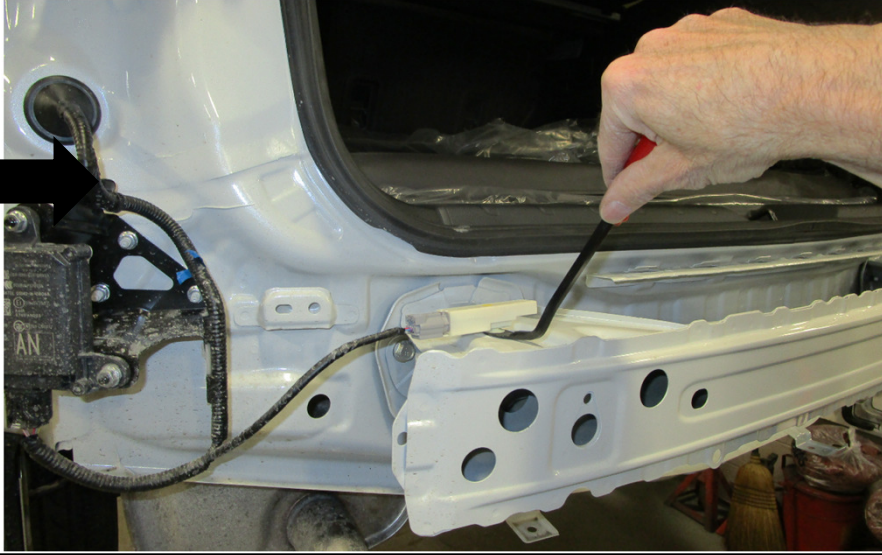

4. **Aplicar sellador:** aplicar sellador de silicona a ambas superficies de montaje del soporte del enganche. **Ver la Figura 2.**

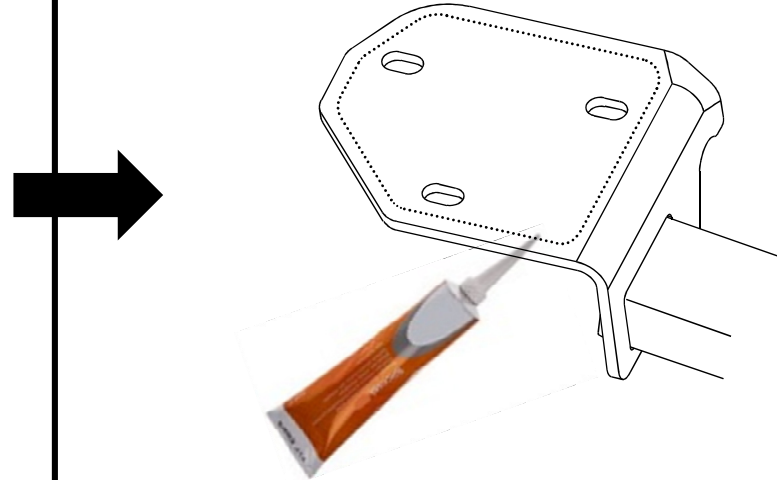

5. **Instalar el enganche y el travesaño del parachoques:** levantar el enganche y el travesaño del parachoques a su posición y alinear los orificios con los vástagos y las tuercas de soldar en el panel final. **Ver la Figura 1.** Volver a instalar sin apretar las (2) tuercas de brida M10 existentes en los vástagos, y (4) pernos hexagonales M10 provistos con el enganche en las tuercas de soldar en el panel final. Si está equipado, volver a conectar el cable del monitor del punto ciego a la parte superior del travesaño del parachoques.

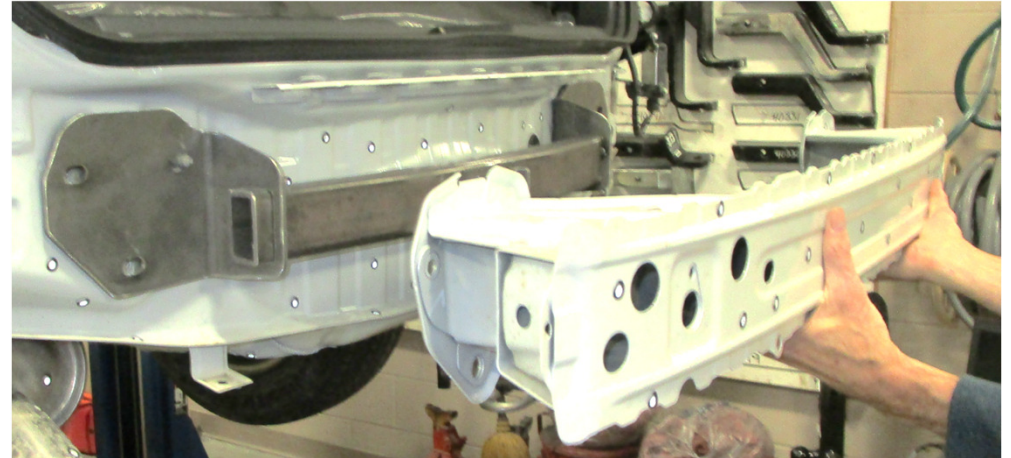
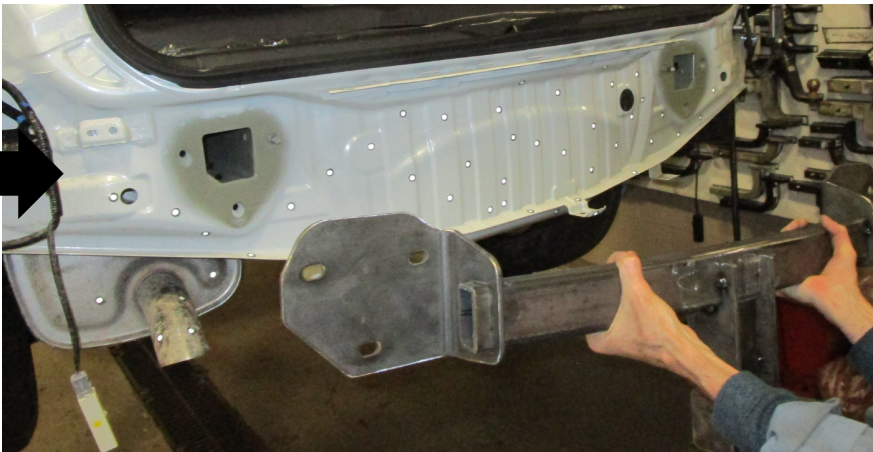

6. **Apretar todos los fijadores M10-1.25 CL8.8 con una llave de torque a 42 Lb.-pies (57 N*M)**

⚠ Se necesita la torsión adecuada para mantener el enganche unido firmemente al vehículo durante el remolque.

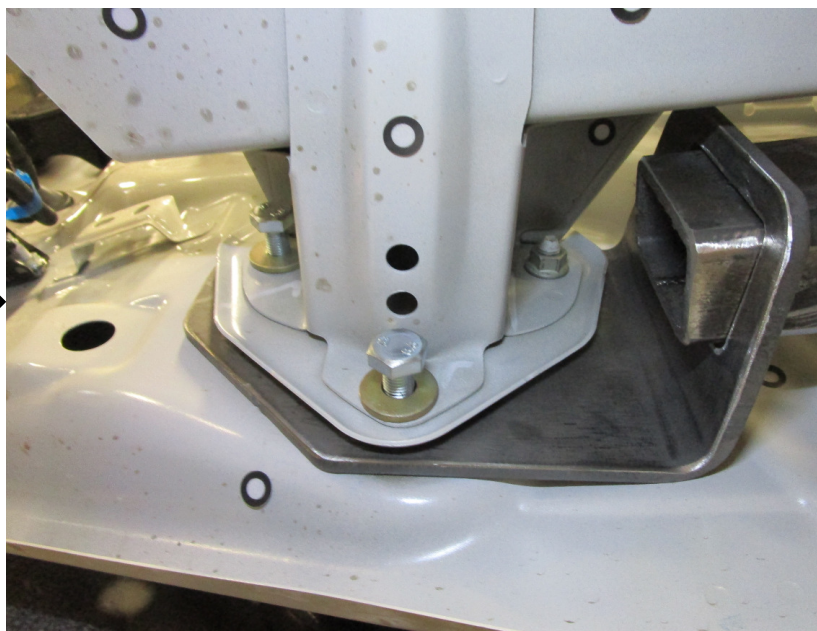

7. **Recortar la fascia:** ubicar el centro de la fascia. Con una cinta de medir, marcador y navaja utilitaria, recortar una muesca en la parte baja de la fascia, aproximadamente 4" de ancho x 3-5/8" de alto. **Ver la Figura 3.** **Nota:** Verificar que el área esté libre de todo el cableado eléctrico antes de recortar.

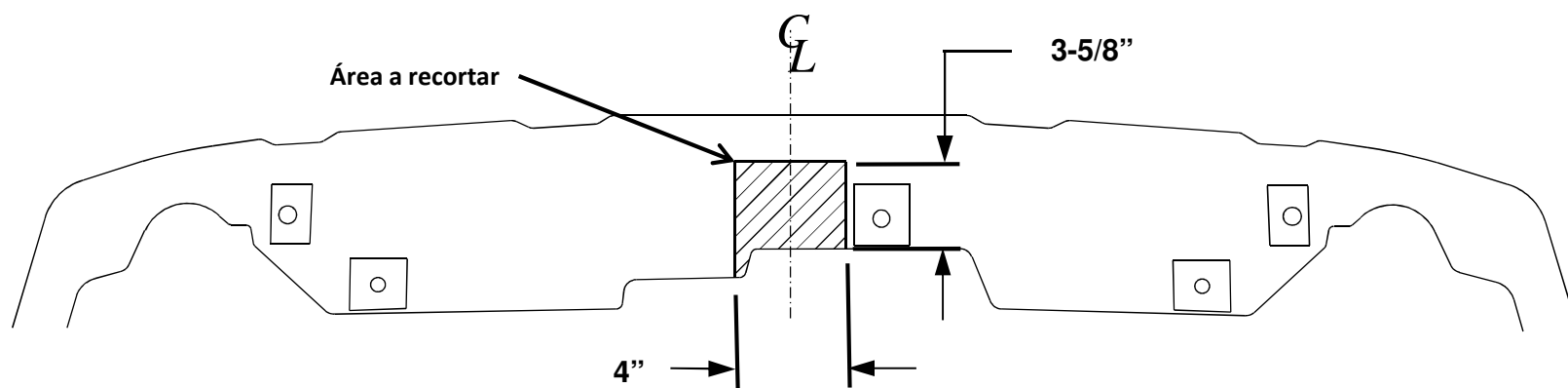

Vista inferior de la fascia

Figura 3

8. **Volver a instalar la fascia:** volver a conectar todo el cableado primero. Luego, volver a instalar la fascia con los remaches de presión originales que se quitaron en el paso 2. Luego, con una pistola de remaches de plástico, instalar (1) remache para sostener la fascia en la ubicación del receptáculo de la rueda trasera que quitó en el paso 2.



9. **Volver a instalar las luces traseras:** volver a instalar las luces traseras y las cubiertas de las luces traseras con los fijadores originales y volver a conectar todo el cableado que se quitó en el paso 2.

