

Installation Instructions

PART NUMBERS: 24991, 77991, CQT24991



Scan for safe towing tip, or visit <http://qr.towingproducts.net/qrproducts/gr-product>

WARNING

To prevent **SERIOUS INJURY, DEATH or PROPERTY DAMAGE:**

- **ALWAYS read, understand and follow warnings and instructions for your hitch BEFORE installation. Keep for future reference.**
- **DO NOT cut, weld or modify this receiver.**
- **CHECK all fasteners are tight and your hitch is securely mounted to your vehicle periodically.**
- **ALWAYS read, understand and follow all warnings and instructions for your vehicle and for other accessories you will use with your hitch BEFORE use.**
- **LOAD the trailer heavier in front.**
- **DO NOT exceed lower of towing vehicle manufacturer's rating or:**

Hitch Type	Max Gross Trailer Weight	Max Tongue Weight
Weight Carrying	2000 lb. (908 kg)	200 lb. (90.8 kg)
Weight Distributing	X	X
- **ALWAYS wear your seatbelt.**
- **SLOW DOWN when towing, NEVER exceed any posted speed limit.**
- **If EXCESS SWAY occurs, take your foot off the gas pedal and hold the steering wheel as steady as possible. DO NOT apply your brakes and DO NOT speed up.**

LIMITED LIFETIME WARRANTY

1. **Limited Lifetime Warranty ("Warranty").** Horizon Global ("We", "Us" or "Our") warrants to the original consumer purchaser only ("You" or "Your") that the product will be free from material defects in both material and workmanship, ordinary wear and tear excepted. The Warranty is valid only if (a) the products are returned to Us for inspection and testing; (b) Our inspection discloses to Our satisfaction that any alleged nonconformance are material and have not been caused by misuse, neglect, wear and tear, improper installation, unsuitable storage, improper repair, alteration, or accident; and (c) the products were installed, maintained and used in accordance with Our instructions. **THE WARRANTY IS MADE IN LIEU OF ALL OTHER WARRANTIES, EXPRESS OR IMPLIED (OTHER THAN THE WARRANTY OF TITLE AS PROVIDED BY THE UNIFORM COMMERCIAL CODE IN EFFECT IN MICHIGAN), INCLUDING WITHOUT LIMITATION, ANY WARRANTIES OF MERCHANTABILITY OR FITNESS FOR A PARTICULAR PURPOSE, SAID WARRANTIES BEING EXPRESSLY DISCLAIMED.**
2. **Obligations of Purchaser.** To make a Warranty claim, contact Us at our principal address of 47912 Halyard Drive, Suite 100, Plymouth, MI 48170, 1-800-632-3290, identify the product by model number, and follow the claim instructions that will be provided. Any returned product that is replaced by Us becomes our property. You may be responsible for return shipping costs. Please retain your purchase receipt to verify date of purchase and that You are the original consumer purchaser. The product and the purchase receipt must be provided to Us in order to process Your Warranty claim.
3. **Exclusive Remedy.** Product replacement is Your sole and exclusive remedy under this Warranty. We shall not be liable for service or labor charges incurred in removing or replacing a product. **IN NO EVENT WILL WE BE RESPONSIBLE FOR ANY INDIRECT, SPECIAL, CONSEQUENTIAL OR PUNITIVE DAMAGES.**
4. **Assumption of Risk.** You acknowledge and agree that any use of the product for any purpose other than the specified use(s) stated in the product instructions is at Your own risk.
5. **Governing Law.** This Warranty gives You specific legal rights, and You also may have other rights which vary from state to state. This Warranty is governed by the laws of the State of Michigan, without regard to rules pertaining to conflicts of law. The state courts located in Oakland County, Michigan shall have exclusive jurisdiction for any disputes relating to this Warranty.

Rev 8/2015

Installation Instructions

PART NUMBERS: 24991, 77991, CQT24991



Scan for step by step PHOTO installation instruction or visit <http://gr.towingproducts.net/grproducts/gr-product>

Applications:

Years	Make	Models
2018 -Current*	TOYOTA	CH-R
2019 -Current*	COROLLA	HATCHBACK

*Visit our website for the most up to date information regarding application years and trim levels.

Installation Time: 60 min.

The time listed above is the average time for professional installers. If you do not feel comfortable performing this installation on your own or are in need of assistance, please contact a professional installer.



Representative Vehicle Photo

Equipment Required:

Safety Glasses	Ratchet	10mm 12 mm 13mm Sockets	Socket Extensions
Plastic Trim Tools	Flat Head Screw Driver	Hammer	Torque Wrench
			Silicone Sealant

DO NOT EXCEED LOWER OF TOWING VEHICLE MANUFACTURER'S RATING OR:

Hitch Type	Max Gross Trailer Weight	Max Tongue Weight
Weight Carrying	2000 lb. (908 kg)	200 lb. (90.8 kg)
Weight Distributing	X	X

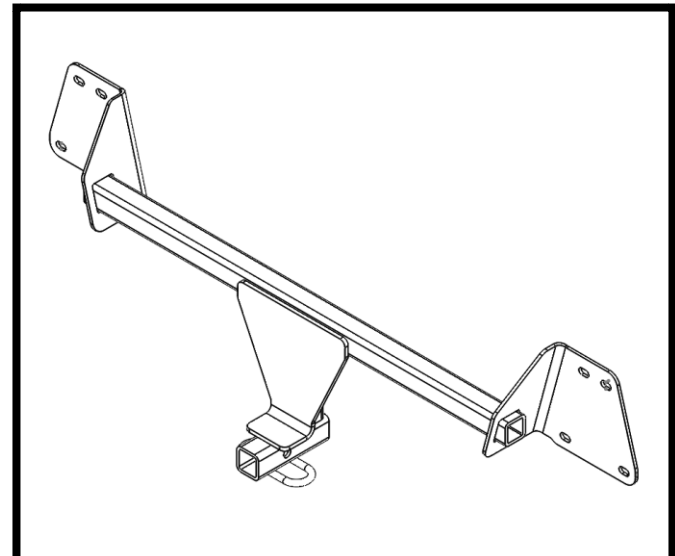

Hitch Illustration



Always wear SAFETY GLASSES when installing hitch

Installation Instructions

TOYOTA CH-R

PART NUMBERS: 24991, 77991, CQT24991

Fastener Kit: 24991F

①	Qty. (8)	Bolt M8 X 1.25 X 30 CL8.8	
②	Qty. (8)	Lock washer M8	
③	Qty. (8)	Flat Washer 5/16	

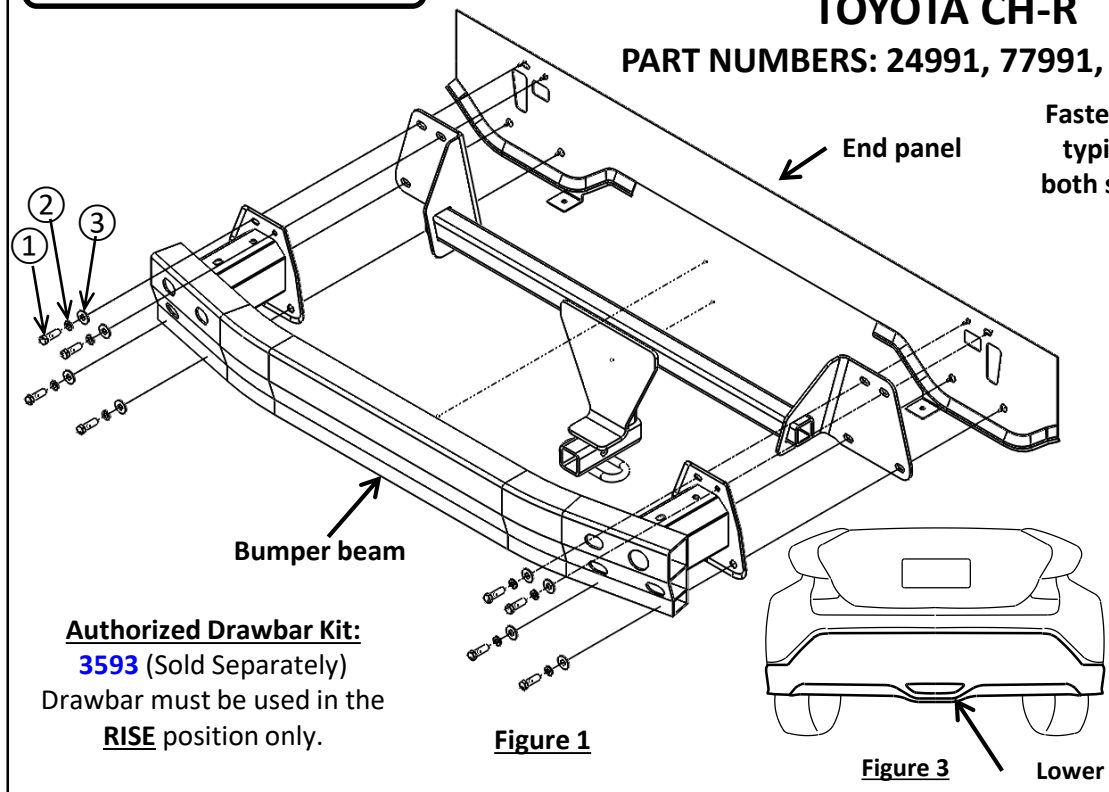

Fasteners typical both sides

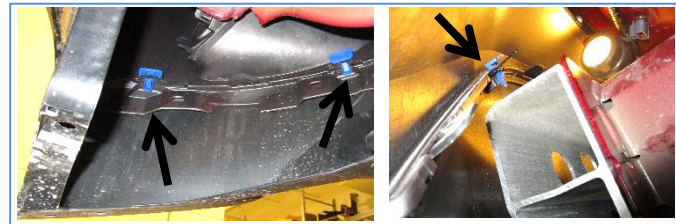

Figure 2

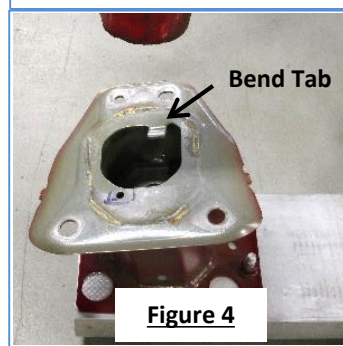

Figure 4

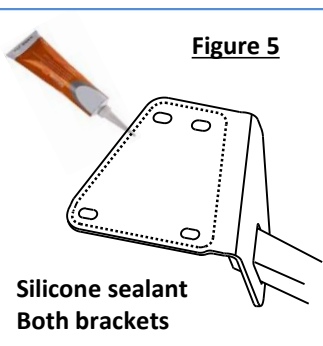

Figure 5

Authorized Drawbar Kit: 3593 (Sold Separately)
 Drawbar must be used in the **RISE** position only.

- Remove (2) plastic underbody panels** – using a flat head screwdriver, remove (5) plastic push pin rivets and loosen (2) threaded fasteners from the driver's side panel located near wheel well area. Remove (4) push pin rivets and loosen (1) threaded fastener from the passenger's side panel.
- Remove lower fascia**
 - by hand, remove (6) retaining clips, (3 per side), from underside of fascia, that connect the lower fascia to upper fascia, located at the outer ends of fascia. **NOTE:** Two clips are behind the aluminum bumper beam. **See Figure 2.**
 - remove bottom half of wheel well trim – using a 10mm socket, remove (1) screw from wheel well trim, and using a flat head screwdriver, remove (1) push-pin rivet, both sides.
 - using a plastic trim panel tool, carefully pry (3) clips holding the wheel well trim.

TIP: It may help to reach behind fascia, by hand, release the clips by pressing center tab of clips.
 - using a flat head screwdriver, remove (1) push pin rivet from behind wheel well trim, both sides.
 - using plastic trim panel tools, starting at outer edges near wheel well, while gently pulling rearward, release clips and remove lower fascia. **See Figure 3.**
- Remove bumper beam** – using a 12mm socket, remove (8) M8 bolts, (4) per side, that hold bumper beam to end panel, and return factory bolts to vehicle owner. **See Figure 1.**
- Modify bumper beam** – using a hammer, bend the metal tabs on back of bumper beam so they are flush with bumper beam mounting surface. **See Figure 4.**
- Install hitch** - apply silicone sealant to the hitch bracket mounting surfaces to prevent intrusion of water and exhaust fumes. **See figure 5.** Raise hitch and bumper beam into position aligning holes with weldnuts in the end panel. Sandwich the hitch between the bumper beam and end panel. **See Figure 1.**
- Install fasteners** – using a 13mm socket, install (8) M8 hex bolts, lock washers, and flat washers provided with hitch into weldnuts in end panel, (4) per side.
- Tighten all M8 CL8.8 fasteners with torque wrench to 20 Lb.-Ft. (27 N*M)** **▲ Proper torque is needed to keep the hitch secure to the vehicle when towing.**
- Reinstall lower fascia** – reinstall the lower fascia aligning tabs in lower fascia with upper fascia. Reinstall the (6) retaining clips into fascia tabs removed in step 2a.
- Reinstall wheel well trim and underbody panels** – reinstall the wheel well trim and (2) underbody panels using the original fasteners noted in steps 1 and 2.

Note: check hitch frequently, making sure all fasteners and ball are properly tightened. If hitch is removed, plug all holes in trunk pan or other body panels to prevent entry of water and exhaust fumes. A hitch or ball which has been damaged should be removed and replaced. Observe safety precautions when working beneath a vehicle and wear eye protection. Do not cut access or attachment holes with a torch. This product complies with safety specifications and requirements for connecting devices and towing systems of the state of New York, V.E.S.C. Regulation V-5 and SAE J684.

1. **Remove (2) plastic underbody panels** – using a flat head screwdriver, remove (5) plastic push pin rivets and loosen (2) threaded fasteners from the driver's side panel located near wheel well area. Remove (4) push pin rivets and loosen (1) threaded fastener from the passenger's side panel.

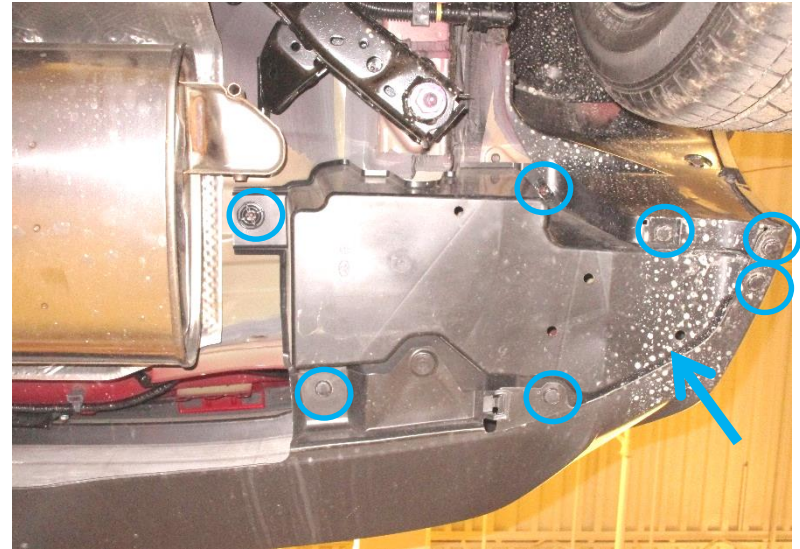
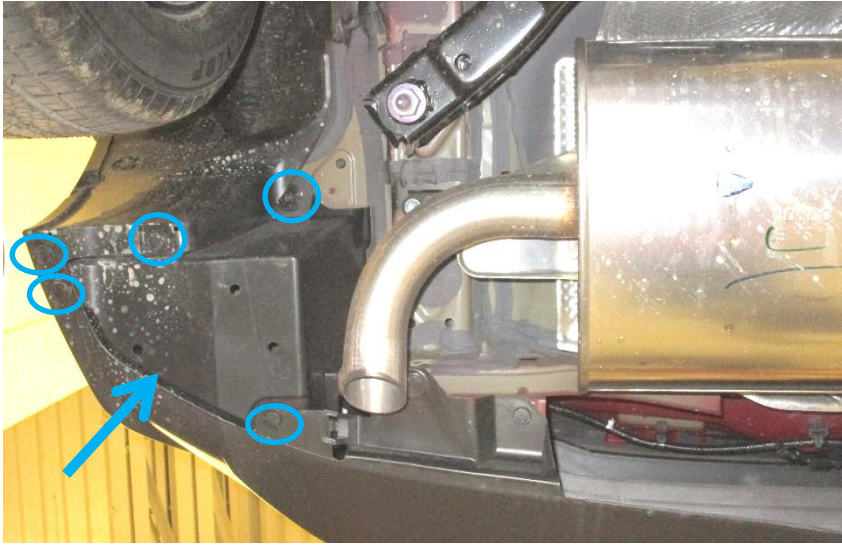

2a. **Remove lower fascia** - by hand, remove (6) retaining clips, (3 per side), from underside of fascia, that connect the lower fascia to upper fascia, located at the outer ends of fascia. **NOTE:** Two clips are behind the aluminum bumper beam. **See Figure 2.**

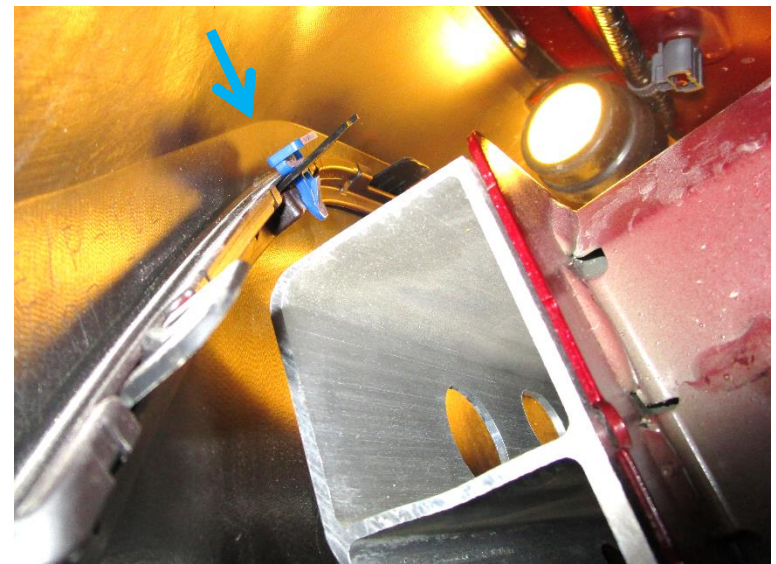

2b. Remove lower fascia - remove bottom half of wheel well trim, using a 10mm socket, remove (1) screw from wheel well trim, and using a flat head screwdriver, remove (1) push-pin rivet, both sides.



2c. Remove lower fascia - using a plastic trim panel tool, carefully pry (3) clips holding the wheel well trim. **TIP:** It may help to reach behind fascia, by hand, release the clips by pressing center tab of clips.



2d. Remove lower fascia - using a flat head screwdriver, remove (1) push pin rivet from behind wheel well trim, both sides.

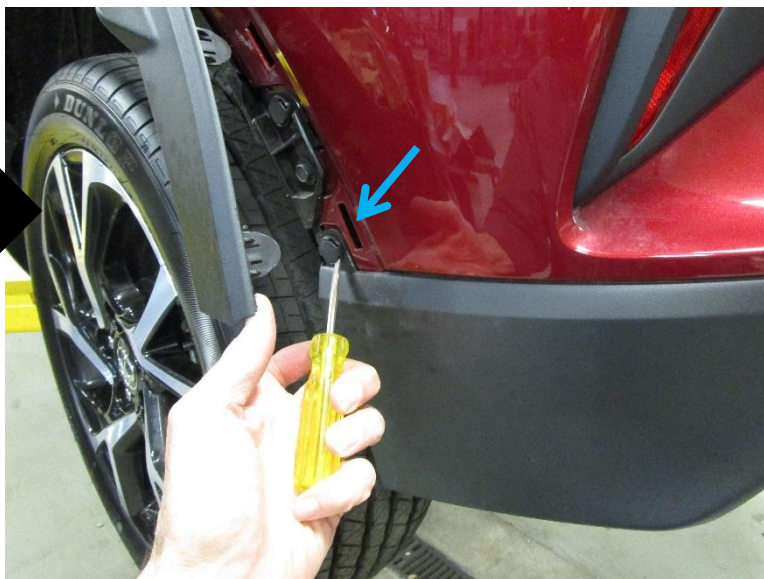

2e. Remove lower fascia - using plastic trim panel tools, starting at outer edges near wheel well, while gently pulling rearward, release clips and remove lower fascia.

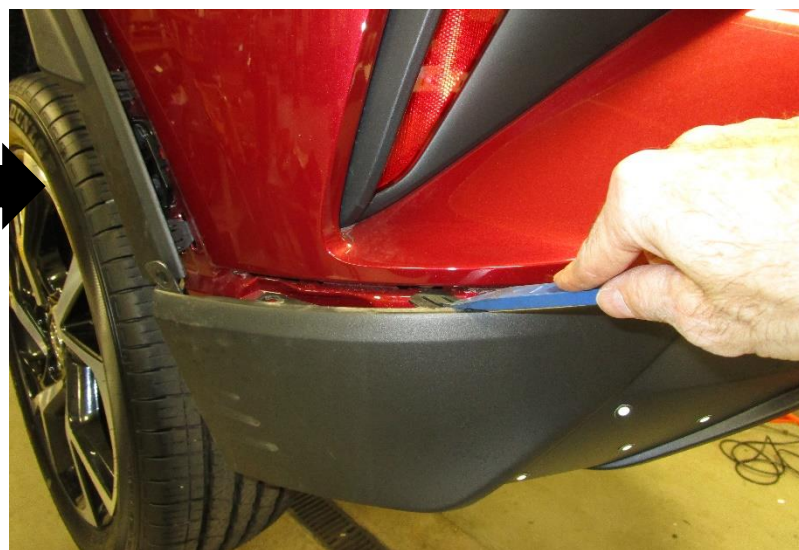

3. **Remove bumper beam** – using a 12mm socket, remove (8) M8 bolts, (4) per side, that hold bumper beam to end panel, and return factory bolts to vehicle owner. **See Figure 1.**

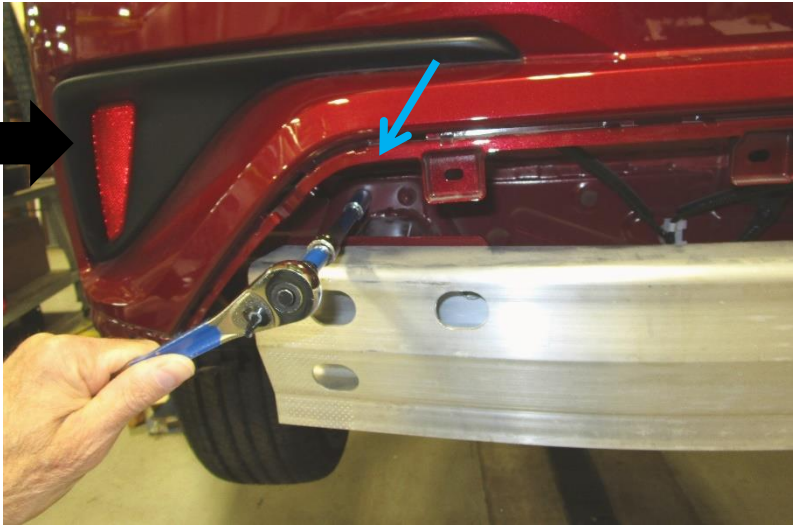

4. **Modify bumper beam** – using a hammer, bend the metal tabs on back of bumper beam so they are flush with bumper beam mounting surface. **See Figure 4.**



5. **Install hitch** - apply silicone sealant to the hitch bracket mounting surfaces to prevent intrusion of water and exhaust fumes. **See figure 5.** Raise hitch and bumper beam into position aligning holes with weldnuts in the end panel. Sandwich the hitch between the bumper beam and end panel.

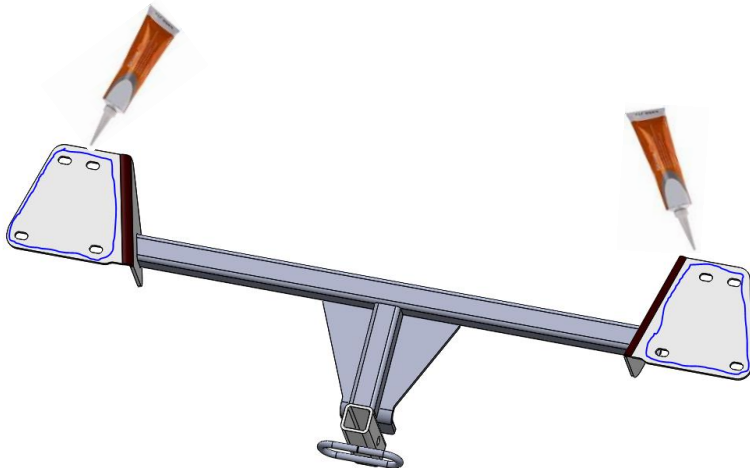

6. **Install fasteners** – using a 13mm socket, install (8) M8 hex bolts, helical lock washers, and flat washers provided with hitch into weldnuts in end panel, (4) per side.

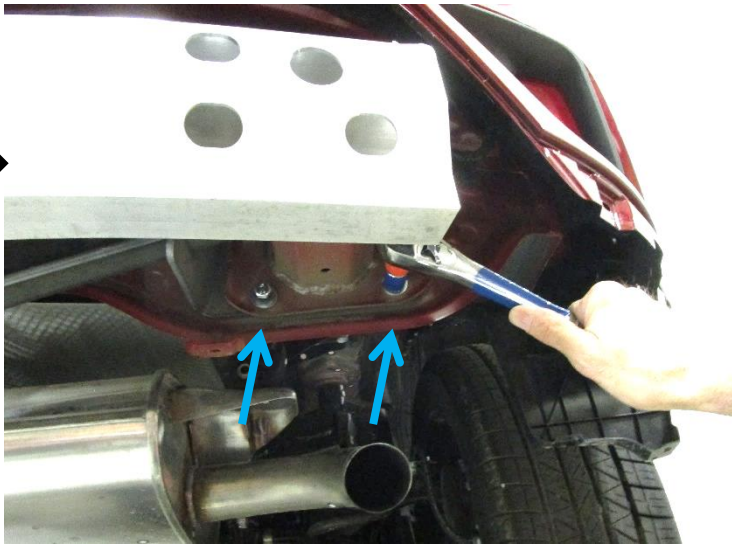

7. **Tighten all M8 CL8.8 fasteners with torque wrench to 20 Lb.-Ft. (27 N*M)**

▲ Proper torque is needed to keep the hitch secure to the vehicle when towing.



8. **Reinstall lower fascia** – reinstall the lower fascia aligning tabs in lower fascia with upper fascia. Reinstall the (6) retaining clips into fascia tabs removed in step 2a.

9. **Reinstall wheel well trim and underbody panels** – reinstall the wheel well trim and (2) underbody panels using the original fasteners noted in steps 1 and 2.

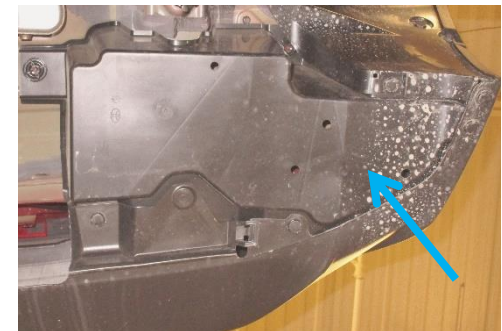
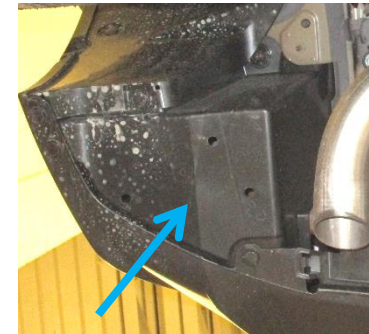



Always wear SAFETY GLASSES when installing hitch

Installation Instructions

COROLLA HB

PART NUMBERS: 24991, 77991, CQT24991

Fastener Kit: 24991F

①	Qty. (8)	Bolt M8 X 1.25 X 30 CL8.8	
②	Qty. (8)	Lock washer M8	
③	Qty. (8)	Flat Washer 5/16	

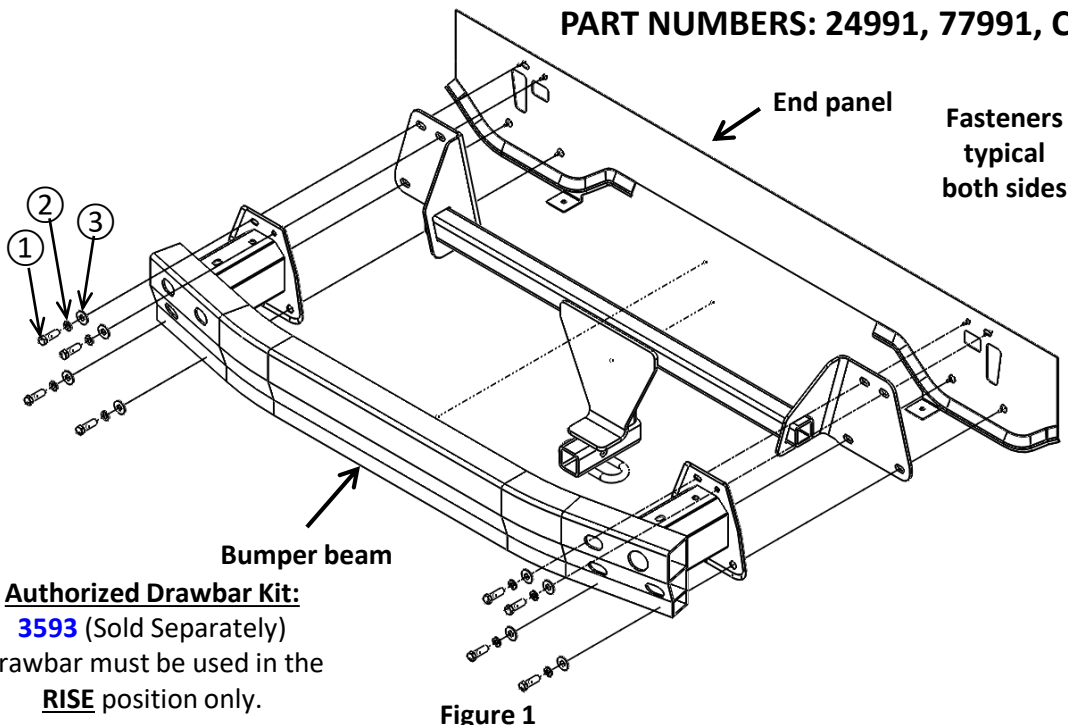

Figure 2

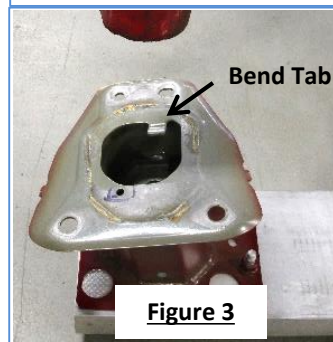

Figure 3

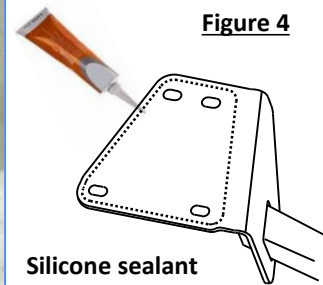

Figure 4

Silicone sealant Both brackets

Authorized Drawbar Kit: 3593 (Sold Separately)

Drawbar must be used in the **RISE** position only.

Figure 1

- 1. Remove (2) plastic underbody panels** – using a flat head screwdriver, remove (4) plastic push pin rivets and loosen (1) threaded fasteners from the driver's side panel located near wheel well area. Remove (4) push pin rivets and loosen (1) threaded fastener from the passenger's side panel.
- 2a. Remove lower fascia** - using a flat head screwdriver, remove (4) plastic push pin rivets from the lower fascia. 1 is located on both the driver and passenger side along with the remaining 2 near the center of the fascia. **See Figure 2.**
- 2b. Remove lower fascia** – Using a Philips head screwdriver remove 2 screw from the driver and passenger sides.
- 2c. Remove lower fascia** - using plastic trim panel tools, starting at outer edges near wheel well, while gently pulling rearward, release clips and remove lower fascia. **NOTE: There are 3 wire harness mounting clips on the top that need to be removed.**
- 3. Remove bumper beam** – using a 12mm socket, remove (8) M8 bolts, (4) per side, that hold bumper beam to end panel, and return factory bolts to vehicle owner. **See Figure 1.**
- 4. Modify bumper beam** – using a hammer, bend the metal tabs on back of bumper beam so they are flush with bumper beam mounting surface. **See Figure 3.**
- 5. Install hitch** - apply silicone sealant to the hitch bracket mounting surfaces to prevent intrusion of water and exhaust fumes. **See figure 4.** Raise hitch and bumper beam into position aligning holes with weldnuts in the end panel. Sandwich the hitch between the bumper beam and end panel.
- 6. Install fasteners** – using a 13mm socket, install (8) M8 hex bolts, helical lock washers, and flat washers provided with hitch into weldnuts in end panel, (4) per side.
- 7. Tighten all M8 CL8.8 fasteners with torque wrench to 20 Lb.-Ft. (27 N*M)** **▲ Proper torque is needed to keep the hitch secure to the vehicle when towing.**
- 8. Reinstall lower fascia** – reinstall the lower fascia aligning tabs in lower fascia with upper fascia. Reinstall all additional wires/hardware previously removed from step 2.
- 9. Reinstall wheel well trim and underbody panels** – reinstall (2) underbody panels using the original fasteners noted in step 1.

Note: check hitch frequently, making sure all fasteners and ball are properly tightened. If hitch is removed, plug all holes in trunk pan or other body panels to prevent entry of water and exhaust fumes. A hitch or ball which has been damaged should be removed and replaced. Observe safety precautions when working beneath a vehicle and wear eye protection. Do not cut access or attachment holes with a torch. This product complies with safety specifications and requirements for connecting devices and towing systems of the state of New York, V.E.S.C. Regulation V-5 and SAE J684.

1. **Remove (2) plastic underbody panels** – using a flat head screwdriver, remove (4) plastic push pin rivets and loosen (1) threaded fasteners from the driver's side panel located near wheel well area. Remove (4) push pin rivets and loosen (1) threaded fastener from the passenger's side panel.

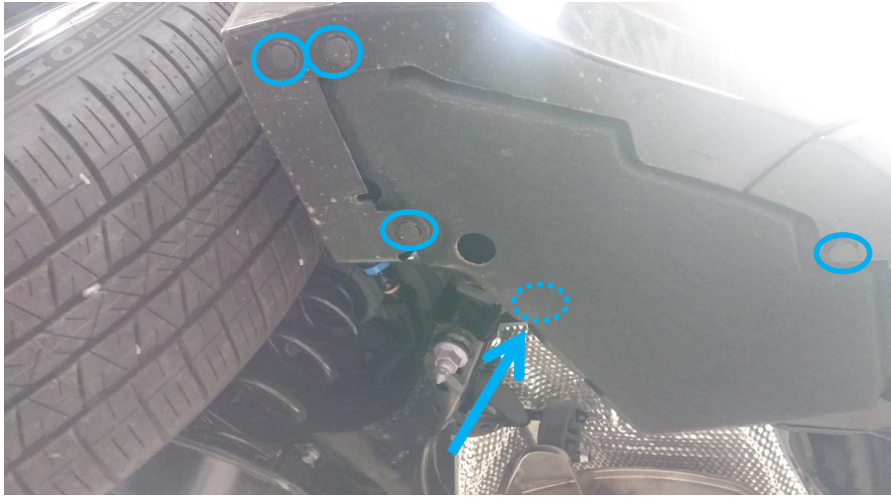

2a. **Remove lower fascia** - using a flat head screwdriver, remove (4) plastic push pin rivets from the lower fascia. 1 is located on both the driver and passenger side along with the remaining 2 near the center of the fascia. **See Figure 2.**



2b. Remove lower fascia – Using a Philips head screwdriver remove 2 screw from the driver and passenger sides.



2c. Remove lower fascia - using plastic trim panel tools, starting at outer edges near wheel well, while gently pulling rearward, release clips and remove lower fascia. **NOTE: There are 3 wire harness mounting clips on the top that need to be removed.**



3. Remove bumper beam – using a 12mm socket, remove (8) M8 bolts, (4) per side, that hold bumper beam to end panel, and return factory bolts to vehicle owner. **See Figure 1.**



4. Modify bumper beam – using a hammer, bend the metal tabs on back of bumper beam so they are flush with bumper beam mounting surface. **See Figure 3.**

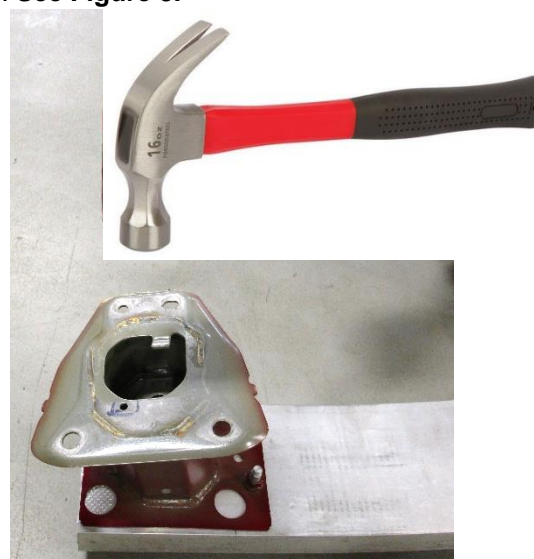

5. **Install hitch** - apply silicone sealant to the hitch bracket mounting surfaces to prevent intrusion of water and exhaust fumes. **See figure 4.** Raise hitch and bumper beam into position aligning holes with weldnuts in the end panel. Sandwich the hitch between the bumper beam and end panel.



6. **Install fasteners** – using a 13mm socket, install (8) M8 hex bolts, helical lock washers, and flat washers provided with hitch into weldnuts in end panel, (4) per side.

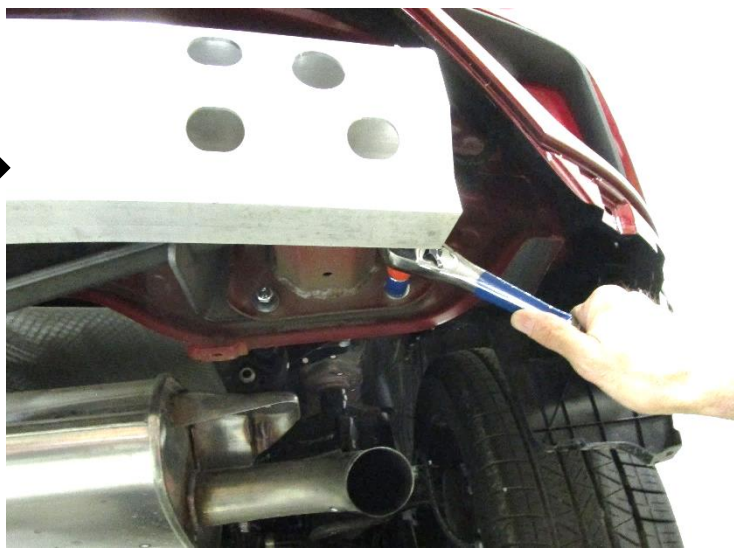

7. **Tighten all M8 CL8.8 fasteners with torque wrench to 20 Lb.-Ft. (27 N*M)**

▲ Proper torque is needed to keep the hitch secure to the vehicle when towing.



8. Reinstall lower fascia – reinstall the lower fascia aligning tabs in lower fascia with upper fascia.
Reinstall all additional wires/hardware previously removed from step 2.

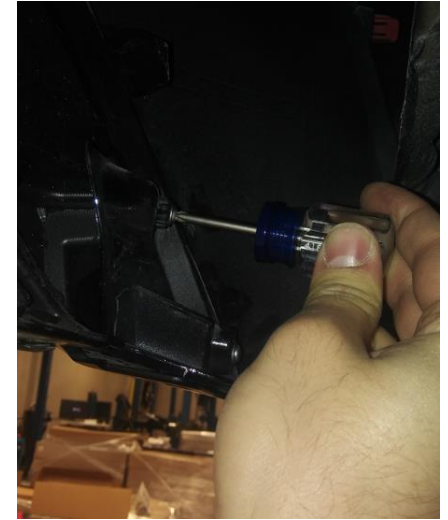

9. Reinstall wheel well trim and underbody panels – reinstall (2) underbody panels using the original fasteners noted in step 1.



Instructions d'installation

NUMÉROS DE PIÈCES : 24991, 77991, CQT24991



Numériser pour des
conseils de sécurité,
ou visitez
<http://qr.towingproducts.net/qrproducts/qr-product>

⚠️ WARNING

Pour prévenir les blessures SÉVÈRES, FATALES ou les DOMMAGES

MATÉRIELS :

- **TOUJOURS lire, assimiler et observer les avertissements et les instructions relatives à l'attelage AVANT d'installer celui-ci. Conserver la documentation pour référence ultérieure.**
- **NE PAS découper, percer, souder ni modifier cet attelage-récepteur.**
- **S'ASSURER régulièrement que toute la visserie est correctement serrée et que l'attelage est monté sur le véhicule en toute sécurité.**
- **TOUJOURS lire, assimiler et observer tous les avertissements et toutes les instructions relatives au véhicule et aux autres accessoires utilisés avec l'attelage AVANT l'utilisation.**
- **PLACER les plus lourdes charges à l'avant de la remorque.**
- **NE PAS excéder les spécifications de charge du fabricant du véhicule, ni la moins élevée des valeurs suivantes :**

Type d'attelage	Poids brut max. de la remorque	Poids max. au timon
Sans répartition de charge	2000 lb. (908 kg)	200 lb. (90.8 kg)
Répartition de charge	X	X

- **TOUJOURS porter la ceinture de sécurité.**
- **RALENTIR lors du remorquage, ne JAMAIS dépasser la limite de vitesse signalée.**
- **En cas de BALANCEMENT EXCESSIF, retirer le pied de la pédale d'accélérateur et maintenir le volant aussi stable que possible. NE PAS appliquer les freins NI accélérer.**

GARANTIE À VIE LIMITÉE

- 1. Garantie à vie limitée (« Garantie »).** Horizon Global (« Nous », « Notre ») garantit à l'acheteur initial seulement (« Vous », « Votre ») que le produit sera exempt de vices de matières et de fabrication, exception faite de l'usure normale. Cette garantie n'est valide que si : (a) les produits Nous sont retournés pour inspection et mise à l'essai; (b) Notre inspection révèle, à Notre satisfaction, que toute non conformité présumée est de nature matérielle et n'a pas été causée par une mauvaise utilisation, la négligence, l'usure, une installation, entreposage ou réparation incorrects, une modification ou un accident; (c) les produits ont été installés, entretenus et utilisés conformément à Nos instructions. LA GARANTIE SE SUBSTITUE À TOUTE AUTRE GARANTIE, EXPRESSE OU IMPLICITE (AUTRE QUE LA GARANTIE DE TITRE OFFERTE PAR LE CODE COMMERCIAL UNIFORME AU MICHIGAN), Y COMPRIS, MAIS SANS S'Y LIMITER, TOUTES LES GARANTIES RELATIVES À LA QUALITÉ MARCHANDE OU L'ADÉQUATION À UN USAGE PARTICULIER, CELLES-CI ÉTANT EXPRESSÉMENT REJETÉES.
 - 2. Obligations de l'acheteur.** Pour effectuer une réclamation, communiquez avec Nous à notre adresse principale du 47912 Halyard Drive, Suite 100, Plymouth, MI 48170, 1-800-632-3290; n'oubliez pas d'identifier le produit d'après le numéro de modèle et de suivre les directives qui vous seront fournies. Tout produit retourné qui est remplacé par Nous devient notre propriété. Vous serez tenu d'assumer les frais d'expédition de retour. Veuillez conserver votre reçu d'achat afin que nous puissions en vérifier la date et confirmer que Vous êtes l'acheteur initial. Le produit et le reçu d'achat doivent Nous être fournis afin que nous puissions traiter Votre réclamation.
 - 3. Recours exclusifs.** Le remplacement du produit est Votre seul recours en vertu de cette Garantie. Nous ne sommes pas responsables des frais de service ou de main-d'oeuvre encourus pour le retrait ou la réinstallation d'un produit. SOUS AUCUNE CIRCONSTANCE NOUS NE SERONS TENUS RESPONSABLES DES DOMMAGES INDIRECTS, PARTICULIERS, CONSÉCUTIFS OU PUNITIFS.
 - 4. Acceptation des risques.** Vous reconnaissez et acceptez que toute utilisation du produit à des fins autres que celle(s) stipulée(s) dans les instructions relatives au produit est faite à vos propres risques.
 - 5. Loi applicable.** Cette Garantie Vous confère des droits légaux spécifiques, et il se peut que Vous possédiez d'autres droits qui peuvent varier d'une province à l'autre. Cette Garantie est régie par les lois de l'État du Michigan, abstraction faite des règles relatives aux conflits de lois. Les cours de l'État situés dans le comté d'Oakland, Michigan, constituent les autorités judiciaires exclusives relativement à tout litige relevant de cette Garantie.
- Rev 8/2015



Applications :

Années	Marque	Modèles
--------	--------	---------

2018 -Actuel*	TOYOTA	CH-R
---------------	--------	------

2019 -Actuel*	COROLLA	HB
---------------	---------	----

*Visitez notre site Web pour obtenir de l'information à jour concernant une année et une version particulières.

Durée de l'installation : 30min.

La valeur indiquée ci-dessus est la durée moyenne des installateurs professionnels. Si vous ressentez de l'inconfort à réaliser cette installation par vous-même ou si vous avez besoin d'assistance, veuillez communiquer avec un installateur professionnel.



Photo représentative du véhicule

Équipement requis :

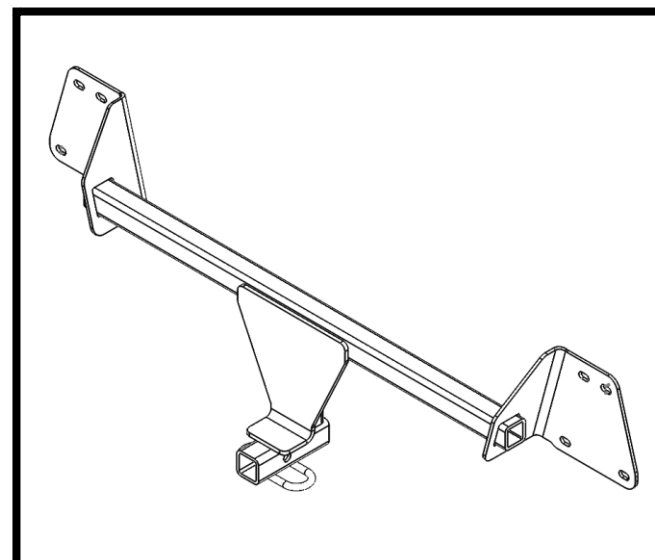

Illustration de l'attelage

NE PAS EXCÉDER LES SPÉCIFICATIONS DE CHARGE DU FABRICANT DU VÉHICULE, NI LA MOINS ÉLEVÉE DES VALEURS SUIVANTES :

Type d'attelage	Poids brut max. de la remorque	Poids max. au timon
Sans répartition de charge	2000 lb. (908 kg)	200 lb. (90.8 kg)
Répartition de charge	X	X

! Toujours porter des LUNETTES DE PROTECTION lors de l'installation de l'attelage.

Instructions d'installation TOYOTA CH-R

NUMÉROS DE PIÈCE : 24962, 77962, CQT24962

Visserie : 24962F

①	Qté (8)	Boulon M8 x 1.25 x 30 CL8.8	
②	Qté (8)	Rondelle frein M8	
③	Qté (8)	Rondelle plate 5/16	

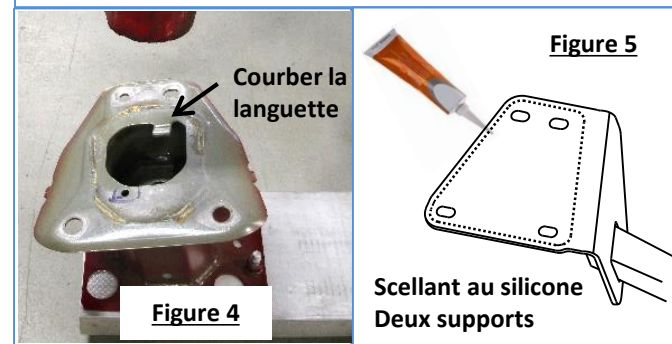
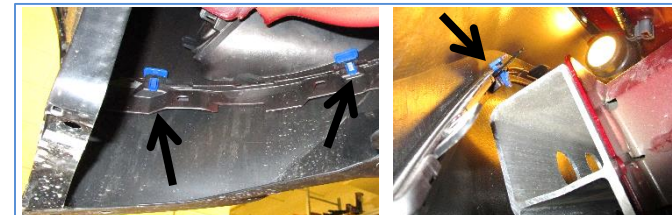
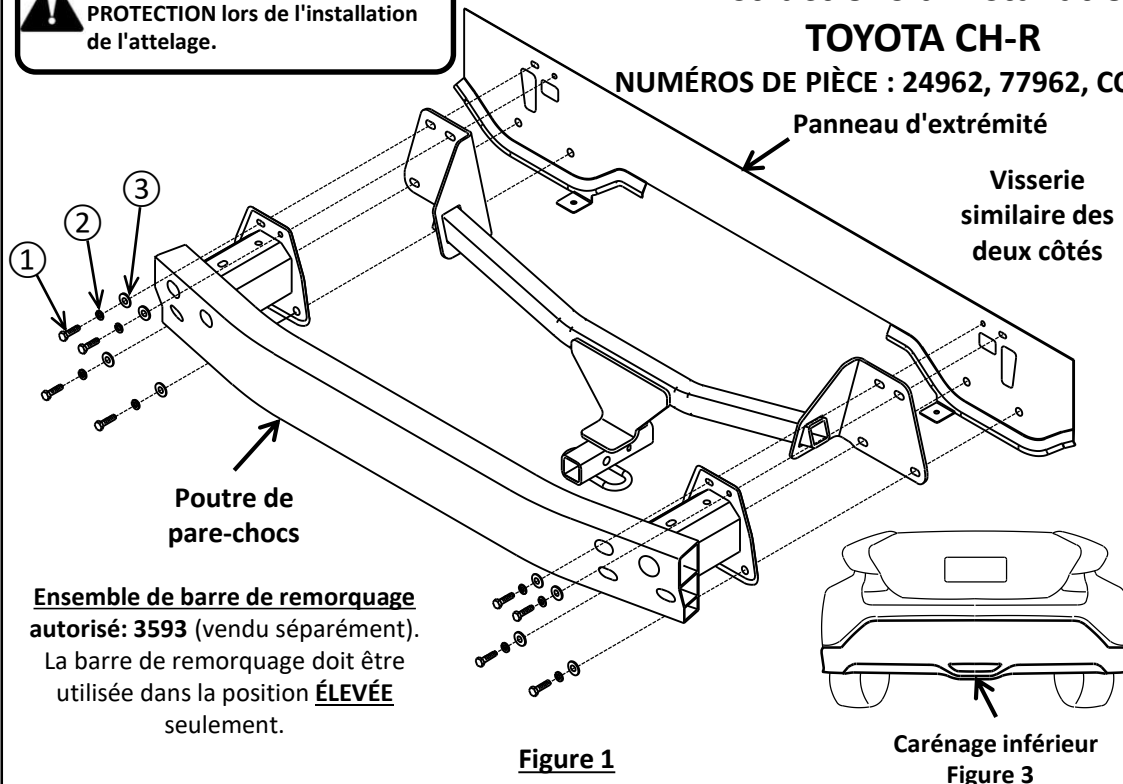

- Enlever deux (2) panneaux de soubassement en plastique** – À l'aide d'un tournevis à tête plate, retirer cinq (5) rivets-poussoirs en plastique et desserrer deux (2) fixations filetées du panneau côté conducteur situé près du passage de roue. Retirer quatre (4) rivets-poussoirs et desserrer une (1) fixation filetée du panneau côté passager.
- Enlever le carénage inférieur:**
 - À la main depuis le dessous du carénage, retirer six (6) agrafes de retenue (3 par côté) qui attachent le carénage inférieur au carénage supérieur; elles sont situées aux extrémités extérieures du carénage. **NOTA :** Deux agrafes se trouvent derrière la poutre de pare-chocs en aluminium. Voir la Figure 2.
 - Enlever la garniture de la moitié inférieure du passage de roue – À l'aide d'une douille 10 mm, retirer une (1) vis de la garniture de passage de roue, et à l'aide d'un tournevis à lame plate, retirer un (1) rivet-poussoir, des deux côtés.
 - À l'aide d'un écarteur de panneau en plastique, écarter avec soin les trois (3) agrafes qui fixent la garniture de passage de roue.

CONSEIL : Pour faciliter la manœuvre, on peut procéder depuis l'arrière du carénage et dégager à la main les agrafes en appuyant sur la languette centrale des agrafes.

 - À l'aide d'un tournevis à lame plate, retirer un (1) rivet-poussoir depuis l'arrière de la garniture de passage de roue, des deux côtés.
 - À l'aide d'un écarteur de panneau en plastique, en débutant par les bords extérieurs près du passage de roue, tout en tirant avec soin vers l'arrière, dégager les agrafes et enlever le carénage inférieur. Voir la Figure 3.
- Enlever la poutre de pare-chocs** – À l'aide d'une douille 12 mm, retirer huit (8) boulons M8, quatre (4) par côté, qui fixent la poutre de pare-chocs au panneau d'extrémité, et retourner les boulons d'usine au propriétaire du véhicule. Voir la Figure 1.
- Modifier la poutre de pare-chocs** – À l'aide d'un marteau, courber les languettes métalliques à l'arrière de la poutre de pare-chocs de façon qu'elles soient à égalité avec la surface de montage de la poutre. Voir la Figure 4.
- Installer l'attelage** - Appliquer un scellant au silicone sur les surfaces de montage du support d'attelage afin de prévenir l'infiltration d'eau et de gaz d'échappement. Voir la figure 5. Soulever l'attelage et la poutre de pare-chocs en position en alignant les trous sur les écrous soudés du panneau d'extrémité. Intercaler l'attelage entre la poutre de pare-chocs et le panneau d'extrémité. Voir la Figure 1.
- Poser la visserie** – À l'aide d'une douille 13 mm, poser huit (8) boulons hexagonaux M8, rondelles freins et rondelles plates (fournies avec l'attelage) dans les écrous soudés du panneau d'extrémité, quatre (4) par côté.
- Serrer toute la visserie M8 CL8.8 au couple de 20 lb-pi (27 N.m).**  Un couple de serrage adéquat est essentiel pour bien fixer l'attelage au véhicule lors du remorquage.
- Réinstaller le carénage inférieur** – Réinstaller le carénage inférieur en alignant ses languettes sur le carénage supérieur. Reposer les six (6) agrafes de retenue dans les languettes de carénage enlevées à l'étape 2a.
- Réinstaller la garniture de passage de roue et les panneaux de soubassement** – Réinstaller la garniture de passage de roue et deux (2) panneaux de soubassement à l'aide de la visserie d'origine mentionnée aux étapes 1 et 2.

Nota : Vérifier l'attelage fréquemment, en s'assurant que toutes les fixations et la boule sont serrées adéquatement. Si l'attelage est enlevé, boucher tous les trous percés dans le coffre ou la carrosserie afin de prévenir l'infiltration d'eau ou de gaz d'échappement. Un attelage ou une boule endommagés doivent être enlevés et remplacés. Observer les mesures de sécurité appropriées en travaillant sous le véhicule et porter des lunettes de protection. Ne jamais utiliser une torche pour découper un accès ou un trou de fixation. Ce produit est conforme aux normes V-5 et SAE J684 de la V.E.S.C. (État de New York) concernant les spécifications en matière de sécurité des systèmes d'attelage.

1. **Enlever deux (2) panneaux de soubassement en plastique** – À l'aide d'un tournevis à tête plate, retirer cinq (5) rivets-poussoirs en plastique et desserrer deux (2) fixations filetées du panneau côté conducteur situé près du passage de roue. Retirer quatre (4) rivets-poussoirs et desserrer une (1) fixation filetée du panneau côté passager.

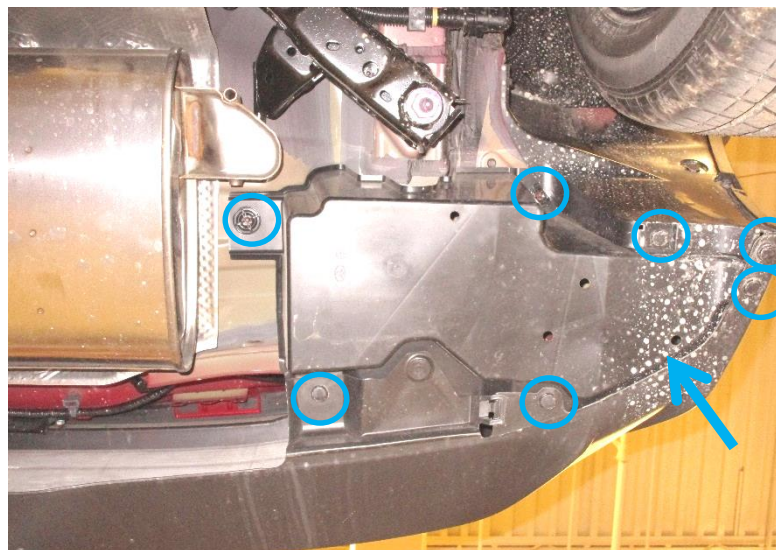
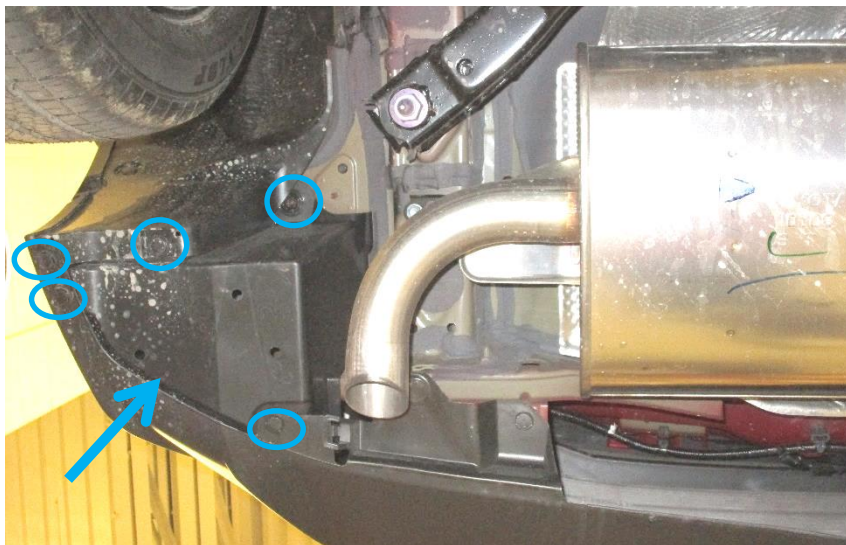

- 2a. **Enlever le carénage inférieur:** À la main depuis le dessous du carénage, retirer six (6) agrafes de retenue (3 par côté) qui attachent le carénage inférieur au carénage supérieur; elles sont situées aux extrémités extérieures du carénage. **NOTA :** Deux agrafes se trouvent derrière la poutre de pare-chocs en aluminium. Voir la Figure 2.

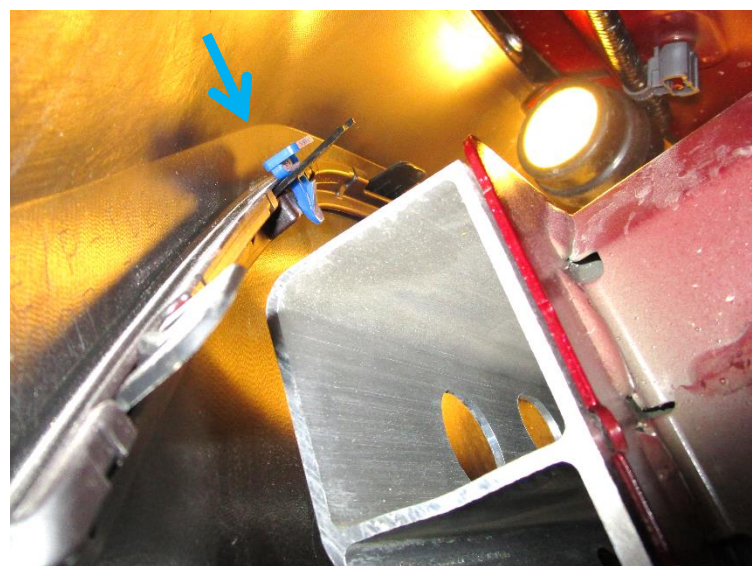

2b. Enlever le carénage inférieur: Enlever la garniture de la moitié inférieure du passage de roue – À l'aide d'une douille 10 mm, retirer une (1) vis de la garniture de passage de roue, et à l'aide d'un tournevis à lame plate, retirer un (1) rivet-poussoir, des deux côtés.



2c. Enlever le carénage inférieur: À l'aide d'un écarteur de panneau en plastique, écarter avec soin les trois (3) agrafes qui fixent la garniture de passage de roue. **CONSEIL :** Pour faciliter la manœuvre, on peut procéder depuis l'arrière du carénage et dégager à la main les agrafes en appuyant sur la languette centrale des agrafes.



2d. Enlever le carénage inférieur: À l'aide d'un tournevis à lame plate, retirer un (1) rivet-poussoir depuis l'arrière de la garniture de passage de roue, des deux côtés.

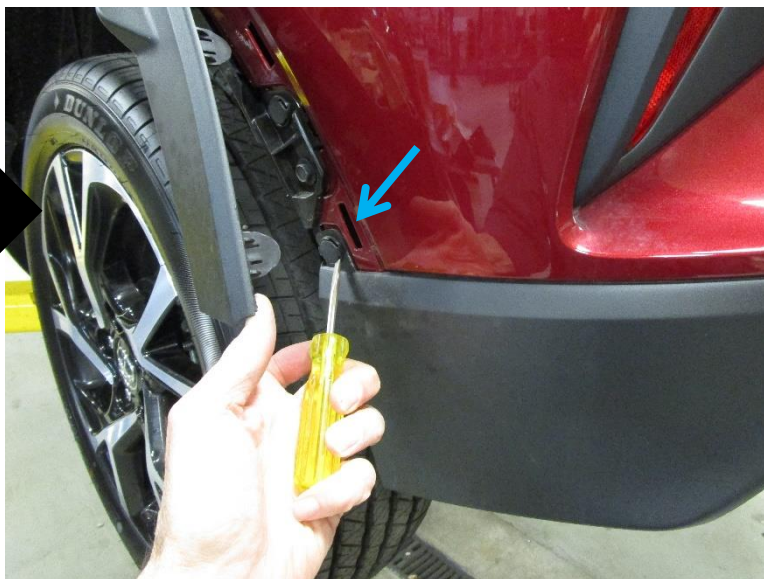

2e. Enlever le carénage inférieur: À l'aide d'un écarteur de panneau en plastique, en débutant par les bords extérieurs près du passage de roue, tout en tirant avec soin vers l'arrière, dégager les agrafes et enlever le carénage inférieur. **Voir la Figure 3.**

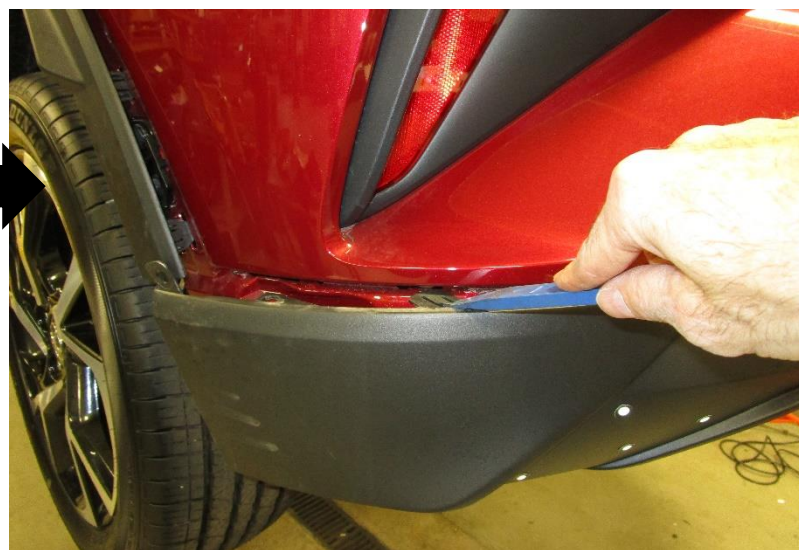

3. **Enlever la poutre de pare-chocs** – À l'aide d'une douille 12 mm, retirer huit (8) boulons M8, quatre (4) par côté, qui fixent la poutre de pare-chocs au panneau d'extrémité, et retourner les boulons d'usine au propriétaire du véhicule. **Voir la Figure 1.**



4. **Modifier la poutre de pare-chocs** – À l'aide d'un marteau, courber les languettes métalliques à l'arrière de la poutre de pare-chocs de façon qu'elles soient à égalité avec la surface de montage de la poutre. **Voir la Figure 4.**

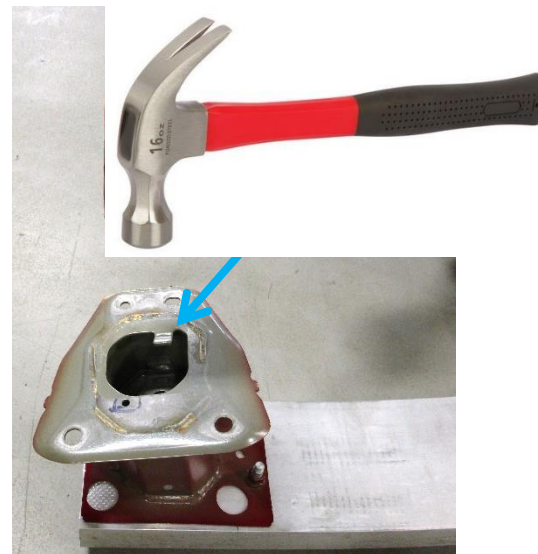

5. **Installer l'attelage** - Appliquer un scellant au silicone sur les surfaces de montage du support d'attelage afin de prévenir l'infiltration d'eau et de gaz d'échappement. **Voir la figure 5.** Soulever l'attelage et la poutre de pare-chocs en position en alignant les trous sur les écrous soudés du panneau d'extrémité. Intercaler l'attelage entre la poutre de pare-chocs et le panneau d'extrémité. **Voir la Figure 1.**

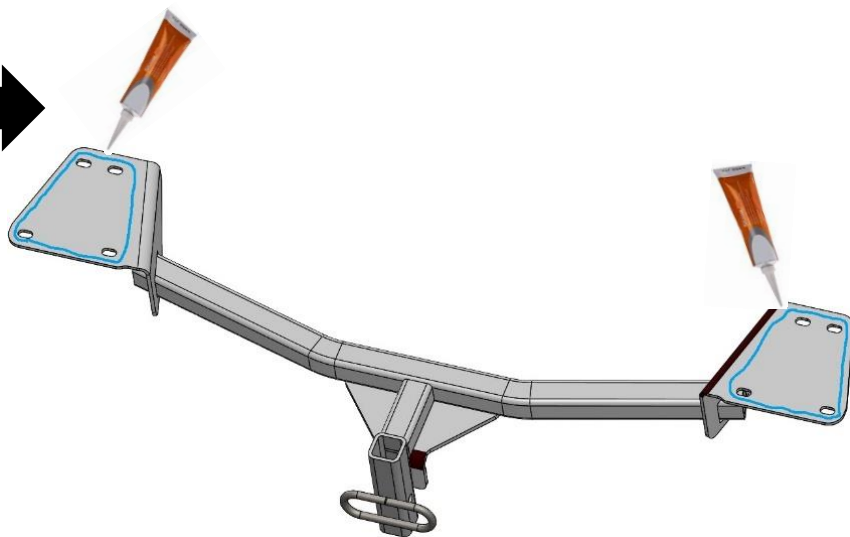

6. **Poser la visserie** – À l'aide d'une douille 13 mm, poser huit (8) boulons hexagonaux M8, rondelles freins et rondelles plates (fournies avec l'attelage) dans les écrous soudés du panneau d'extrémité, quatre (4) par côté.

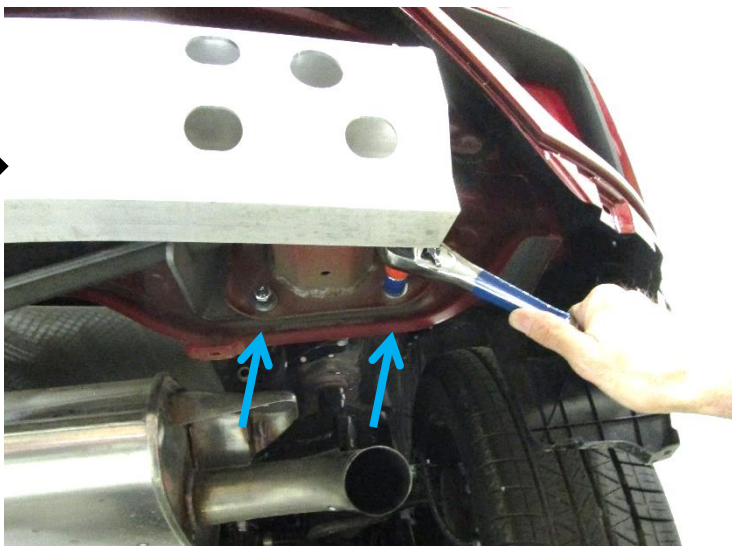

7. **Serrer toute la visserie M8 CL8.8 au couple de 20 lb-pi (27 N.m).**

 Un couple de serrage adéquat est essentiel pour bien fixer l'attelage au véhicule lors du remorquage.



8. **Réinstaller le carénage inférieur** – Réinstaller le carénage inférieur en alignant ses languettes sur le carénage supérieur. Reposer les six (6) agrafes de retenue dans les languettes de carénage enlevées à l'étape 2a.
9. **Réinstaller la garniture de passage de roue et les panneaux de soubassement** – Réinstaller la garniture de passage de roue et deux (2) panneaux de soubassement à l'aide de la visserie d'origine mentionnée aux étapes 1 et 2.

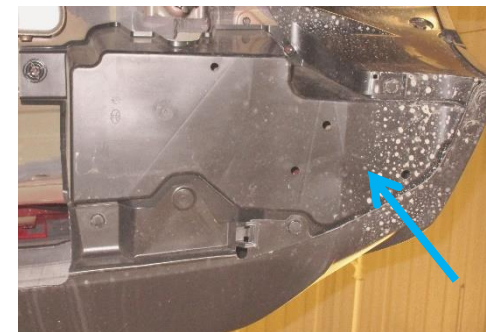
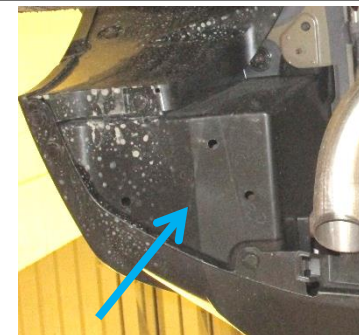
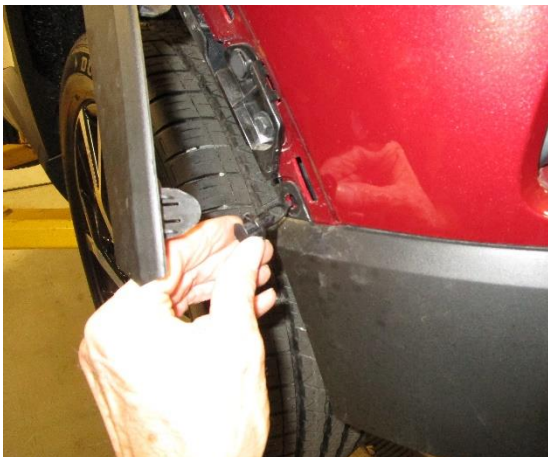



Toujours porter des LUNETTES DE PROTECTION pour installer l'attelage.

Instructions d'installation COROLLA HATCHBACK

NUMÉROS DE PIÈCE : 24991, 77991, CQT24991

Visserie : 24991F

①	Qté (8)	Boulon M8 x 1.25 x 30 CL8.8	
②	Qté (8)	Rondelle frein M8	
③	Qté (8)	Rondelle plate 5/16	

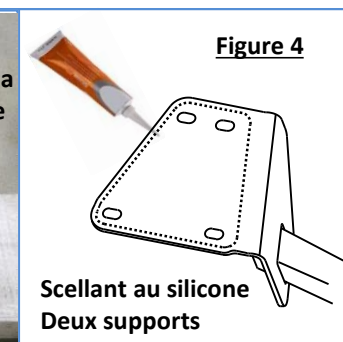
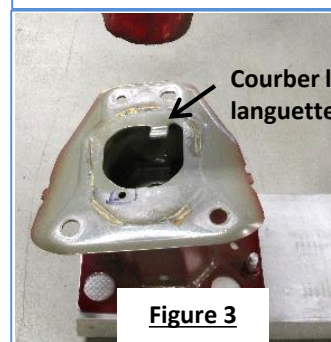
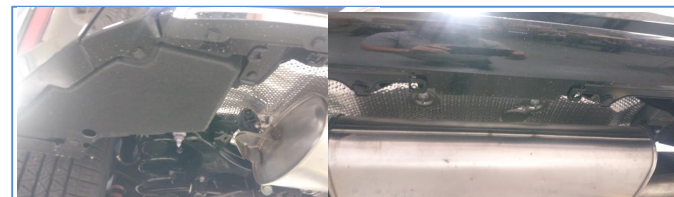
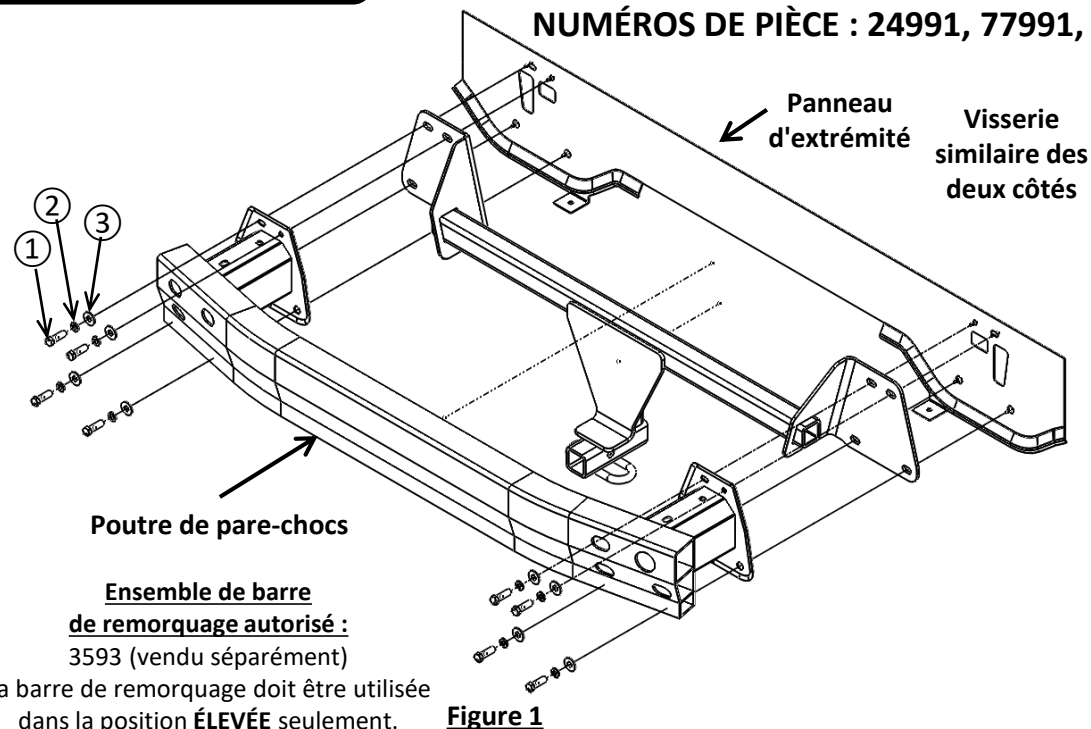

- 1. Enlever les panneaux de soubassement en plastique** – À l'aide d'un tournevis à tête plate, retirer les rivets-poussoirs en plastique et desserrer la fixation filetée du panneau côté conducteur situé près du passage de roue. Retirer les rivets-poussoirs et desserrer la fixation filetée du panneau côté passager.
 - 2a. Enlever le carénage inférieur** - À l'aide d'un tournevis à lame plate, retirer les rivets-poussoirs du carénage inférieur. Ils sont situés sur les côtés conducteur et passager avec le reste près du centre du carénage. Voir la Figure 2.
 - 2b. Enlever le carénage inférieur** – À l'aide d'un tournevis cruciforme, retirer les vis des côtés conducteur et passager.
 - 2c. Enlever le carénage inférieur** - À l'aide d'un écarteur de panneau en plastique, en débutant par les bords extérieurs près du passage de roue, tout en tirant avec soin vers l'arrière, dégager les agrafes et enlever le carénage inférieur. **NOTA : Il faut retirer 3 agrafes de montage pour faisceau de fils qui se trouvent sur le dessus.**
- ⚠ Attention : Veiller à ne pas endommager les câbles, fils ou capteurs ou autres lors de retrait ou de la réinstallation**
- 3. Enlever la poutre de pare-chocs** – À l'aide d'une douille 12 mm, retirer les boulons M8, de chaque côté, qui fixent la poutre de pare-chocs au panneau d'extrémité, et retourner les boulons d'usine au propriétaire du véhicule. Voir la Figure 1.
 - 4. Modifier la poutre de pare-chocs** – À l'aide d'un marteau, courber les languettes métalliques à l'arrière de la poutre de pare-chocs de façon qu'elles soient à égalité avec la surface de montage de la poutre. Voir la Figure 3.
 - 5. Installer l'attelage** - Appliquer un scellant au silicone sur les surfaces de montage du support d'attelage afin de prévenir l'infiltration d'eau et de gaz d'échappement. Voir la figure 4. Soulever l'attelage et la poutre de pare-chocs en position en alignant les trous sur les écrous soudés du panneau d'extrémité. Intercaler l'attelage entre la poutre de pare-chocs et le panneau d'extrémité.
 - 6. Installer la visserie** – À l'aide d'une douille 13 mm, installer les boulons hexagonaux M8, les rondelles freins et les rondelles plates (fournies avec l'attelage) dans les écrous soudés du panneau d'extrémité, de chaque côté.
 - 7. Serrer toute la visserie M8 CL8.8 au couple de 20 lb-pi (27 N.m).** **⚠ Un couple de serrage approprié est nécessaire pour maintenir l'attelage fixé au véhicule lors du remorquage.**
 - 8. Réinstaller le carénage inférieur** – Réinstaller le carénage inférieur en alignant ses languettes sur le carénage supérieur. Réinstaller tout le câblage et toute la visserie retirés précédemment à l'étape 2.
 - 9. Réinstaller la garniture de passage de roue et les panneaux de soubassement** – Réinstaller les panneaux de soubassement à l'aide de la visserie d'origine mentionnée aux étapes 1 et 2.

Nota : Vérifier l'attelage fréquemment, en s'assurant que toute la visserie et la boule sont serrées adéquatement. Si l'attelage est enlevé, boucher tous les trous percés dans le coffre ou la carrosserie afin de prévenir l'infiltration d'eau ou de gaz d'échappement. Un attelage ou une boule endommagés doivent être enlevés et remplacés. Observer les mesures de sécurité appropriées en travaillant sous le véhicule et porter des lunettes de protection. Ne jamais utiliser une torche pour découper un accès ou un trou de fixation. Ce produit est conforme aux normes V-5 et SAE J684 de la V.E.S.C. (État de New York) concernant les spécifications en matière de sécurité des systèmes d'attelage.

1. Enlever les panneaux de soubassement en plastique – À l'aide d'un tournevis à tête plate, retirer les rivets-poussoirs en plastique et desserrer la fixation filetée du panneau côté conducteur situé près du passage de roue. Retirer les rivets-poussoirs et desserrer la fixation filetée du panneau côté passager.

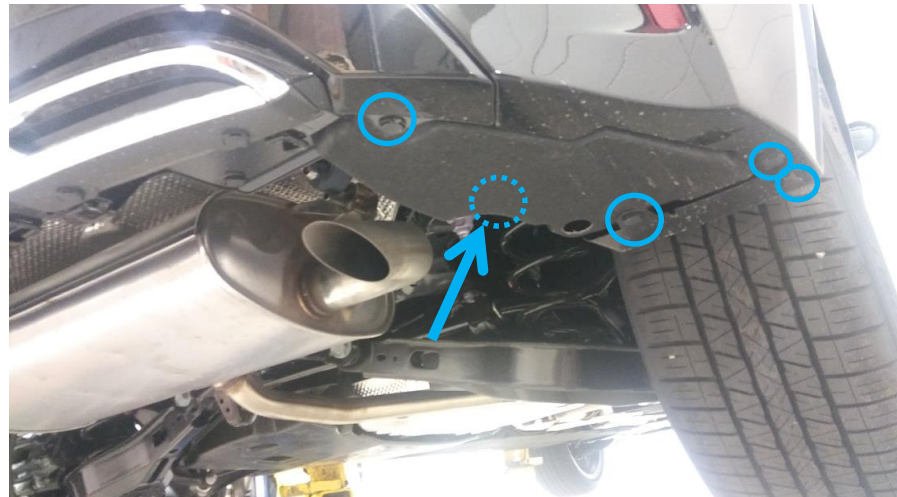

2a. Enlever le carénage inférieur - À l'aide d'un tournevis à lame plate, retirer les rivets-poussoirs du carénage inférieur. Ils sont situés sur les côtés conducteur et passager avec le reste près du centre du carénage. **Voir la Figure 2.**



2b. Enlever le carénage inférieur – À l'aide d'un tournevis cruciforme, retirer les vis des côtés conducteur et passager.



2c. Enlever le carénage inférieur - À l'aide d'un écarteur de panneau en plastique, en débutant par les bords extérieurs près du passage de roue, tout en tirant avec soin vers l'arrière, dégager les agrafes et enlever le carénage inférieur. **NOTA : Il faut retirer 3 agrafes de montage pour faisceau de fils qui se trouvent sur le dessus.**



⚠ Caution: Careful not to damage any wires/sensors or other when removing or reinstalling

3. Enlever la poutre de pare-chocs – À l'aide d'une douille 12 mm, retirer les boulons M8, de chaque côté, qui fixent la poutre de pare-chocs au panneau d'extrémité, et retourner les boulons d'usine au propriétaire du véhicule. **Voir la Figure 1.**



4. Modifier la poutre de pare-chocs – À l'aide d'un marteau, courber les languettes métalliques à l'arrière de la poutre de pare-chocs de façon qu'elles soient à égalité avec la surface de montage de la poutre. **Voir la Figure 3.**

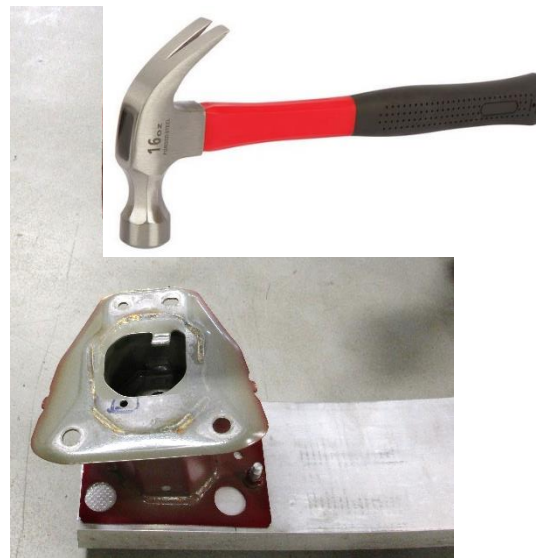

5. Installer l'attelage - Appliquer un scellant au silicone sur les surfaces de montage du support d'attelage afin de prévenir l'infiltration d'eau et de gaz d'échappement. Voir la figure 4. Soulever l'attelage et la poutre de pare-chocs en position en alignant les trous sur les écrous soudés du panneau d'extrémité. Intercaler l'attelage entre la poutre de pare-chocs et le panneau d'extrémité.



6. Installer la visserie – À l'aide d'une douille 13 mm, installer les boulons hexagonaux M8, les rondelles freins et les rondelles plates (fournies avec l'attelage) dans les écrous soudés du panneau d'extrémité, de chaque côté.

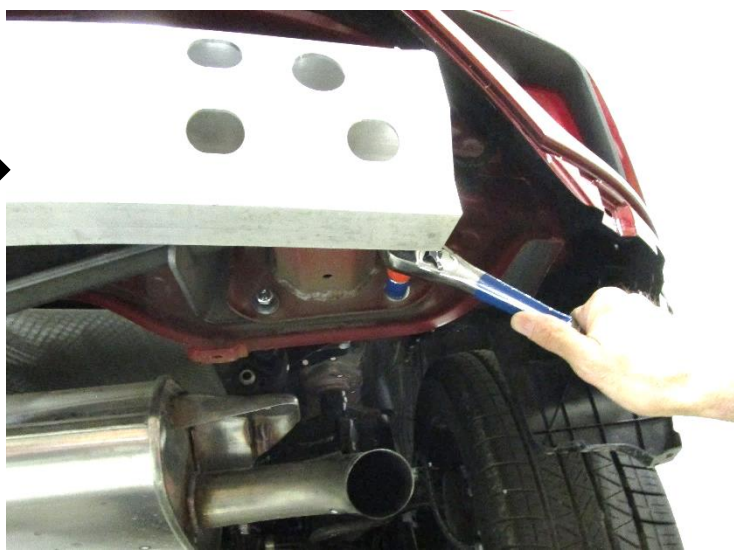

7. Serrer toute la visserie M8 CL8.8 au couple de 20 lb-pi (27 N m).

⚠ Un couple de serrage approprié est nécessaire pour maintenir l'attelage fixé au véhicule lors du remorquage.



8. Réinstaller le carénage inférieur – Réinstaller le carénage inférieur en alignant ses languettes sur le carénage supérieur. Réinstaller tout le câblage et toute la visserie retirés précédemment à l'étape 2.



9. Réinstaller la garniture de passage de roue et les panneaux de soubassement – Réinstaller les panneaux de soubassement à l'aide de la visserie d'origine mentionnée aux étapes 1 et 2.

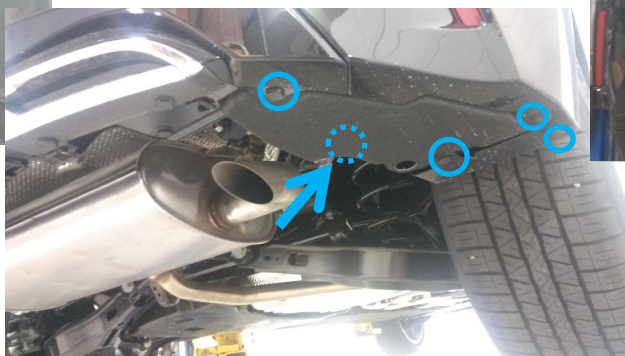

Instrucciones de instalación

NÚMEROS DE PARTES: 24991, 77991, CQT24991



⚠️ WARNING

Para evitar DAÑOS DE GRAVEDAD, A LA PROPIEDAD O LA MUERTE:

- **SIEMPRE** lea, entienda y siga las advertencias e instrucciones para su enganche **ANTES** de la instalación. Consérvelo para referencia futura.
- **NO** corte, suelde ni modifique este receptor.
- **VERIFIQUE** periódicamente que todos los fijadores estén apretados y que el enganche esté firmemente montado en su vehículo.
- **SIEMPRE** lea, entienda y siga todas las advertencias e instrucciones para su vehículo y para otros accesorios que va a utilizar con el enganche **ANTES** de usar.
- **CARGUE** el remolque más pesado por el frente.
- **NO** supere el valor inferior entre la calificación del fabricante del vehículo de remolque, o:

Tipo de enganche	Peso bruto máximo del remolque	Peso máximo de la horquilla
Carga de peso	2000 lb. (908 kg)	200 lb. (90.8 kg)
Distribución de peso	X	X

- Use **SIEMPRE** el cinturón de seguridad.
- **REDUZCA LA VELOCIDAD** al remolcar, **NUNCA** exceda ningún límite de velocidad.
- Si se produce **DEMASIADA OSCILACIÓN**, quite el pie del acelerador y sujete el volante lo más firme posible. **NO** aplique los frenos y **NO** aumente la velocidad.

GARANTÍA LIMITADA DE POR VIDA

1. **Garantía limitada de por vida ("Garantía")** Horizon Global ("nosotros", "nos" o "nuestro/a/s") garantiza al comprador original únicamente ("usted" o "su/s") que el producto estará libre de defectos significativos tanto en materiales como en mano de obra, con la excepción del desgaste normal. La garantía sólo es válida si (a) los productos se nos devuelven para inspección y pruebas; (b) Nuestra inspección revela a nuestra satisfacción que cualquier supuesta no conformidad es meritoria y no ha sido causada por el mal uso, negligencia, desgaste, instalación incorrecta, almacenamiento inadecuado, reparación inadecuada, alteración, o accidente; y (c) los productos fueron instalados, mantenidos y utilizados de acuerdo con nuestras instrucciones. **LA GARANTÍA REEMPLAZA CUALQUIER OTRA GARANTÍA, EXPRESA O IMPLÍCITA (EXCEPTO LA GARANTÍA DE TÍTULO SEGÚN LO ESTABLECE EL CODIGO COMERCIAL UNIFORME VIGENTE EN MICHIGAN), INCLUYENDO SIN LIMITACIÓN, LAS GARANTÍAS DE COMERCIALIZACIÓN O IDONEIDAD PARA UN PROPÓSITO PARTICULAR, TALES GARANTÍAS QUEDAN EXPRESAMENTE ANULADAS.**
2. **Obligaciones del comprador.** Para hacer una reclamación de garantía, contáctenos en nuestra dirección principal en 47912 Halyard Dr. Suite 100, Plymouth, MI 48170, 1-800-632-3290, identifique el producto por número de modelo y siga las instrucciones que se le darán para la reclamación. Cualquier producto devuelto que se reemplace o se reembolse se convierte en propiedad nuestra. Usted podría ser responsable por los costos de envío del producto. Conserve el recibo de compra para verificar la fecha de compra y que usted es el comprador original. Nos debe entregar el producto y el recibo de compra para procesar su reclamo de garantía.
3. **Recurso exclusivo.** El reemplazo del producto es su único y exclusivo recurso bajo esta Garantía. No seremos responsables por el servicio o cargos de mano de obra en los que se incurra al quitar o reemplazar un producto. **EN NINGÚN CASO SEREMOS RESPONSABLES DE LOS DAÑOS INDIRECTOS, ESPECIALES, CONSECUENCIALES O PUNITIVOS.**
4. **Riesgo asumido.** Usted reconoce y acepta que cualquier uso del producto para cualquier propósito diferente al uso(s) especificado(s) en las instrucciones del producto es a su propio riesgo.
5. **Ley gobernante.** Esta garantía le otorga derechos legales. Usted también podría tener otros derechos que varían de estado a estado. Esta garantía está regida por las leyes del estado de Michigan, sin importar las normas relativas a conflictos de ley. Las cortes estatales ubicadas en el condado de Oakland, Michigan tendrán la jurisdicción exclusiva para cualquier disputa que surja con respecto a esta garantía.

Rev 8/2015

Instrucciones de instalación

NÚMEROS DE PARTES: 24991, 77991, CQT24991



Escanear para instrucciones de la instalación paso por paso con FOTO, o visitar <http://qr.towingproducts.net/qrproducts/qr-product>

Aplicaciones:

Años	Marca	Modelos
------	-------	---------

2018 -Actual*	TOYOTA	CH-R
---------------	--------	------

2019 -Actual*	COROLLA	HB
---------------	---------	----

*Visite nuestro sitio web para la información más actualizada respecto a los años de aplicación y los niveles de recorte.

Tiempo de instalación: 30 min.

El tiempo indicado anteriormente es el tiempo promedio para instaladores profesionales. Si usted no se siente cómodo para realizar esta instalación por su cuenta o necesita asistencia, sírvase ponerse en contacto con un instalador profesional.



Foto que representa al vehículo

Equipo necesario:



NO SUPERE LA CALIFICACIÓN INFERIOR DEL DEL FABRICANTE DEL VEHÍCULO DE REMOLQUE O:

Tipo de enganche	Peso bruto máximo del remolque	Peso máximo de la horquilla
Carga de peso	2000 lb. (908 kg)	200 lb. (90.8 kg)
Distribución de peso	X	X



Ilustración del enganche



Siempre usar GAFAS DE SEGURIDAD al instalar el enganche

Instrucciones de instalación

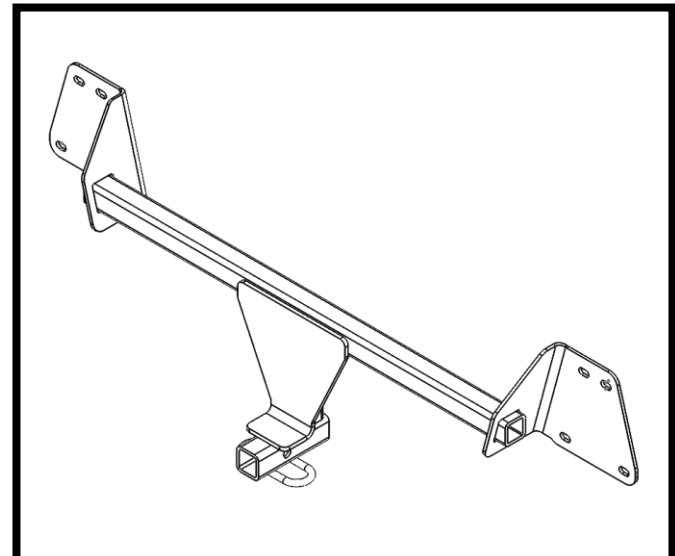
TOYOTA CH-R

NÚMEROS DE PARTE: 24962, 77962, CQT24962

Kit de fijadores: 24962F

①	Cant. (8)	Perno M8 X 1.25 X 30 CL8.8	
②	Cant. (8)	Arandela de seguridad, M8	
③	Cant. (8)	Arandela plana, 5/16	



Figura 2

Kit de barra de tracción autorizada:
La barra de tracción 3593 (se vende por separado) se debe usar en la posición levantada únicamente.

Figura 1

Figura 3

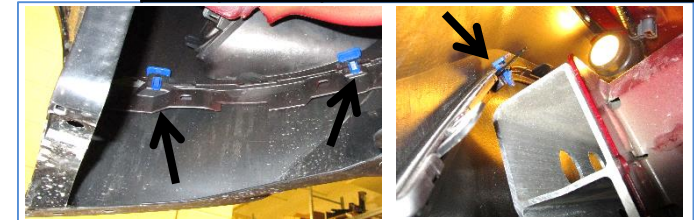
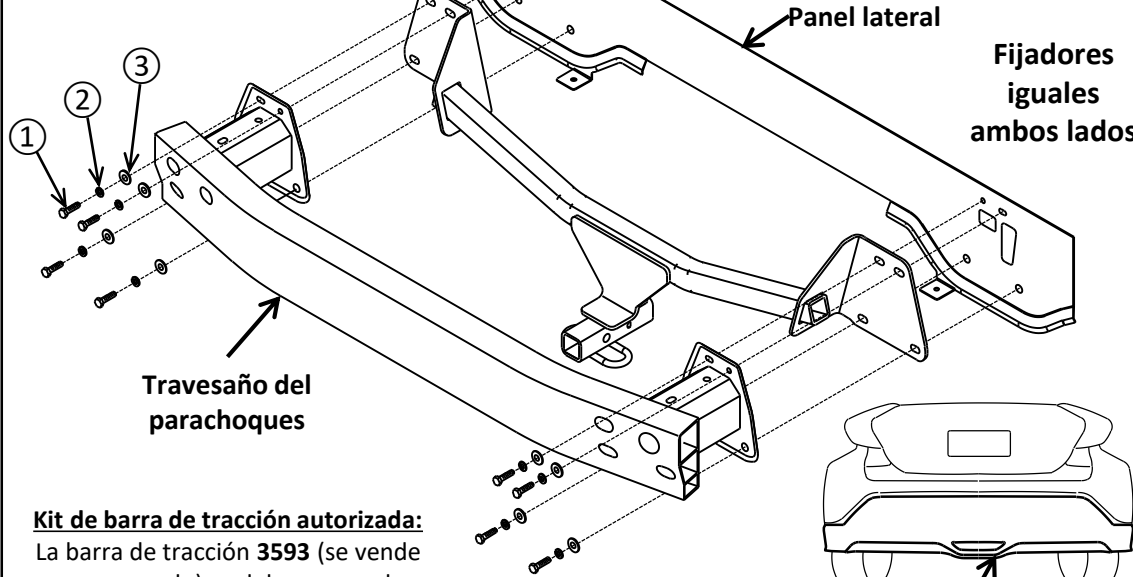
Fascia inferior



Figura 4



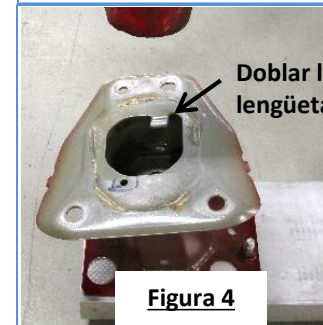

Figura 5

Sellante de silicona
Ambos soportes

- Retirar (2) paneles plásticos de la carrocería inferior:** Con un destornillador de cabeza plana, quitar (5) remaches de presión plásticos y aflojar (2) fijadores roscados del panel del lado del conductor cerca del área del receptáculo de la rueda. Quitar (4) remaches de presión y aflojar (1) fijador roscado del panel del lado del pasajero.
- Quitar la fascia inferior:**
 - A mano, quitar (6) clips de retención, (3 por lado), desde la parte inferior de la fascia, que conecta la fascia inferior a la fascia superior, ubicada en los extremos exteriores de la fascia.
NOTA: Hay dos clips detrás del travesaño del parachoques de aluminio. **Ver la Figura 2.**
 - Quitar la mitad inferior de la moldura del receptáculo de la rueda: Con un cubo de 10 mm, quitar (1) tornillo de la moldura del receptáculo de la rueda, y con un destornillador de cabeza plana, quitar (1) remache de presión, ambos lados.
 - Con una herramienta de recorte de paneles plásticos, levantar cuidadosamente (3) clips que sujetan la moldura del receptáculo de la rueda.
SUGERENCIA: Puede ser de utilidad intentar llegar a la fascia por detrás, con la mano, aflojar los clips presionando la lengüeta central de los clips.
 - Con un destornillador plano, retirar (1) remache de presión de la parte trasera de la moldura del receptáculo de la rueda, ambos lados.
 - Con herramientas de recorte de paneles plásticos, empezando por los bordes exteriores cerca del receptáculo de la rueda, mientras se hala suavemente hacia atrás, aflojar los clips y retirar la fascia inferior. **Ver la Figura 3.**
- Quitar el travesaño del parachoques:** Con un cubo de 12 mm, quitar (8) pernos M8 (4) por lado, que sujetan el travesaño del parachoques al panel lateral, y devolver los pernos de fábrica al propietario del vehículo. **Ver la Figura 1.**
- Modificar el travesaño del parachoques:** Con un martillo, doblar las lengüetas metálicas en la parte posterior del travesaño del parachoques para que estén alineadas con la superficie de montaje del travesaño del parachoques. **Ver la Figura 4.**
- Instalar el enganche:** Aplicar sellador de silicona en las superficies de montaje del soporte de enganche para evitar la entrada de agua y gases del escape. **Ver la Figura 5.** Levantar el enganche y el travesaño del parachoques a su posición al alinear los orificios con las tuercas de soldar en el panel lateral. Colocar el enganche en el medio entre el travesaño del parachoques y el panel lateral. **Ver la Figura 1.**
- Instalar los fijadores:** Con un cubo de 13 mm, instalar (8) tornillos hexagonales M8, arandelas de seguridad y arandelas planas provistas con el enganche en las tuercas de soldar en el panel lateral, (4) por lado.
- Apretar todos los fijadores M8 CL8.8 con una llave de torque a 20 Lb.-pies. (27 N*M)**  **Se necesita la torsión adecuada para mantener el enganche nido firmemente al vehículo durante el remolque.**
- Reinstalar la fascia:** Reinstalar la fascia inferior al alinear las lengüetas en la fascia inferior con la parte superior. Reinstalar los (6) clips retenedores en las lengüetas de la fascia que se quitaron en el paso 2a.
- Volver a instalar la moldura del receptáculo de la rueda y los paneles de la carrocería inferior:** Volver a instalar las molduras del receptáculo de la rueda y (2) paneles de la carrocería inferior con fijadores originales que se indicaron en los pasos 1 y 2.

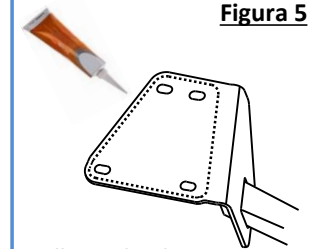
Nota : Vérifier l'attelage fréquemment, en s'assurant que toutes les fixations et la boule sont serrées adéquatement. Si l'attelage est enlevé, boucher tous les trous percés dans le coffre ou la carrosserie afin de prévenir l'infiltration d'eau ou de gaz d'échappement. Un attelage ou une boule endommagés doivent être enlevés et remplacés. Observer les mesures de sécurité appropriées en travaillant sous le véhicule et porter des lunettes de protection. Ne jamais utiliser une torche pour découper un accès ou un trou de fixation. Ce produit est conforme aux normes V-5 et SAE J684 de la V.E.S.C. (État de New York) concernant les spécifications en matière de sécurité des systèmes d'attelage.

1. Retirar (2) paneles plásticos de la carrocería inferior: Con un destornillador de cabeza plana, quitar (5) remaches de presión plásticos y aflojar (2) fijadores roscados del panel del lado del conductor cerca del área del receptáculo de la rueda. Quitar (4) remaches de presión y aflojar (1) fijador roscado del panel del lado del pasajero.

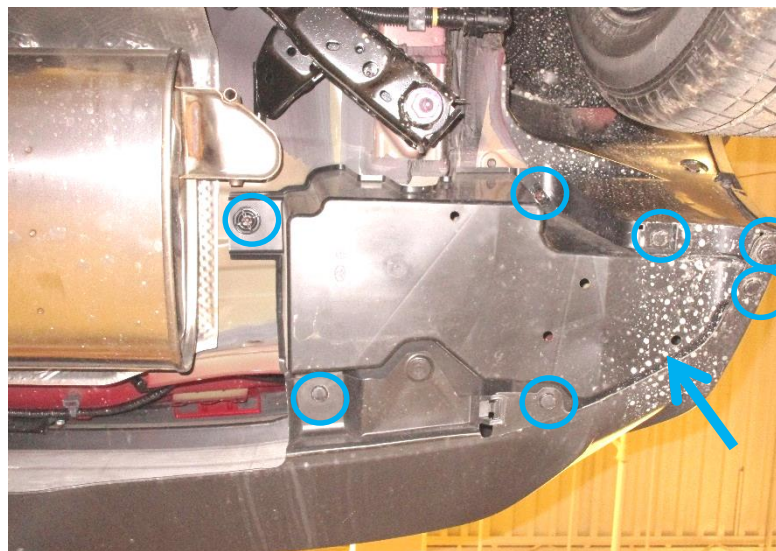
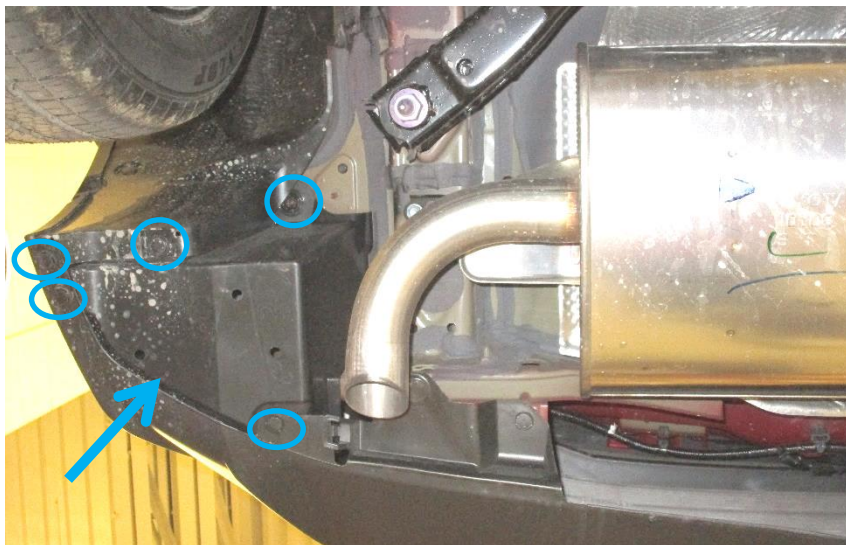

2a. Quitar la fascia inferior: A mano, quitar (6) clips de retención, (3 por lado), desde la parte inferior de la fascia, que conecta la fascia inferior a la fascia superior, ubicada en los extremos exteriores de la fascia. **NOTA:** Hay dos clips detrás del travesaño del parachoques de aluminio. **Ver la Figura 2.**

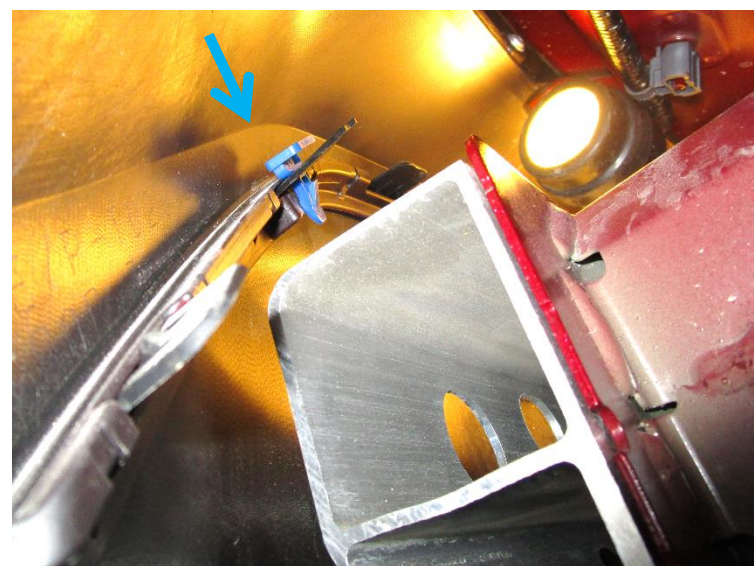

2b. Quitar la fascia inferior - Quitar la mitad inferior de la moldura del receptáculo de la rueda:
Con un cubo de 10 mm, quitar (1) tornillo de la moldura del receptáculo de la rueda, y con un destornillador de cabeza plana, quitar (1) remache de presión, ambos lados.



2c. Quitar la fascia inferior - Con una herramienta de recorte de paneles plásticos, levantar cuidadosamente (3) clips que sujetan la moldura del receptáculo de la rueda.

SUGERENCIA: Puede ser de utilidad intentar llegar a la fascia por detrás, con la mano, aflojar los clips presionando la lengüeta central de los clips.

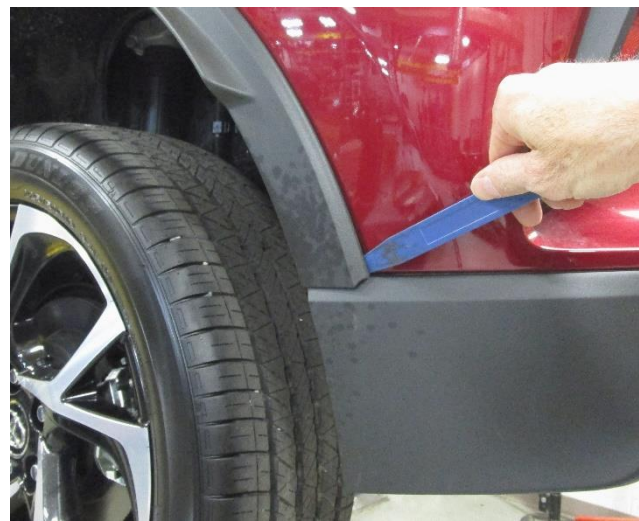

2d. Quitar la fascia inferior: Con un destornillador plano, retirar (1) remache de presión de la parte trasera de la moldura del receptáculo de la rueda, ambos lados.

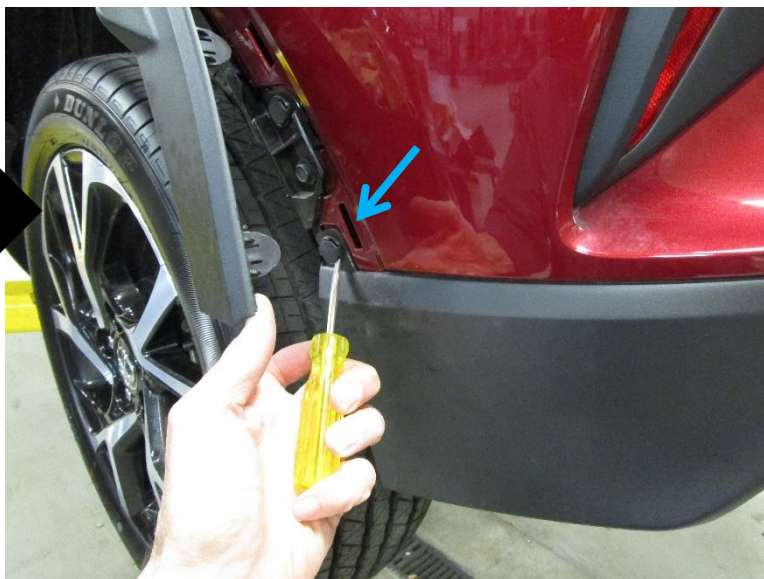

2e. Quitar la fascia inferior: Con herramientas de recorte de paneles plásticos, empezando por los bordes exteriores cerca del receptáculo de la rueda, mientras se hala suavemente hacia atrás, aflojar los clips y retirar la fascia inferior. **Ver la Figura 3.**

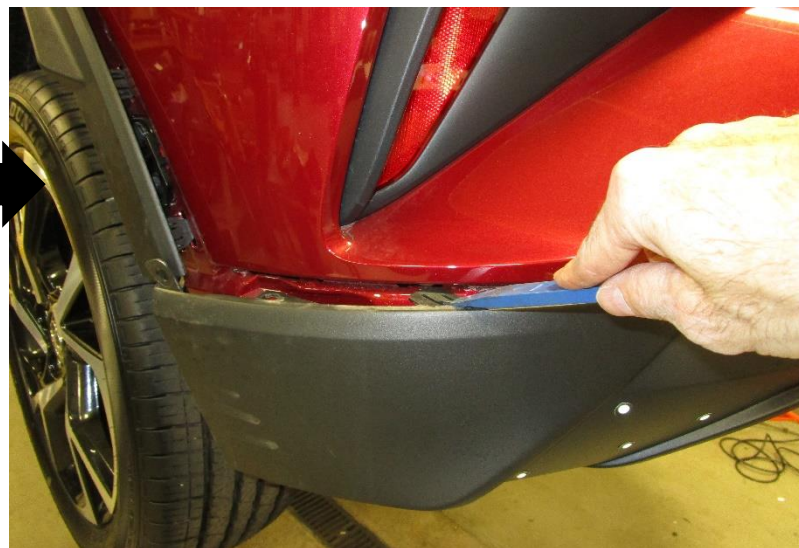

3. **Quitar el travesaño del parachoques:** Con un cubo de 12 mm, quitar (8) pernos M8 (4) por lado, que sujetan el travesaño del parachoques al panel lateral, y devolver los pernos de fábrica al propietario del vehículo. **Ver la Figura 1.**



4. **Modificar el travesaño del parachoques:** Con un martillo, doblar las lengüetas metálicas en la parte posterior del travesaño del parachoques para que estén alineadas con la superficie de montaje del travesaño del parachoques. **Ver la Figura 4.**

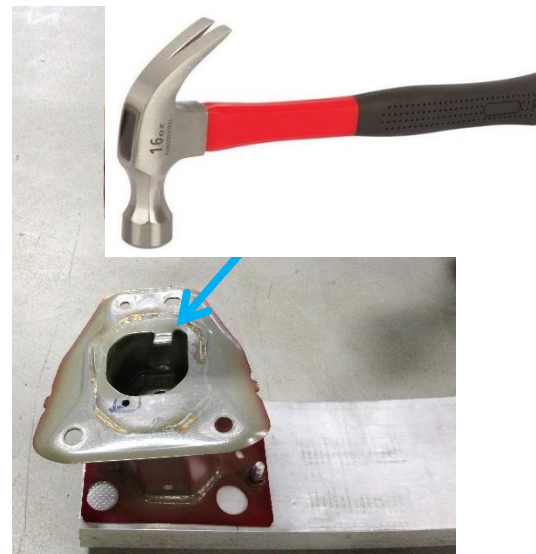

5. **Instalar el enganche:** Aplicar sellador de silicona en las superficies de montaje del soporte de enganche para evitar la entrada de agua y gases del escape. **Ver la Figura 5.** Levantar el enganche y el travesaño del parachoques a su posición al alinear los orificios con las tuercas de soldar en el panel lateral. Colocar el enganche en el medio entre el travesaño del parachoques y el panel lateral. **Ver la Figura 1.**

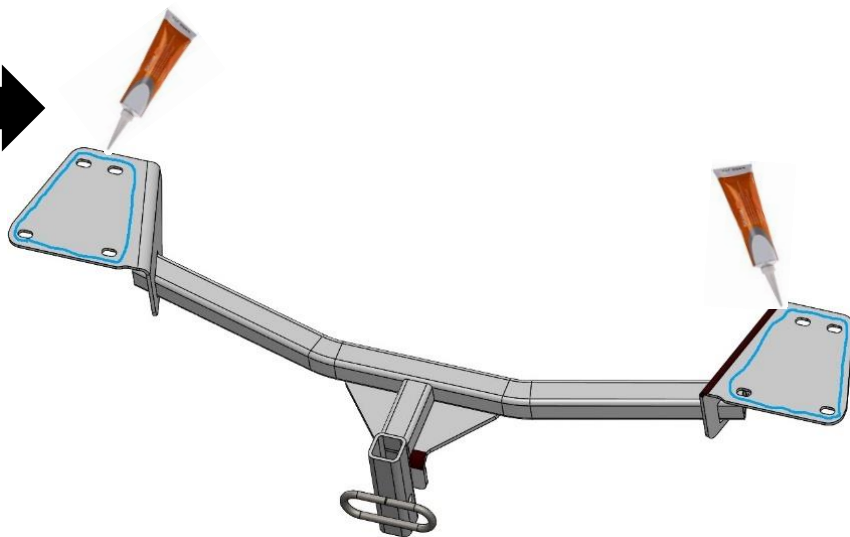

6. **Instalar los fijadores:** Con un cubo de 13 mm, instalar (8) tornillos hexagonales M8, arandelas de seguridad y arandelas planas provistas con el enganche en las tuercas de soldar en el panel lateral, (4) por lado.

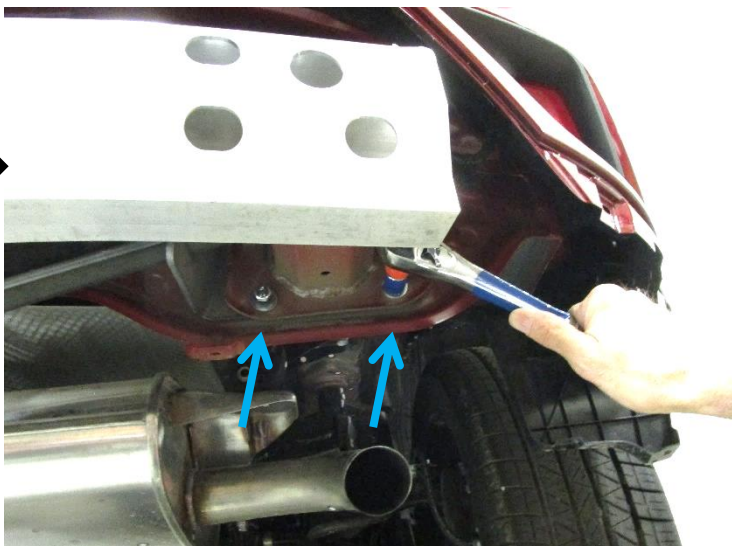

7. **Apretar todos los fijadores M8 CL8.8 con una llave de torque a 20 Lb.-pies. (27 N*M)**

⚠ Se necesita la torsión adecuada para mantener el enganche nido firmemente al vehículo durante el remolque.



8. **Reinstalar la fascia:** Reinstalar la fascia inferior al alinear las lengüetas en la fascia inferior con la parte superior. Reinstalar los (6) clips retenedores en las lengüetas de la fascia que se quitaron en el paso 2a.

9. **Volver a instalar la moldura del receptáculo de la rueda y los paneles de la carrocería inferior:** Volver a instalar las molduras del receptáculo de la rueda y (2) paneles de la carrocería inferior con fijadores originales que se indicaron en los pasos 1 y 2.

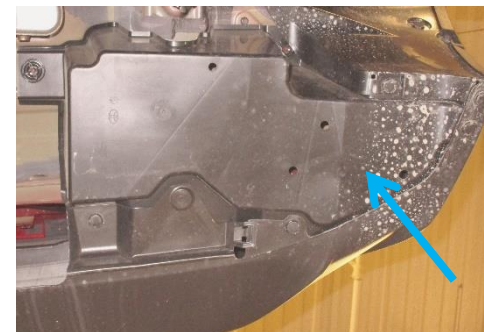
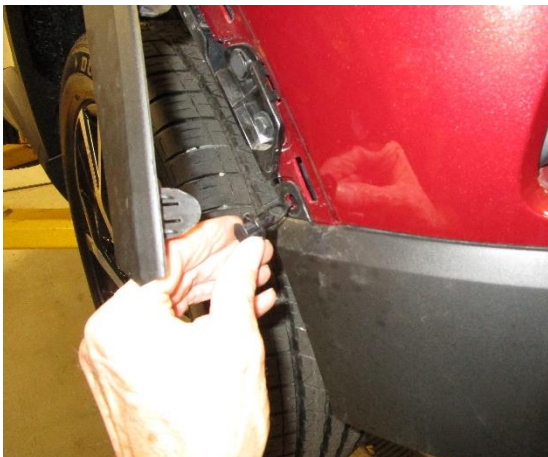



! Siempre usar GAFAS DE SEGURIDAD al instalar el enganche

Instrucciones de instalación

COROLLA HATCHBACK

NÚMEROS DE PARTE: 24991, 77991, CQT24991

Kit de fijadores: 24991F

①	Cant. (8)	Perno, M8 X 1.25 X 30 CL8.8 
②	Cant. (8)	Arandela de seguridad, M8 
③	Cant. (8)	Arandela plana, 5/16 



Figura 2



Figura 3

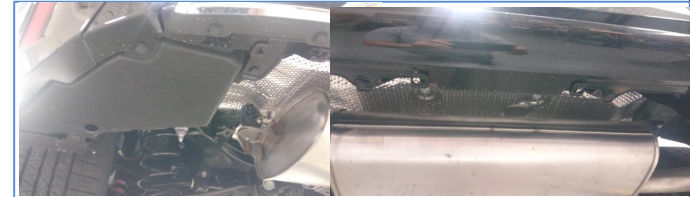
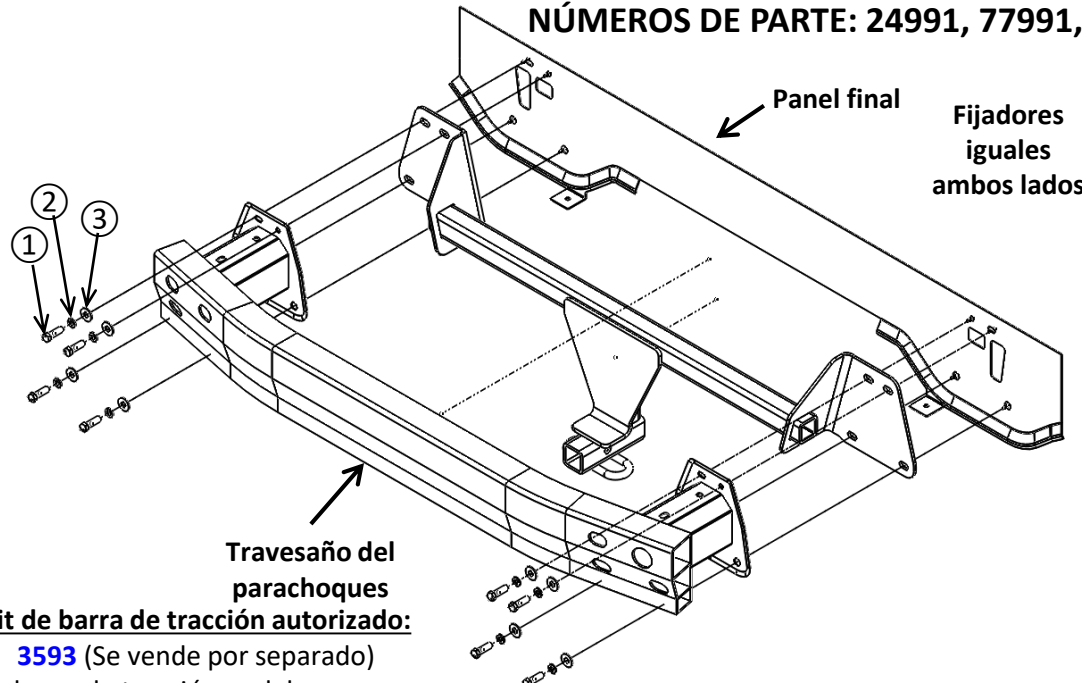

Figura 4

Sellante de silicona
Ambos soportes

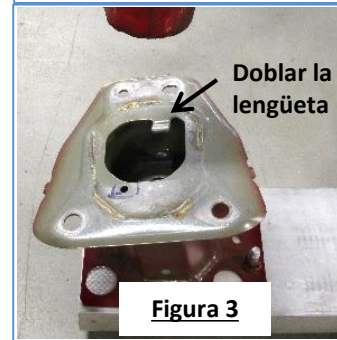
Kit de barra de tracción autorizado:

3593 (Se vende por separado)

La barra de tracción se debe usar en la posición LEVANTADA únicamente.

Figura 1

- 1. Quitar paneles plásticos de la carrocería inferior:** Con un destornillador de cabeza plana, quitar remaches de presión plásticos y aflojar el fijador roscado del panel del lado del conductor cerca del área del receptáculo de la rueda. Quitar los remaches de presión y aflojar el fijador roscado del panel del lado del pasajero.
- 2a. Quitar la fascia inferior:** Con un destornillador de cabeza plana, quitar los remaches plásticos de la fascia inferior. Están ubicados tanto en el lado del conductor como del pasajero junto con los restantes cerca del centro de la fascia. Ver la Figura 2.
- 2b. Quitar la fascia inferior:** Con un destornillador de estrella (Philips), retirar los tornillos del lado del conductor y del pasajero.
- 2c. Quitar la fascia inferior:** Con herramientas de recorte de paneles plásticos, empezando por los bordes exteriores cerca del receptáculo de la rueda, mientras se hala suavemente hacia atrás, aflojar los clips y quitar la fascia inferior. **NOTA:** Hay 3 clips de montaje del arnés de cables en la parte superior que deben quitarse.
- 3. Quitar el travesaño del parachoques:** Con un cubo de 12 mm, quitar pernos M8, en cada lado, que sujetan el travesaño del parachoques al panel final, y devolver los pernos de fábrica al propietario del vehículo. Ver la Figura 1.

! Precaución: Tener cuidado de no dañar ningún cable/sensor u otras piezas al quitar o reinstalar.
- 4. Modificar el travesaño del parachoques:** Con un martillo, doblar las lengüetas metálicas en la parte posterior del travesaño del parachoques para que estén alineadas con la superficie de montaje del travesaño del parachoques. Ver la Figura 3.
- 5. Instalar el enganche:** Aplicar sellador de silicona en las superficies de montaje del soporte de enganche para evitar la entrada de agua y gases del escape. Ver la Figura 4. Levantar el enganche y el travesaño del parachoques a su posición al alinear los orificios con las tuercas de soldar en el panel final. Colocar el enganche en el medio entre el travesaño del parachoques y el panel final.
- 6. Instalar los fijadores:** Con un cubo de 13 mm, instalar (8) pernos hexagonales M8, arandelas de seguridad y arandelas planas provistas con el enganche en las tuercas de soldar en el panel final, en cada lado.

! Se necesita la torsión adecuada para mantener el enganche unido firmemente al vehículo durante el remolque.
- 7. Apretar todos los fijadores M8 CL8.8 con una llave de torque a 20 Lb.-pies. (27 N*M)**
- 8. Reinstalar la fascia inferior:** Reinstalar la fascia inferior al alinear las lengüetas en la fascia inferior con la parte superior de la fascia. Volver a instalar todos los cables/piezas retirados en el paso 1.
- 9. Volver a instalar la moldura del receptáculo de la rueda y los paneles de la carrocería inferior:** Volver a instalar los paneles de la carrocería inferior con fijadores originales del paso 1.

Nota: Revisar el enganche con frecuencia, verificando que todos los fijadores y la esfera estén correctamente apretados. Si se quita el enganche, tapar todos los orificios en el colector del baúl u otros paneles de la carrocería para evitar la entrada del agua y los gases del escape. Se debe retirar y reemplazar un enganche o esfera que se hayan dañado. Observar las precauciones de seguridad al trabajar por debajo del vehículo y usar protección visual. No cortar los orificios de acceso o accesorios con soplete. Este producto cumple con las especificaciones y requisitos de seguridad para conectar dispositivos y sistemas de remolque del estado de Nueva York, V.E.S.C. Regulación V.5 y SAE J684

1. Quitar paneles plásticos de la carrocería inferior: Con un destornillador de cabeza plana, quitar remaches de presión plásticos y aflojar el fijador roscado del panel del lado del conductor cerca del área del receptáculo de la rueda. Quitar los remaches de presión y aflojar el fijador roscado del panel del lado del pasajero.

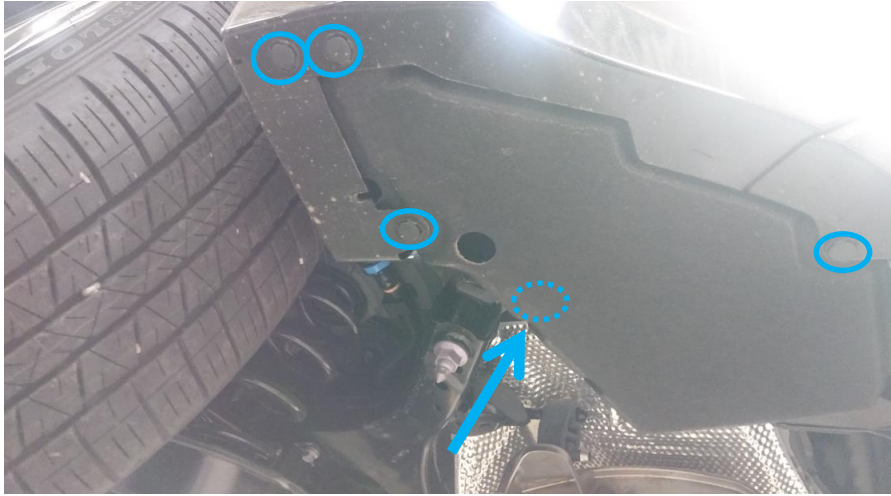

2a. Quitar la fascia inferior: Con un destornillador de cabeza plana, quitar los remaches plásticos de la fascia inferior. Están ubicados tanto en el lado del conductor como del pasajero junto con los restantes cerca del centro de la fascia. **Ver la Figura 2.**



2b. Quitar la fascia inferior: Con un destornillador de estrella (Philips), retirar los tornillos del lado del conductor y del pasajero.



2c. Quitar la fascia inferior: Con herramientas de recorte de paneles plásticos, empezando por los bordes exteriores cerca del receptáculo de la rueda, mientras se hala suavemente hacia atrás, aflojar los clips y quitar la fascia inferior. **NOTA:** Hay 3 clips de montaje del arnés de cables en la parte superior que deben quitarse.



3. Quitar el travesaño del parachoques: Con un cubo de 12 mm, quitar pernos M8, en cada lado, que sujetan el travesaño del parachoques al panel final, y devolver los pernos de fábrica al propietario del vehículo. **Ver la Figura 1.**



4. Modificar el travesaño del parachoques: Con un martillo, doblar las lengüetas metálicas en la parte posterior del travesaño del parachoques para que estén alineadas con la superficie de montaje del travesaño del parachoques.



5. Instalar el enganche: Aplicar sellador de silicona en las superficies de montaje del soporte de enganche para evitar la entrada de agua y gases del escape. **Ver la Figura 4.**
4. Levantar el enganche y el travesaño del parachoques a su posición al alinear los orificios con las tuercas de soldar en el panel final. Colocar el enganche en el medio entre el travesaño del parachoques y el panel final.



6. Instalar los fijadores: Con un cubo de 13 mm, instalar (8) pernos hexagonales M8, arandelas de seguridad y arandelas planas provistas con el enganche en las tuercas de soldar en el panel final, en cada lado.

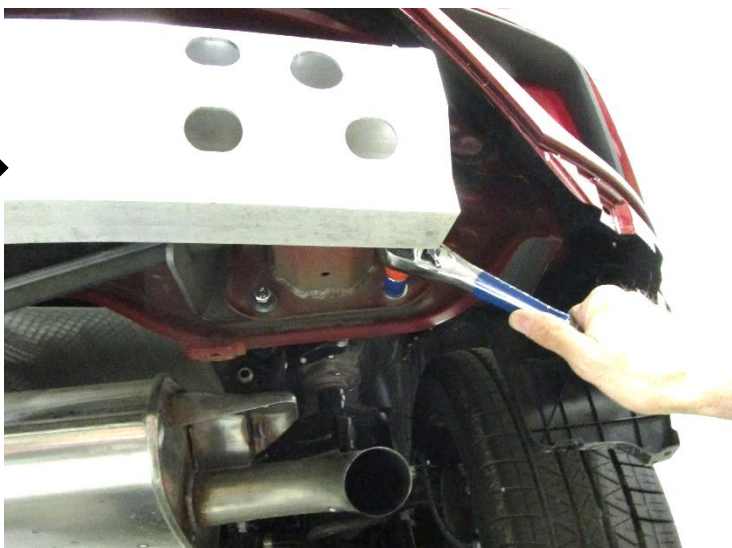

7. Apretar todos los fijadores M8 CL8.8 con una llave de torque a 20 Lb.-pies. (27 N*M)

▲ Se necesita la torsión adecuada para mantener el enganche unido firmemente al vehículo durante el remolque.



8. Reinstalar la fascia inferior: Reinstalar la fascia inferior al alinear las lengüetas en la fascia inferior con la parte superior de la fascia. Volver a instalar todos los cables/piezas retirados en el paso 2.



9. Volver a instalar la moldura del receptáculo de la rueda y los paneles de la carrocería inferior:

Volver a instalar los paneles de la carrocería inferior con fijadores originales del paso 1.

