

Installation Instructions

PART NUMBERS: 76183, 84183, CQT76183



⚠️ WARNING

To prevent SERIOUS INJURY, DEATH or PROPERTY DAMAGE:

- **ALWAYS read, understand and follow warnings and instructions for your hitch BEFORE installation. Keep for future reference.**
 - **DO NOT cut, weld or modify this receiver.**
 - **CHECK all fasteners are tight and your hitch is securely mounted to your vehicle periodically.**
 - **ALWAYS read, understand and follow all warnings and instructions for your vehicle and for other accessories you will use with your hitch BEFORE use.**
 - **LOAD the trailer heavier in front.**
 - **DO NOT exceed lower of towing vehicle manufacturer's rating or:**
- | Hitch Type | Max Gross Trailer Weight | Max Tongue Weight |
|---------------------|--------------------------|-------------------|
| Weight Carrying | 5000 lb. (2270 kg) | 750 lb. (340 kg) |
| Weight Distributing | N/A | N/A |
- **ALWAYS wear your seatbelt.**
 - **SLOW DOWN when towing, NEVER exceed any posted speed limit.**
 - **If EXCESS SWAY occurs, take your foot off the gas pedal and hold the steering wheel as steady as possible. DO NOT apply your brakes and DO NOT speed up.**

LIMITED LIFETIME WARRANTY

1. **Limited Lifetime Warranty (“Warranty”).** Horizon Global (“We”, “Us” or “Our”) warrants to the original consumer purchaser only (“You” or “Your”) that the product will be free from material defects in both material and workmanship, ordinary wear and tear excepted. The Warranty is valid only if (a) the products are returned to Us for inspection and testing; (b) Our inspection discloses to Our satisfaction that any alleged nonconformance are material and have not been caused by misuse, neglect, wear and tear, improper installation, unsuitable storage, improper repair, alteration, or accident; and (c) the products were installed, maintained and used in accordance with Our instructions. **THE WARRANTY IS MADE IN LIEU OF ALL OTHER WARRANTIES, EXPRESS OR IMPLIED (OTHER THAN THE WARRANTY OF TITLE AS PROVIDED BY THE UNIFORM COMMERCIAL CODE IN EFFECT IN MICHIGAN), INCLUDING WITHOUT LIMITATION, ANY WARRANTIES OF MERCHANTABILITY OR FITNESS FOR A PARTICULAR PURPOSE, SAID WARRANTIES BEING EXPRESSLY DISCLAIMED.**
2. **Obligations of Purchaser.** To make a Warranty claim, contact Us at our principal address of 47912 Halyard Drive, Suite 100, Plymouth, MI 48170, 1-800-632-3290, identify the product by model number, and follow the claim instructions that will be provided. Any returned product that is replaced by Us becomes our property. You may be responsible for return shipping costs. Please retain your purchase receipt to verify date of purchase and that You are the original consumer purchaser. The product and the purchase receipt must be provided to Us in order to process Your Warranty claim.
3. **Exclusive Remedy.** Product replacement is Your sole and exclusive remedy under this Warranty. We shall not be liable for service or labor charges incurred in removing or replacing a product. **IN NO EVENT WILL WE BE RESPONSIBLE FOR ANY INDIRECT, SPECIAL, CONSEQUENTIAL OR PUNITIVE DAMAGES.**
4. **Assumption of Risk.** You acknowledge and agree that any use of the product for any purpose other than the specified use(s) stated in the product instructions is at Your own risk.
5. **Governing Law.** This Warranty gives You specific legal rights, and You also may have other rights which vary from state to state. This Warranty is governed by the laws of the State of Michigan, without regard to rules pertaining to conflicts of law. The state courts located in Oakland County, Michigan shall have exclusive jurisdiction for any disputes relating to this Warranty.

Rev 8/2015

Installation Instructions

PART NUMBERS: 76183, 84183, CQT76183



Scan for step by step
 PHOTO installation
 instruction or visit
<http://www.horizonglobal.com/>

Applications:

Years	Make	Models
2018-Current*	Audi	Q5 / SQ5

*Visit our website for the most up to date information regarding application years and trim levels.





Installation Time: **90 min**

The time listed above is the average time for professional installers. If you do not feel comfortable performing this installation on your own or are in need of assistance, please contact a professional installer.



Representative Vehicle Photo

Equipment Required:

 Safety Glasses	 Ratchet	 10 mm 16 mm Sockets	 6" Socket Extension	 Torque Wrench	 T25 Torxbit Socket
 Panel Removal Tool	 Plastic Trim Tools	 Utility Knife	 Tape	 Silicone Sealant	

**DO NOT EXCEED LOWER OF TOWING VEHICLE
 MANUFACTURER'S RATING OR:**

Hitch Type	Max Gross Trailer Weight	Max Tongue Weight
Weight Carrying	5000 lb. (2270 kg)	750 lb. (340 kg)
Weight Distributing	N/A	N/A

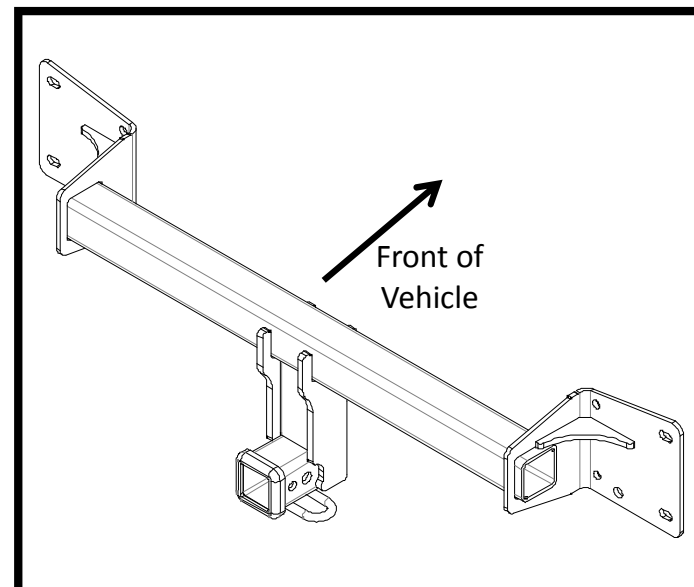

Hitch Illustration

Always wear SAFETY GLASSES when installing hitch

Installation Instructions

PART NUMBERS: 76183, 84183, CQT76183

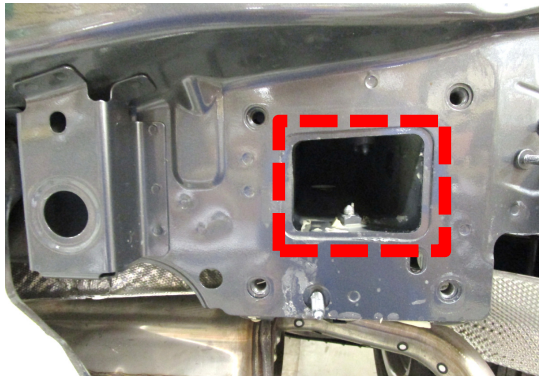

Figure 3

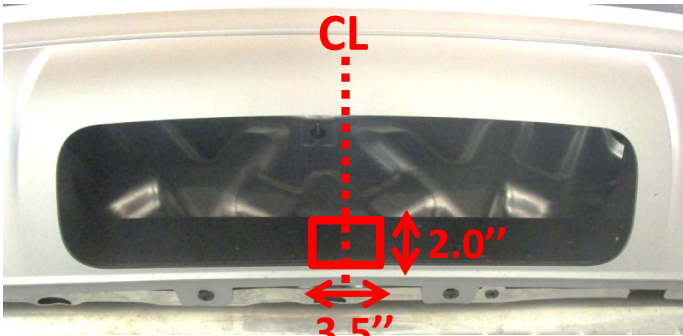

Figure 4

(8) Existing factory M10 bolts

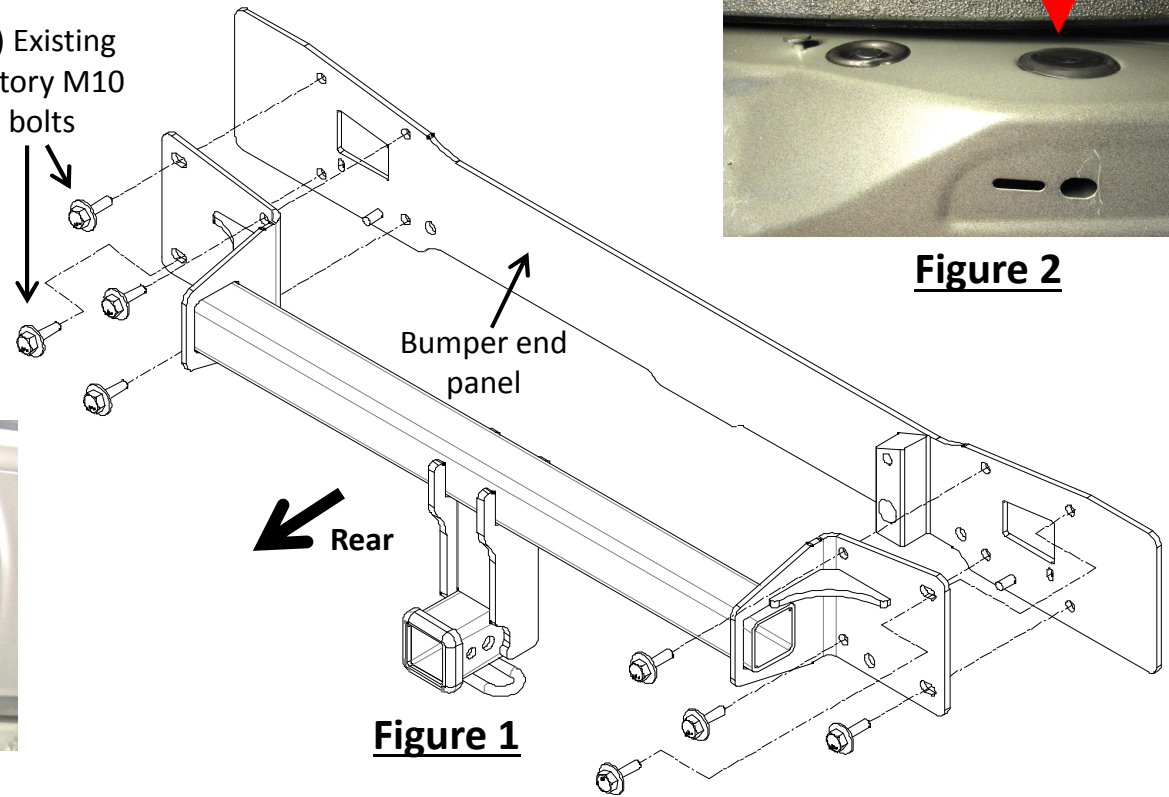

Figure 1

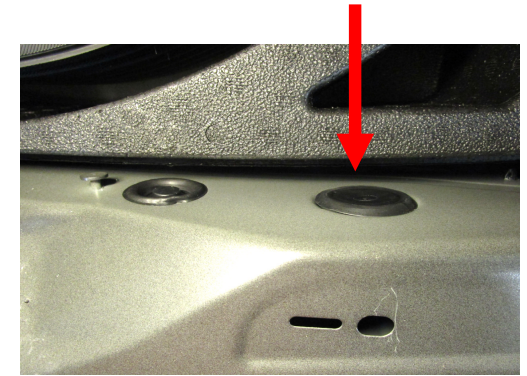

Figure 2

1. **Remove fascia** – (a) Using T25 torx bit, remove (4) screws from rear bottom fascia.
 (b) Using T25 torx bit and 10 mm socket, remove (1) screw and (1) plastic flange nut from wheel well liner, both sides.
 (c) Using plastic trim tools, remove the lower part of wheel well trim by unclipping the tabs from fascia and gently pulling it outward, both sides.
 (d) Using T25 torx bit, remove (3) screws located vertically in the upper area behind the wheel well liner and (1) screw behind wheel well trim, both sides.
 (e) Open lift gate. Using T25 torx bit, remove (2) round plastic screws near trunk weather seal. Remove rear cargo flooring.
 (f) Using panel removal tool, remove scuff plate by unclipping the tabs and pulling it upward. Using 10 mm socket, remove (2) flange nuts from two recessed bumper fascia studs under scuff plate covered by rubber plug, see **Figure 2**.
 (g) Remove driver side interior panel. Unclip (2) wiring harness if present. Behind insulation material, using 10 mm socket, remove (1) flange nut bumper fascia stud inside the compartment. Repeat same steps on passenger side but **DO NOT** remove any wiring harness.
 (h) Using plastic trim panel tool, remove the fascia starting at the outer edges near wheel wells, and gently pulling the fascia.
2. **Remove bumper beam** – Using 16 mm socket, remove (8) M10 factory bolts from bumper beam and cross bar above bumper beam. Return bumper beam and cross bar to owner.
3. **Install hitch** – Use silicone sealant to seal around the opening on the end panel both sides, see **Figure 3**. Raise the hitch into position and loosely install (8) existing factory M10 bolts to the hitch, see **Figure 1**.
4. **Tighten all M10 fasteners with torque wrench to 53 Lb.-Ft. (72 N*M).**
5. **Trim fascia** – Using tape and utility knife, cut a notch in the lower part of fascia as shown in **Figure 4**. **DO NOT** cut the wiring behind center lower fascia.
6. Reinstall all fasteners, wiring harness, panels, rubber plugs, scuff plate, wheel well trim, and fascia removed in Step 1.

Proper torque is needed to keep the hitch secure to the vehicle when towing.

Note: check hitch frequently, making sure all fasteners and ball are properly tightened. If hitch is removed, plug all holes in trunk pan or other body panels to prevent entry of water and exhaust fumes. A hitch or ball which has been damaged should be removed and replaced. Observe safety precautions when working beneath a vehicle and wear eye protection. Do not cut access or attachment holes with a torch. This product complies with safety specifications and requirements for connecting devices and towing systems of the state of New York, V.E.S.C. Regulation V-5 and SAE J684.

1. Remove fascia – (a) Using T25 torx bit, remove (4) screws from rear bottom fascia.

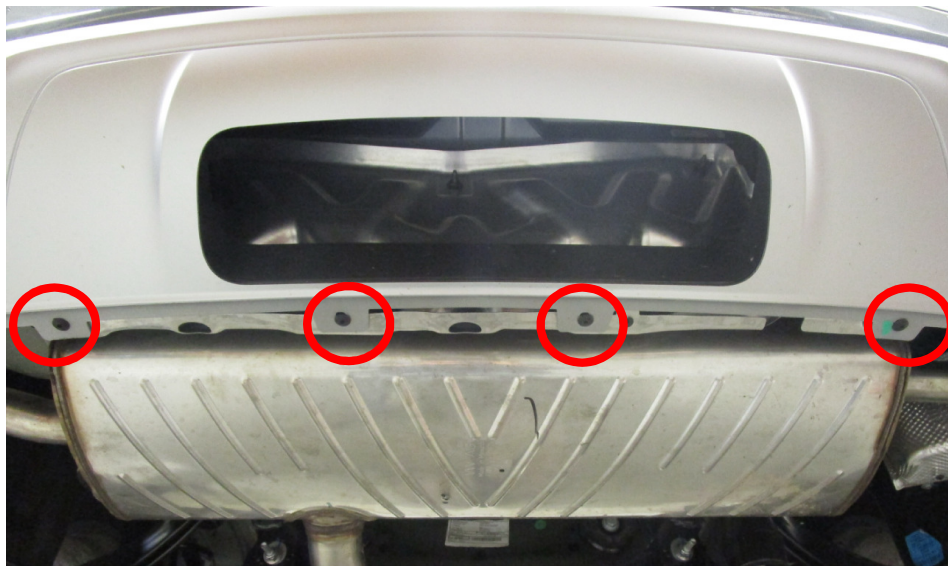

(b) Using T25 torx bit and 10 mm socket, remove (1) screw and (1) plastic flange nut from wheel well liner, both sides.
(c) Using plastic trim tools, remove the lower part of wheel well trim by unclipping the tabs from fascia and gently pulling it outward, both sides.

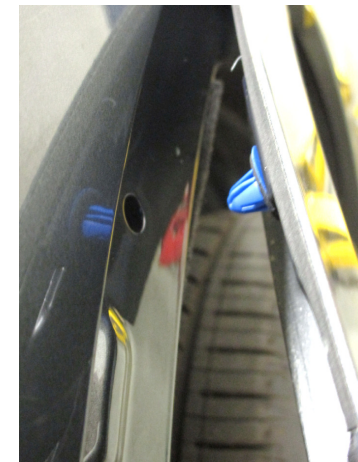

1. Remove fascia – (d) Using T25 torx bit, remove (3) screws located vertically in the upper area behind the wheel well liner and (1) screw behind wheel well trim, both sides.

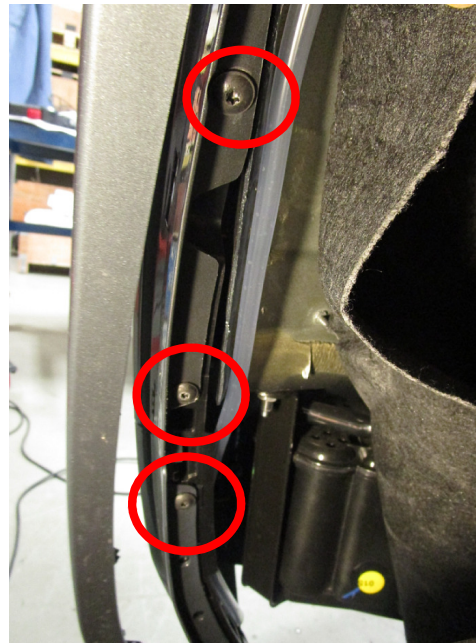
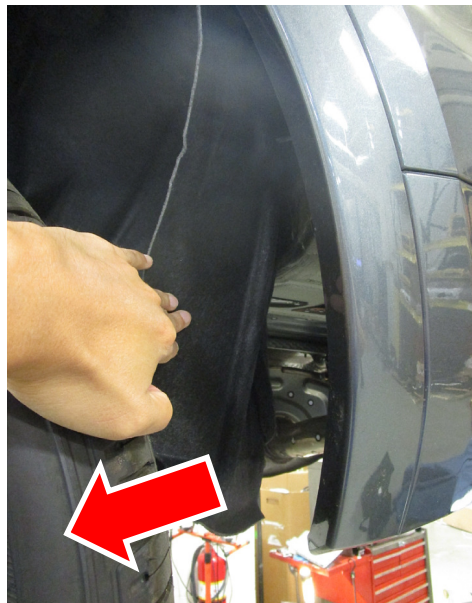

(e) Open lift gate. Using T25 torx bit, remove (2) round plastic screws near trunk weather seal. Remove rear cargo flooring.



1. Remove fascia – (f) Using panel removal tool, remove scuff plate by unclipping the tabs and pulling it upward. Using 10 mm socket, remove (2) flange nuts from two recessed bumper fascia studs under scuff plate covered by rubber plug, see **Figure 2**.

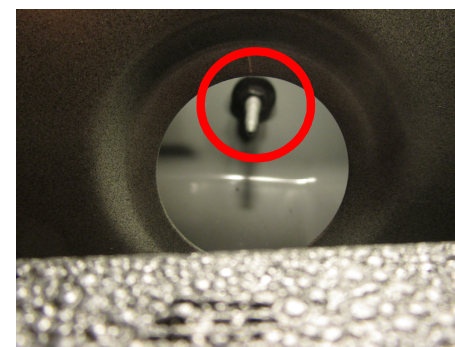
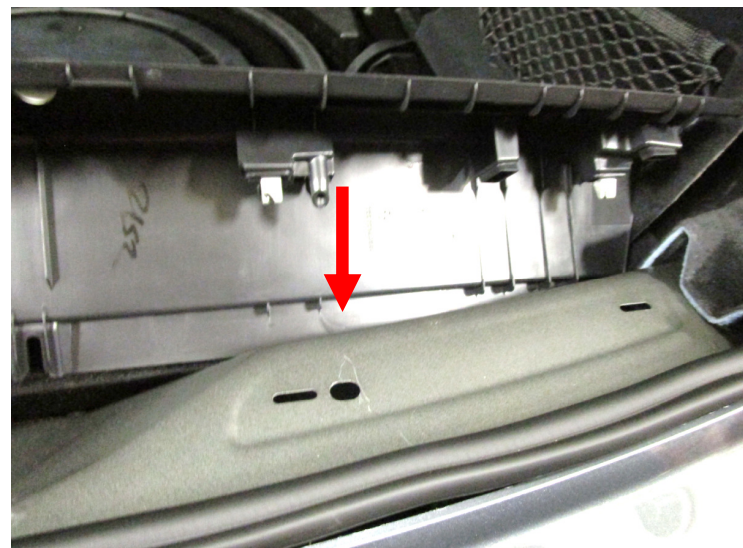
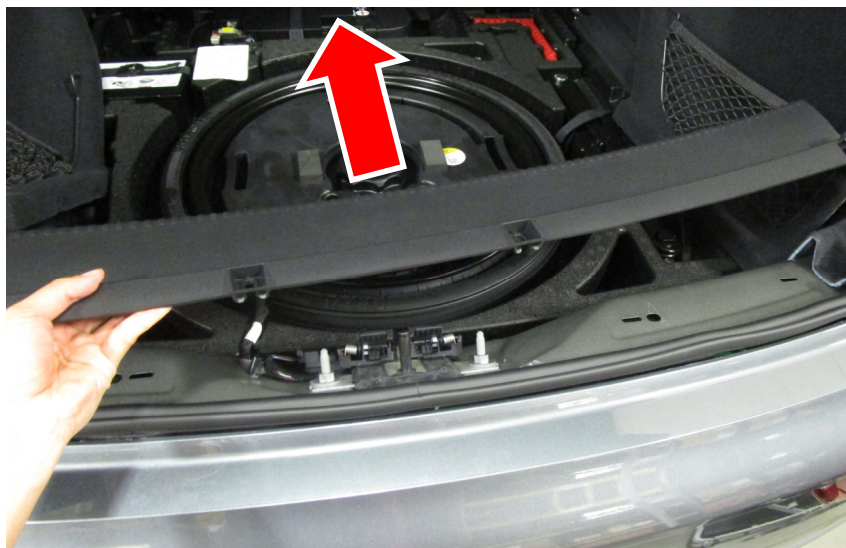

1. Remove fascia - (g) Remove driver side interior panel. Unclip (2) wiring harness if present. Behind insulation material, using 10 mm socket, remove (1) flange nut bumper fascia stud inside the compartment. Repeat same steps on passenger side but DO NOT remove any wiring harness.

Driver side

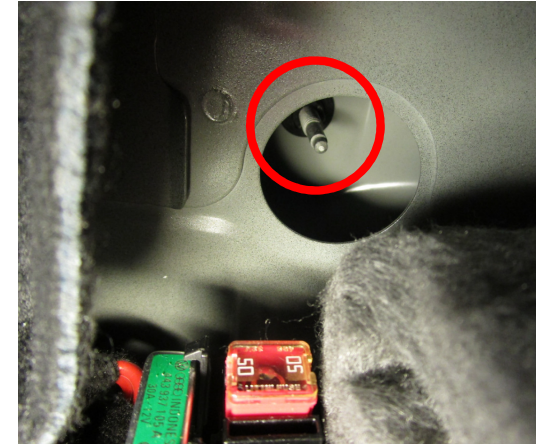
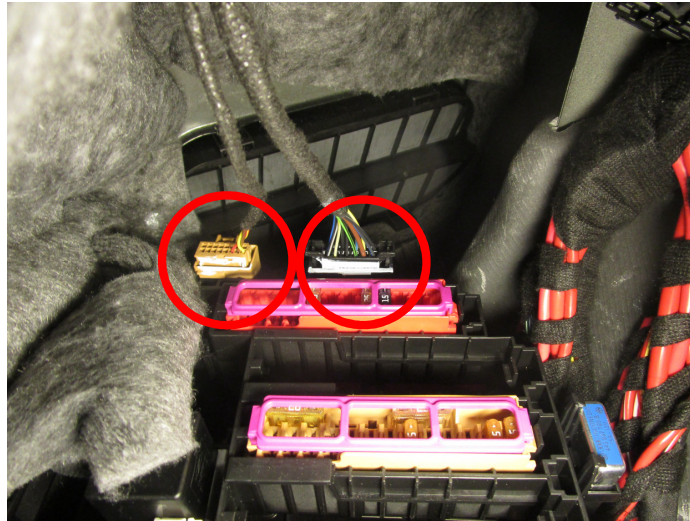
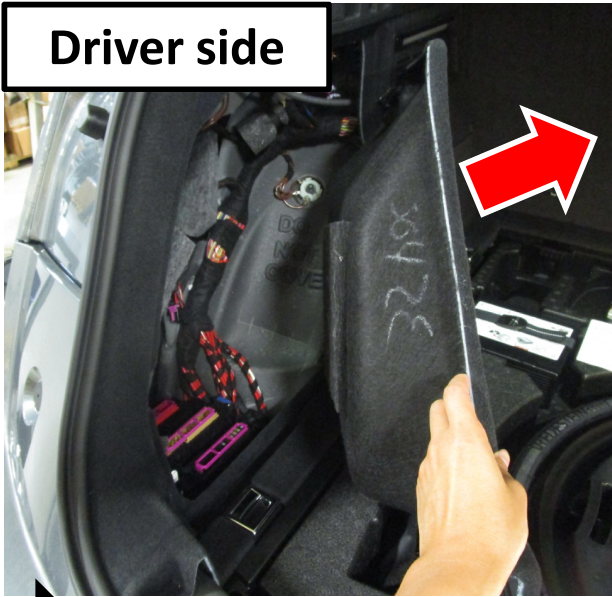

Passenger side



1. Remove fascia - (h) Using plastic trim panel tool, remove the fascia starting at the outer edges near wheel wells, and gently pulling the fascia.

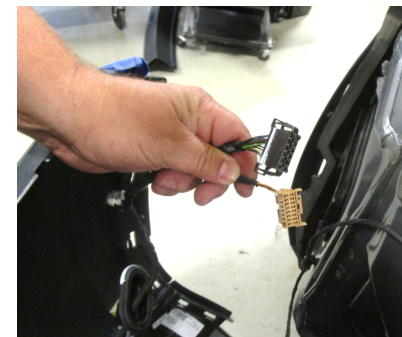

2. Remove bumper beam – Using 16 mm socket, remove (8) M10 factory bolts from bumper beam and cross bar above bumper beam. Return bumper beam and cross bar to owner.



3. Install hitch –Use silicone sealant to seal around the opening on the end panel both sides, see **Figure 3**. Raise the hitch into position and loosely install (8) existing factory M10 bolts to the hitch and end panel, see **Figure 1**.

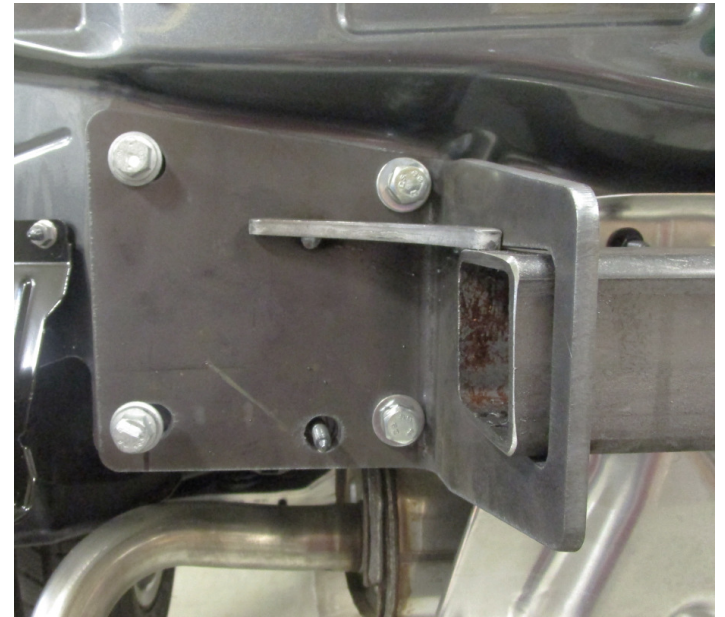

4. Tighten all M10 fasteners with torque wrench to 53 Lb.-Ft. (72 N*M).

⚠ Proper torque is needed to keep the hitch secure to the vehicle when towing.



5. **Trim fascia** – Using tape and utility knife, cut a notch in the lower part of fascia as shown in **Figure 4**. **DO NOT** cut the wiring behind center lower fascia.

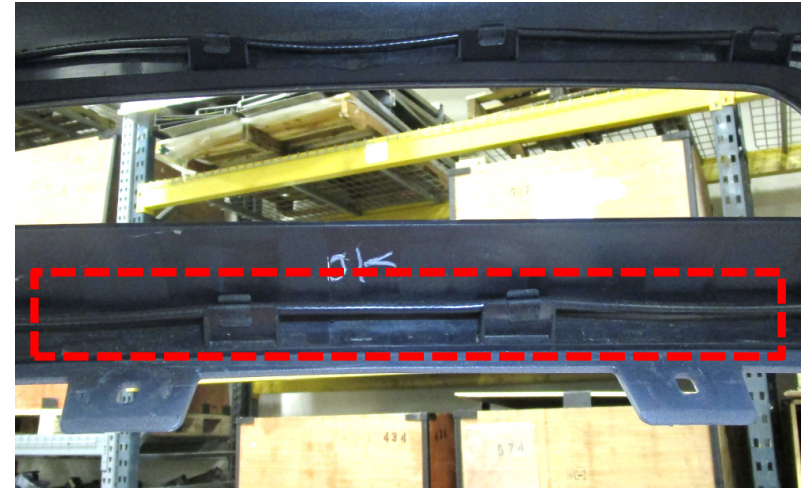
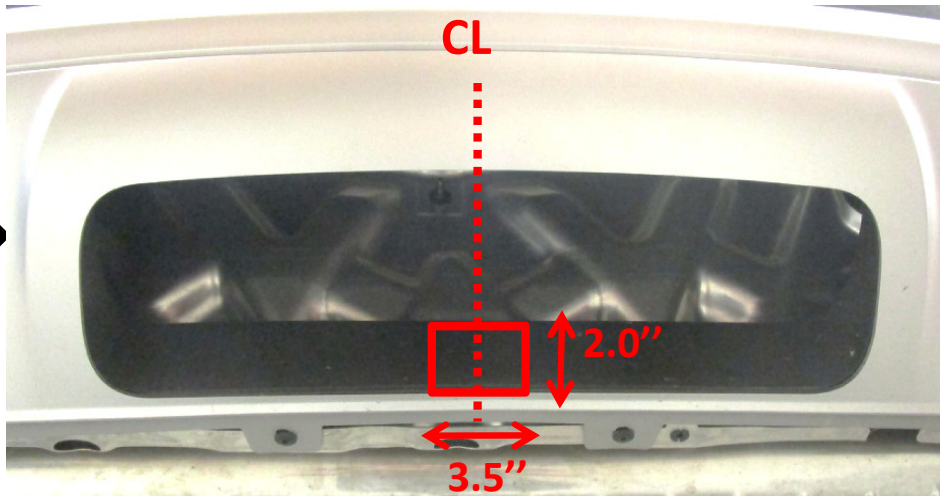

6. Reinstall all fasteners, wiring harness, panels, rubber plugs, scuff plate,, wheel well trim, and fascia removed in Step 1.





⚠ WARNING

Pour prévenir les blessures SÉVÈRES, FATALES ou les DOMMAGES

MATÉRIELS :

- **TOUJOURS lire, assimiler et observer les avertissements et les instructions relatives à l'attelage AVANT d'installer celui-ci. Conserver la documentation pour référence ultérieure.**
- **NE PAS découper, percer, souder ni modifier cet attelage-récepteur.**
- **S'ASSURER régulièrement que toute la visserie est correctement serrée et que l'attelage est monté sur le véhicule en toute sécurité.**
- **TOUJOURS lire, assimiler et observer tous les avertissements et toutes les instructions relatives au véhicule et aux autres accessoires utilisés avec l'attelage AVANT l'utilisation.**
- **PLACER les plus lourdes charges à l'avant de la remorque.**
- **NE PAS excéder les spécifications de charge du fabricant du véhicule, ni la moins élevée des valeurs suivantes :**

Type d'attelage	Poids brut max. de la remorque	Poids max. au timon
Sans répartition de charge	5000 lb. (2270 kg)	750 lb. (340 kg)
Répartition de charge	N/A	N/A

- **TOUJOURS porter la ceinture de sécurité.**
- **RALENTIR lors du remorquage, ne JAMAIS dépasser la limite de vitesse signalée.**
- **En cas de BALANCEMENT EXCESSIF, retirer le pied de la pédale d'accélérateur et maintenir le volant aussi stable que possible. NE PAS appliquer les freins NI accélérer.**

GARANTIE À VIE LIMITÉE

1. **Garantie à vie limitée (« Garantie »).** Horizon Global (« Nous », « Notre ») garantit à l'acheteur initial seulement (« Vous », « Votre ») que le produit sera exempt de vices de matières et de fabrication, exception faite de l'usure normale. Cette garantie n'est valide que si : (a) les produits Nous sont retournés pour inspection et mise à l'essai; (b) Notre inspection révèle, à Notre satisfaction, que toute non conformité présumée est de nature matérielle et n'a pas été causée par une mauvaise utilisation, la négligence, l'usure, une installation, entreposage ou réparation incorrects, une modification ou un accident; (c) les produits ont été installés, entretenus et utilisés conformément à Nos instructions. **LA GARANTIE SE SUBSTITUE À TOUTE AUTRE GARANTIE, EXPRESSE OU IMPLICITE (AUTRE QUE LA GARANTIE DE TITRE OFFERTE PAR LE CODE COMMERCIAL UNIFORME AU MICHIGAN), Y COMPRIS, MAIS SANS S'Y LIMITER, TOUTES LES GARANTIES RELATIVES À LA QUALITÉ MARCHANDE OU L'ADÉQUATION À UN USAGE PARTICULIER, CELLES-CI ÉTANT EXPRESSÉMENT REJETÉES.**
2. **Obligations de l'acheteur.** Pour effectuer une réclamation, communiquez avec Nous à notre adresse principale du 47912 Halyard Drive, Suite 100, Plymouth, MI 48170, 1-800-632-3290; n'oubliez pas d'identifier le produit d'après le numéro de modèle et de suivre les directives qui vous seront fournies. Tout produit retourné qui est remplacé par Nous devient notre propriété. Vous serez tenu d'assumer les frais d'expédition de retour. Veuillez conserver votre reçu d'achat afin que nous puissions en vérifier la date et confirmer que Vous êtes l'acheteur initial. Le produit et le reçu d'achat doivent Nous être fournis afin que nous puissions traiter Votre réclamation.
3. **Recours exclusifs.** Le remplacement du produit est Votre seul recours en vertu de cette Garantie. Nous ne sommes pas responsables des frais de service ou de main-d'œuvre encourus pour le retrait ou la réinstallation d'un produit. **SOUS AUCUNE CIRCONSTANCE NOUS NE SERONS TENUS RESPONSABLES DES DOMMAGES INDIRECTS, PARTICULIERS, CONSÉCUTIFS OU PUNITIFS.**
4. **Acceptation des risques.** Vous reconnaissez et acceptez que toute utilisation du produit à des fins autres que celle(s) stipulée(s) dans les instructions relatives au produit est faite à vos propres risques.
5. **Loi applicable.** Cette Garantie Vous confère des droits légaux spécifiques, et il se peut que Vous possédiez d'autres droits qui peuvent varier d'une province à l'autre. Cette Garantie est régie par les lois de l'État du Michigan, abstraction faite des règles relatives aux conflits de lois. Les cours de l'État situés dans le comté d'Oakland, Michigan, constituent les autorités judiciaires exclusives relativement à tout litige relevant de cette Garantie.

Rev 8/2015

Instructions d'installation

NUMÉROS DE PIÈCES : 76183, 84183, CQT76183



Applications :

Années	Marque	Modèles
--------	--------	---------

2018-Actuel*	Audi	Q5 / SQ5
--------------	------	----------

*Visitez notre site Web pour obtenir de l'information à jour concernant une année et une version particulières.

Durée de l'installation : 90 min

La valeur indiquée ci-dessus est la durée moyenne des installateurs professionnels. Si vous ressentez de l'inconfort à réaliser cette installation par vous-même ou si vous avez besoin d'assistance, veuillez communiquer avec un installateur professionnel.



Photo représentative du véhicule

Equipo necesario:

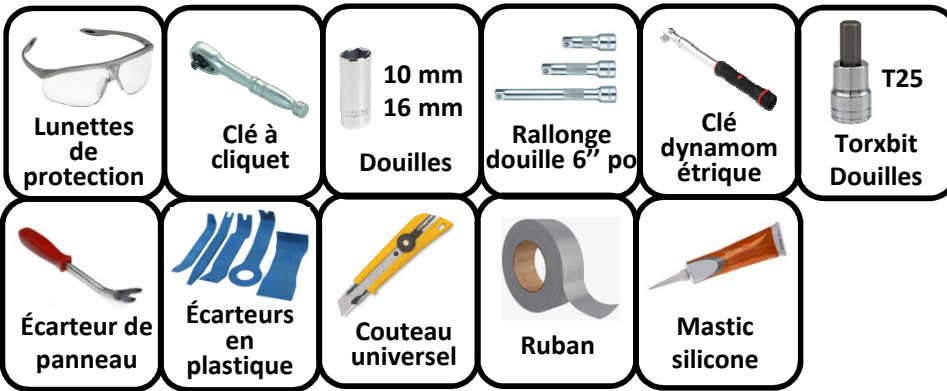

NE PAS EXCÉDER LES SPÉCIFICATIONS DE CHARGE DU FABRICANT DU VÉHICULE, NI LA MOINS ÉLEVÉE DES VALEURS SUIVANTES :

Type d'attelage	Poids brut max. de la remorque	Poids max. au timon
Sans répartition de charge	5000 lb. (2270 kg)	750 lb. (340 kg)
Répartition de charge	N/A	N/A

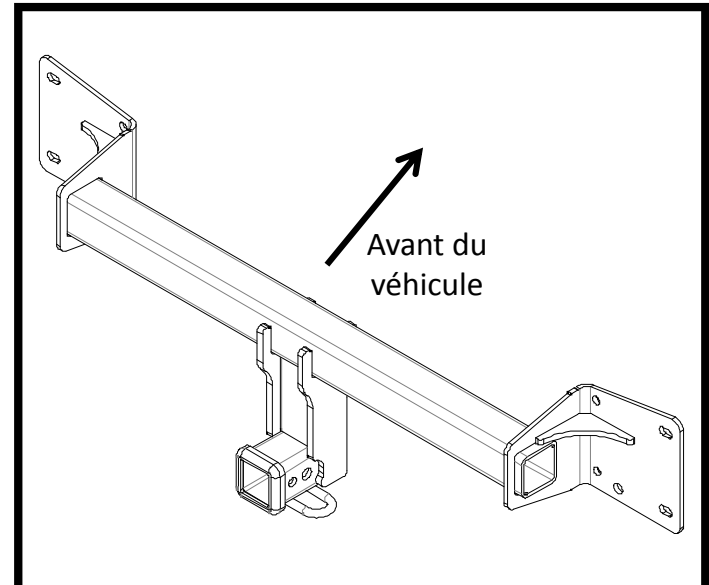

Illustration de l'attelage

! Toujours porter des LUNETTES DE PROTECTION lors de l'installation de l'attelage.

Instructions d'installation

NUMÉROS DE PIÈCE : 76183, 84183, CQT76183

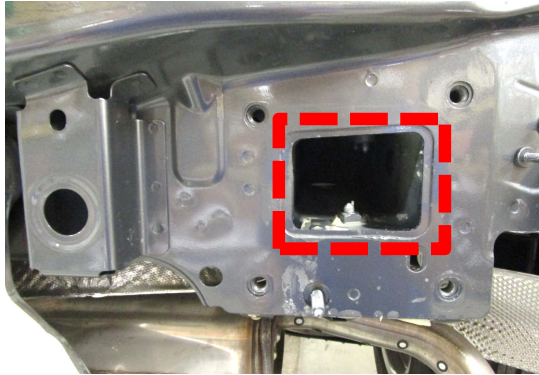

Figure 3

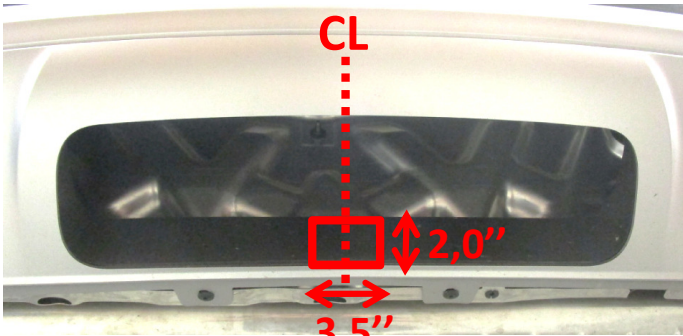

Figure 4

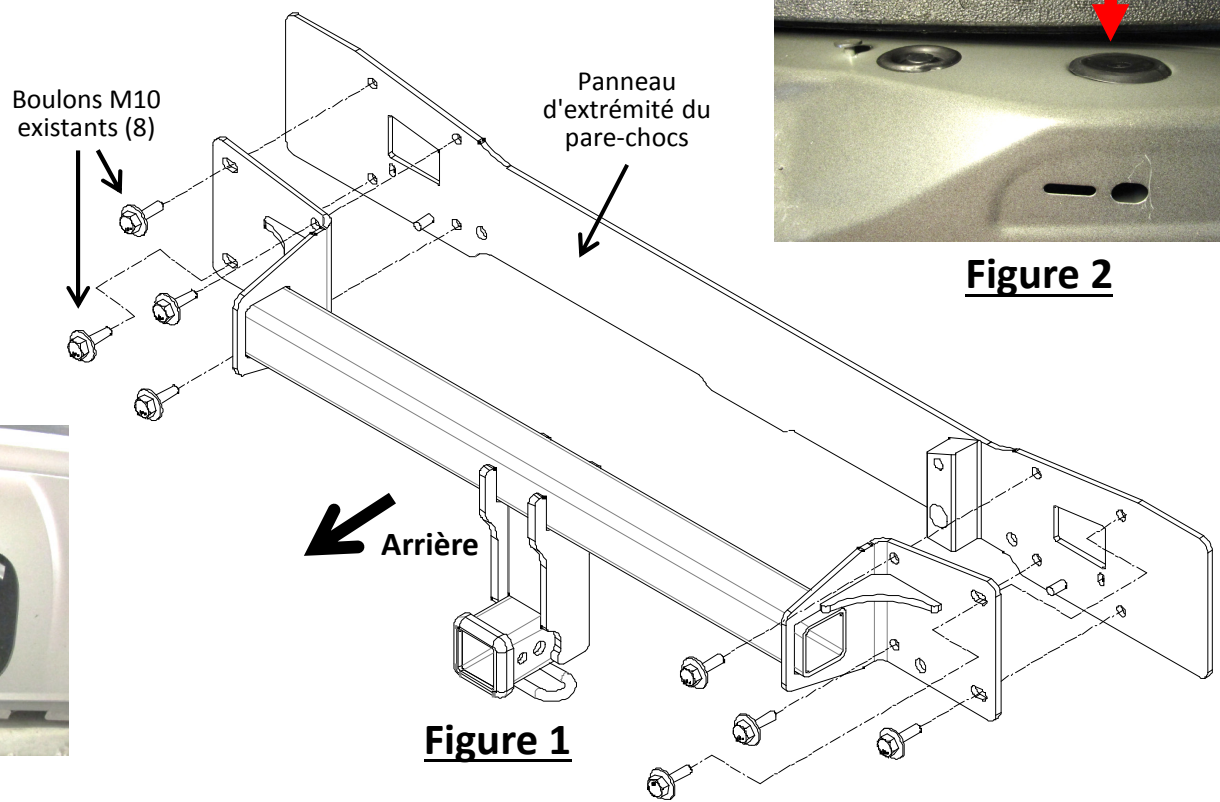

Figure 1

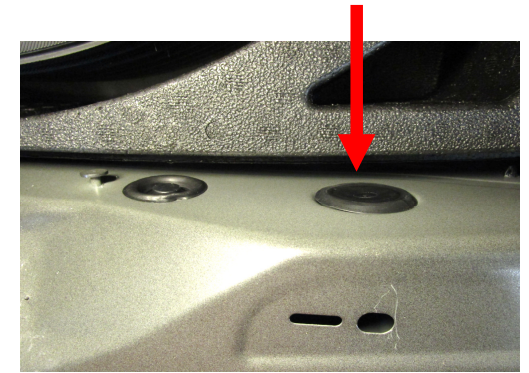

Figure 2

- 1. Enlever le carénage** – (a) À l'aide d'un embout Torx T25, retirer quatre (4) vis du carénage inférieur arrière.
(b) À l'aide d'un embout Torx T25 et d'une douille 10 mm, retirer une (1) vis et un (1) écrou à embase en plastique de la doublure de passage de roue, des deux côtés.
(c) À l'aide d'outils d'extraction de garniture en plastique, enlever la partie inférieure de la garniture de passage de roue en détachant les languettes du carénage et tirant avec soin sur la garniture.
(d) À l'aide d'un embout Torx T25, retirer trois (3) vis situées verticalement dans la partie supérieure du passage de roue derrière la doublure et une (1) vis derrière la garniture de passage de roue, des deux côtés.
(e) Ouvrir le hayon - À l'aide d'un embout Torx T25, retirer deux (2) vis rondes en plastique près du joint d'étanchéité du coffre. Enlever le revêtement de plancher du porte-bagages arrière.
(f) À l'aide d'un écarteur de panneau, enlever le bas de portière en détachant les languettes et tirant vers le haut. À l'aide d'une douille 10 mm, retirer deux (2) écrous à embase des deux goujons de carénage de pare-chocs encastrés sous le bas de portière, couverts par un bouchon en caoutchouc, voir la **Figure 2**.
(g) Enlever le panneau intérieur côté conducteur. Détacher deux (2) faisceau de fils s'ils sont présents. Derrière le matériel isolant, utiliser une douille 10 mm pour retirer un (1) écrou à embase du goujon de carénage de pare-chocs à l'intérieur du compartiment. Répéter les mêmes étapes du côté passager mais NE PAS enlever des faisceaux de fils.
(h) À l'aide d'un outil d'extraction de garniture en plastique, enlever le carénage en commençant par les bords extérieurs près des passages de roue et tirer le carénage avec soin.
- 2. Enlever la poutre de pare-chocs** – À l'aide d'une douille 16 mm, retirer huit (8) boulons M10 d'origine de la poutre de pare-chocs et la traverse au-dessus de cette poutre. Remettre la poutre de pare-chocs et la traverse au propriétaire.
- 3. Installation de l'attelage** - Utiliser un scellant au silicone autour de l'ouverture du panneau d'extrémité de chaque côté, voir la **Figure 3**. Soulever l'attelage en position et poser lâchement huit (8) boulons M10 d'origine existants sur l'attelage, voir la **Figure 1**.
- 4. Serrer toute la visserie M10 au couple de 53 lb-pi. (72 N.m).**
- 5. Découper le carénage** – À l'aide d'un ruban et d'un couteau utilitaire, découper une encoche dans la partie inférieure du carénage comme illustré à la **Figure 4**. NE PAS couper le câblage derrière le carénage inférieur central.
- 6. Réinstaller toute la visserie, le faisceau de fils, les panneaux, les bouchons en caoutchouc, le bas de portière, la garniture de passage de roue et le carénage enlevés à l'étape 1.**

! Un couple de serrage approprié est nécessaire pour maintenir l'attelage fixé au véhicule lors du remorquage.

Remarque : Vérifier l'attelage fréquemment, en s'assurant que toute la visserie et la boule sont serrées adéquatement. Si l'attelage est enlevé, boucher tous les trous percés dans le coffre ou la carrosserie afin de prévenir l'infiltration d'eau ou de gaz d'échappement. Un attelage ou une boule endommagés doivent être enlevés et remplacés. Observer les mesures de sécurité appropriées en travaillant sous le véhicule et porter des lunettes de protection. Ne jamais utiliser une torche pour découper un accès ou un trou de fixation. Ce produit est conforme aux normes V-5 et SAE J684 de la V.E.S.C. (Etat de New York) concernant les spécifications en matière de sécurité des systèmes d'attelage.

1. Enlever le carénage – (a) À l'aide d'un embout Torx T25, retirer quatre (4) vis du carénage inférieur arrière.

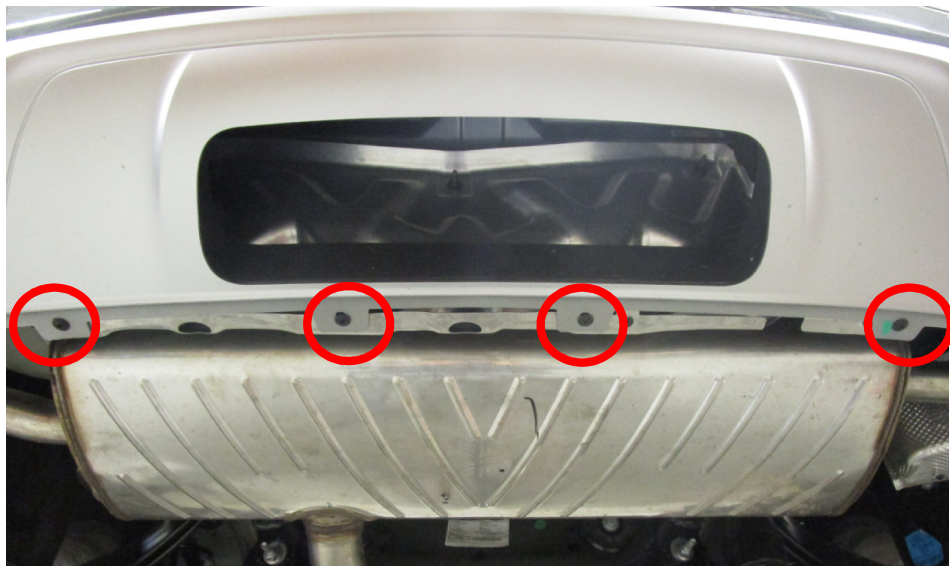

(b) À l'aide d'un embout Torx T25 et d'une douille 10 mm, retirer une (1) vis et un (1) écrou à embase en plastique de la doublure de passage de roue, des deux côtés.

(c) À l'aide d'outils d'extraction de garniture en plastique, enlever la partie inférieure de la garniture de passage de roue en détachant les languettes du carénage et tirant avec soin sur la garniture.

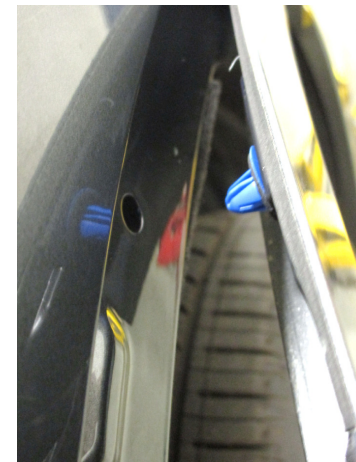

1. Enlever le carénage – (d) À l'aide d'un embout Torx T25, retirer trois (3) vis situées verticalement dans la partie supérieure du passage de roue derrière la doublure et une (1) vis derrière la garniture de passage de roue, des deux côtés.

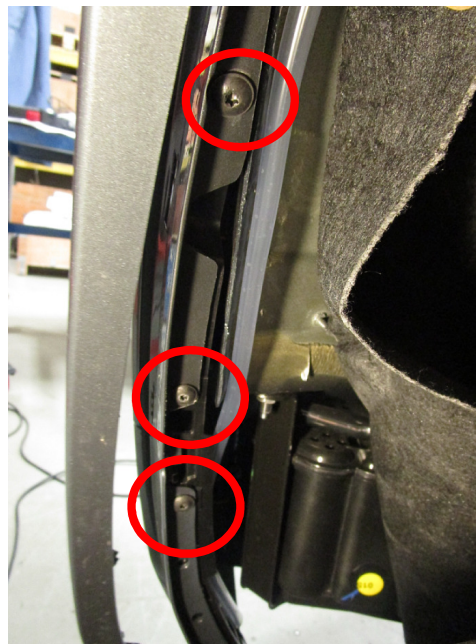
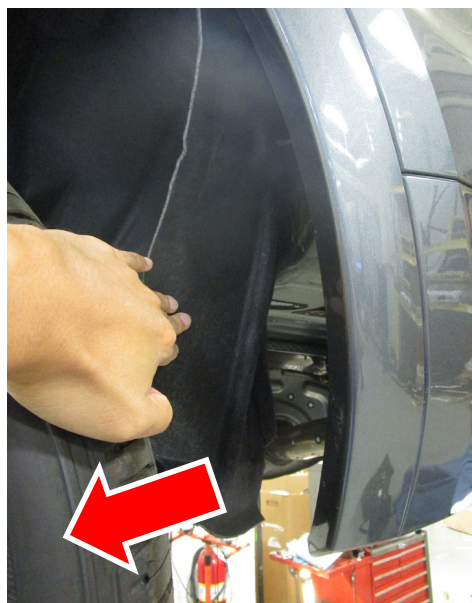

(e) Ouvrir le hayon - À l'aide d'un embout Torx T25, retirer deux (2) vis rondes en plastique près du joint d'étanchéité du coffre. Enlever le revêtement de plancher du porte-bagages arrière.



1. Enlever le carénage – (f) À l'aide d'un écarteur de panneau, enlever le bas de portière en détachant les languettes et tirant vers le haut. À l'aide d'une douille 10 mm, retirer deux (2) écrous à embase des deux goujons de carénage de pare-chocs encastrés sous le bas de portière, couverts par un bouchon en caoutchouc, voir la Figure 2.

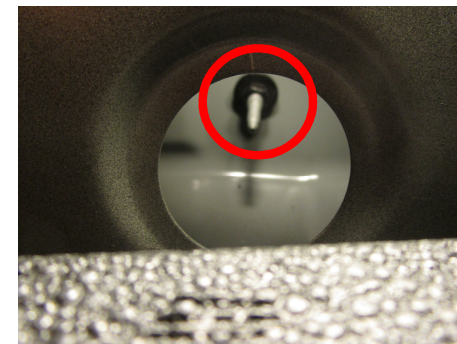
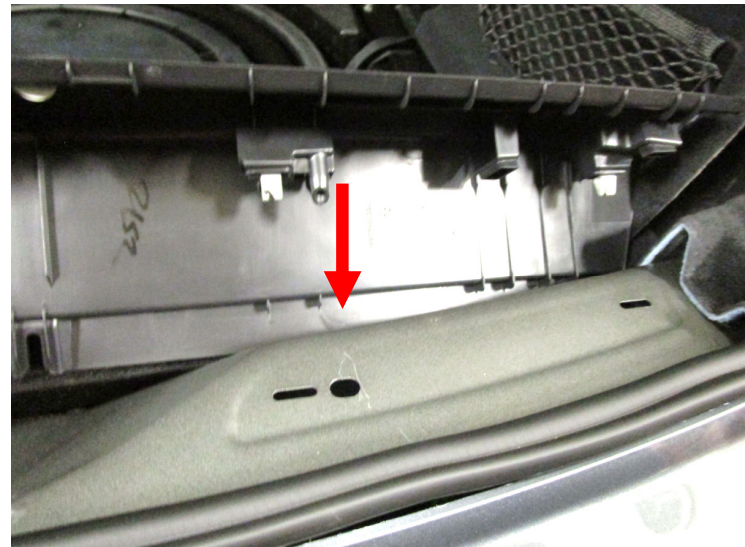
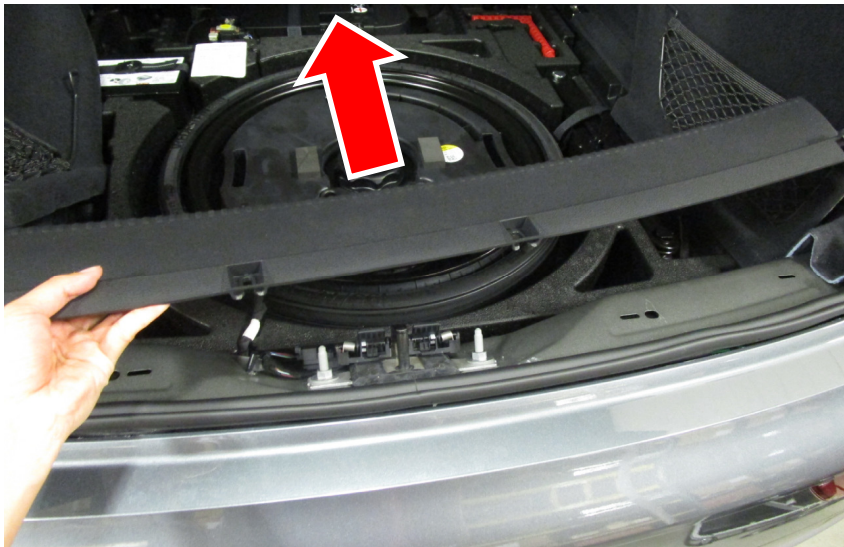

1. **Enlever le carénage** – (g) Enlever le panneau intérieur côté conducteur. Détacher deux (2) faisceau de fils s'ils sont présents. Derrière le matériel isolant, utiliser une douille 10 mm pour retirer un (1) écrou à embase du goujon de carénage de pare-chocs à l'intérieur du compartiment. Répéter les mêmes étapes du côté passager mais NE PAS enlever des faisceaux de fils.

Driver side

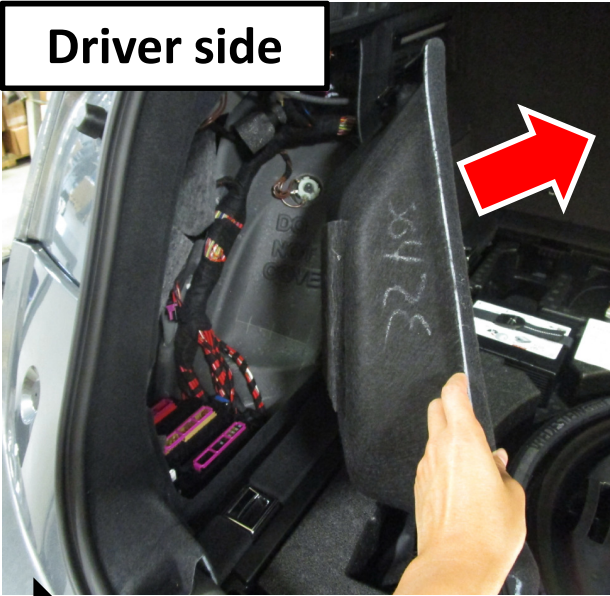

Passenger side



1. Enlever le carénage – (h) À l'aide d'un outil d'extraction de garniture en plastique, enlever le carénage en commençant par les bords extérieurs près des passages de roue et tirer le carénage avec soin.

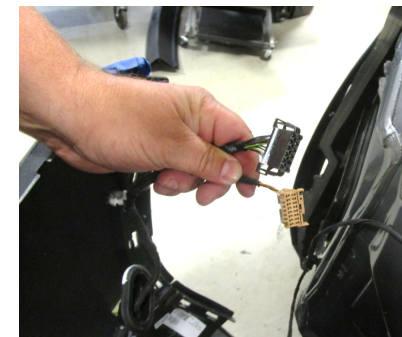

2. Enlever la poutre de pare-chocs – À l'aide d'une douille 16 mm, retirer huit (8) boulons M10 d'origine de la poutre de pare-chocs et la traverse au-dessus de cette poutre. Remettre la poutre de pare-chocs et la traverse au propriétaire.



3. Installation de l'attelage - Utiliser un scellant au silicone autour de l'ouverture du panneau d'extrémité de chaque côté, voir la **Figure 3**. Soulever l'attelage en position et poser lâchement huit (8) boulons M10 d'origine existants sur l'attelage, voir la **Figure 1**.

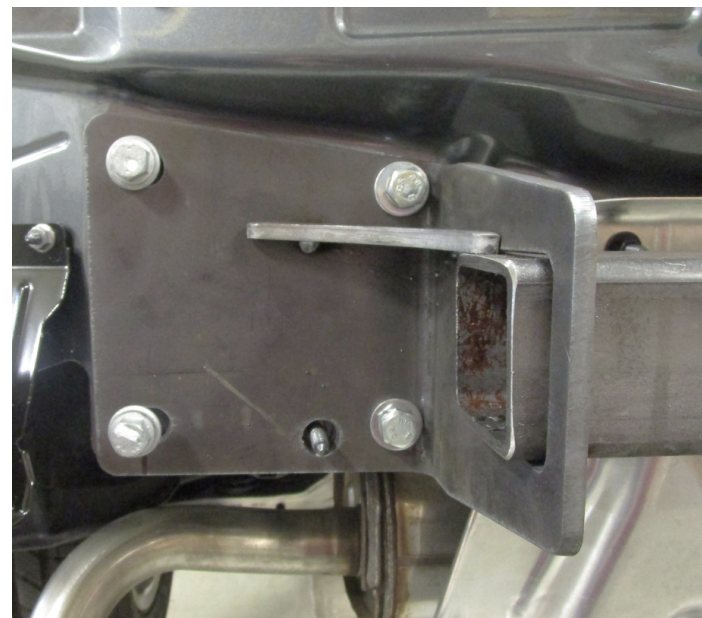

4. Serrer toute la visserie M10 au couple de 53 lb-pi. (72 N.m).

⚠ Un couple de serrage approprié est nécessaire pour maintenir l'attelage fixé au véhicule lors du remorquage.

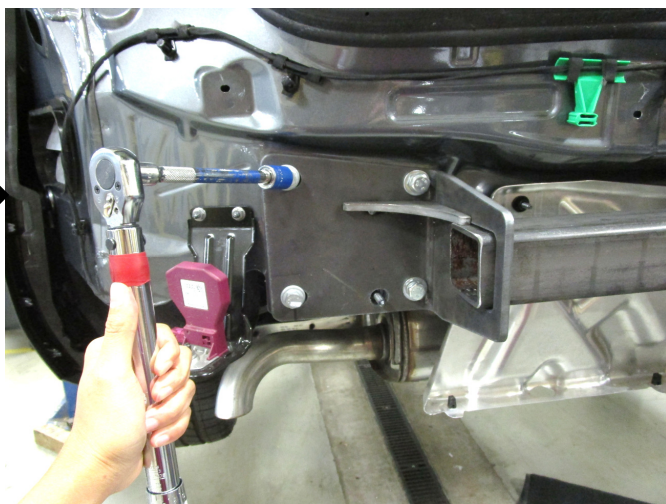

5. **Découper le carénage** – À l'aide d'un ruban et d'un couteau utilitaire, découper une encoche dans la partie inférieure du carénage comme illustré à la **Figure 4**. **NE PAS** couper le câblage derrière le carénage inférieur central.

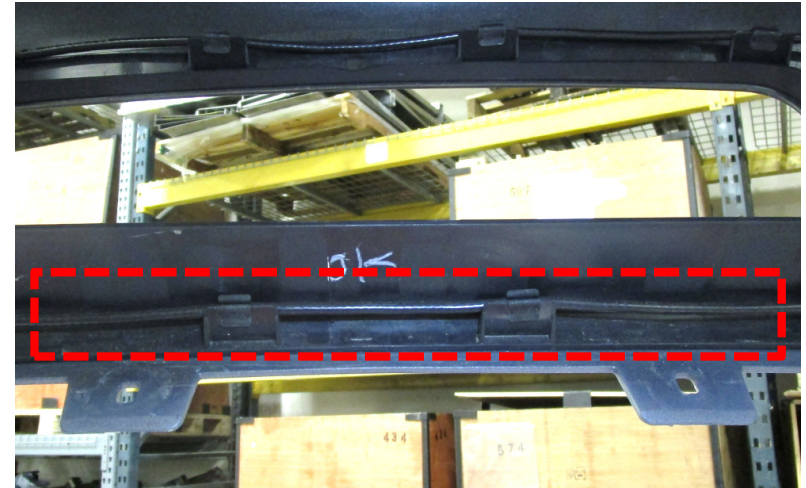
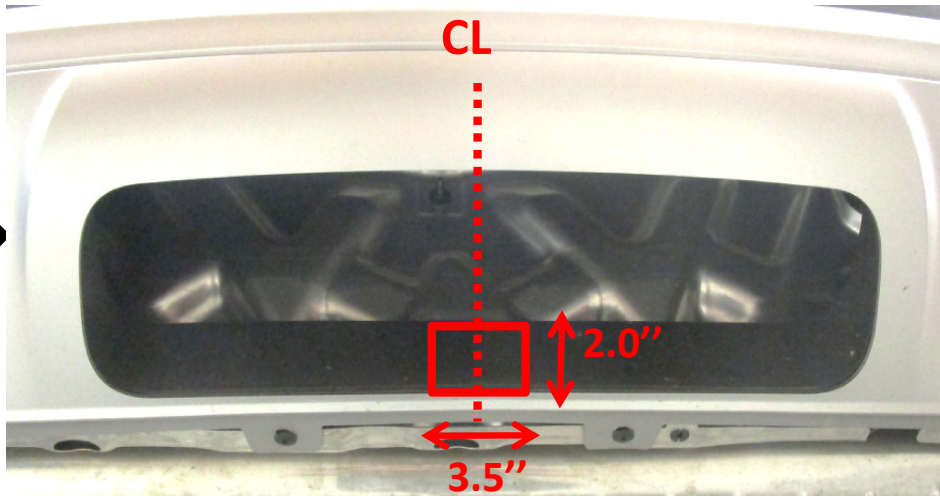

6. Réinstaller toute la visserie, le faisceau de fils, les panneaux, les bouchons en caoutchouc, le bas de portière, la garniture de passage de roue et le carénage enlevés à l'étape 1.



Instrucciones de instalación

NÚMEROS DE PARTES: 76183, 84183, CQT76183



Escanear para
instrucciones de la
instalación paso por paso
con FOTO, o visitar
<http://www.horizonglobal.com/>

! WARNING

Para evitar DAÑOS DE GRAVEDAD, A LA PROPIEDAD O LA MUERTE:

- **SIEMPRE** lea, entienda y siga las advertencias e instrucciones para su enganche ANTES de la instalación. Consérvelo para referencia futura.
- **NO** corte, suelde ni modifique este receptor.
- **VERIFIQUE** periódicamente que todos los fijadores estén apretados y que el enganche esté firmemente montado en su vehículo.
- **SIEMPRE** lea, entienda y siga todas las advertencias e instrucciones para su vehículo y para otros accesorios que va a utilizar con el enganche ANTES de usar.
- **CARGUE** el remolque más pesado por el frente.
- **NO** supere el valor inferior entre la calificación del fabricante del vehículo de remolque, o:

Tipo de enganche	Peso bruto máximo del remolque	Peso máximo de la horquilla
Carga de peso	5000 lb. (2270 kg)	750 lb. (340 kg)
Distribución de peso	N/A	N/A

- **REDUZCA LA VELOCIDAD** al remolcar, **NUNCA** exceda ningún límite de velocidad.
- Si se produce **DEMASIADA OSCILACIÓN**, quite el pie del acelerador y sujete el volante lo más firme posible. **NO** aplique los frenos y **NO** aumente la velocidad.

GARANTÍA LIMITADA DE POR VIDA

1. **Garantía limitada de por vida ("Garantía")** Horizon Global ("nosotros", "nos" o "nuestro/a/s") garantiza al comprador original únicamente ("usted" o "su/s") que el producto estará libre de defectos significativos tanto en materiales como en mano de obra, con la excepción del desgaste normal. La garantía sólo es válida si (a) los productos se nos devuelven para inspección y pruebas; (b) Nuestra inspección revela a nuestra satisfacción que cualquier supuesta no conformidad es meritoria y no ha sido causada por el mal uso, negligencia, desgaste, instalación incorrecta, almacenamiento inadecuado, reparación inadecuada, alteración, o accidente; y (c) los productos fueron instalados, mantenidos y utilizados de acuerdo con nuestras instrucciones. **LA GARANTÍA REEMPLAZA CUALQUIER OTRA GARANTÍA, EXPRESA O IMPLÍCITA (EXCEPTO LA GARANTÍA DE TÍTULO SEGÚN LO ESTABLECE EL CODIGO COMERCIAL UNIFORME VIGENTE EN MICHIGAN), INCLUYENDO SIN LIMITACIÓN, LAS GARANTÍAS DE COMERCIALIZACIÓN O IDONEIDAD PARA UN PROPÓSITO PARTICULAR, TALES GARANTÍAS QUEDAN EXPRESAMENTE ANULADAS.**
2. **Obligaciones del comprador.** Para hacer una reclamación de garantía, contáctenos en nuestra dirección principal en 47912 Halyard Dr. Suite 100, Plymouth, MI 48170, 1-800-632-3290, identifique el producto por número de modelo y siga las instrucciones que se le darán para la reclamación. Cualquier producto devuelto que se reemplace o se reembolse se convierte en propiedad nuestra. Usted podría ser responsable por los costos de envío del producto. Conserve el recibo de compra para verificar la fecha de compra y que usted es el comprador original. Nos debe entregar el producto y el recibo de compra para procesar su reclamo de garantía.
3. **Recurso exclusivo.** El reemplazo del producto es su único y exclusivo recurso bajo esta Garantía. No seremos responsables por el servicio o cargos de mano de obra en los que se incurra al quitar o reemplazar un producto. **EN NINGÚN CASO SEREMOS RESPONSABLES DE LOS DAÑOS INDIRECTOS, ESPECIALES, CONSECUENCIALES O PUNITIVOS.**
4. **Riesgo asumido.** Usted reconoce y acepta que cualquier uso del producto para cualquier propósito diferente al uso(s) especificado(s) en las instrucciones del producto es a su propio riesgo.
5. **Ley gobernante.** Esta garantía le otorga derechos legales. Usted también podría tener otros derechos que varían de estado a estado. Esta garantía está regida por las leyes del estado de Michigan, sin importar las normas relativas a conflictos de ley. Las cortes estatales ubicadas en el condado de Oakland, Michigan tendrán la jurisdicción exclusiva para cualquier disputa que surja con respecto a esta garantía.
Rev 8/2015

Instrucciones de instalación

NÚMEROS DE PARTES: 76183, 84183, CQT76183



Escanear para instrucciones de la instalación paso por paso con FOTO, o visitar <http://www.horizonglobal.com/>

Aplicaciones:

Años	Marca	Modelos
2018-Actual*	Audi	Q5 / SQ5

*Visite nuestro sitio web para la información más actualizada respecto a los años de aplicación y los niveles de recorte.

Tiempo de instalación: 90 min

El tiempo indicado anteriormente es el tiempo promedio para instaladores profesionales. Si usted no se siente cómodo para realizar esta instalación por su cuenta o necesita asistencia, sírvase ponerse en contacto con un instalador profesional.



Foto que representa al vehículo

Equipo necesario:



NO SUPERE LA CALIFICACIÓN INFERIOR DEL DEL FABRICANTE DEL VEHÍCULO DE REMOLQUE O:

Tipo de enganche	Peso bruto máximo del remolque	Peso máximo de la horquilla
Carga de peso	5000 lb. (2270 kg)	750 lb. (340 kg)
Distribución de peso	N/A	N/A



Ilustración del enganche

! Siempre usar GAFAS DE SEGURIDAD al instalar el enganche

Instrucciones de instalación

NÚMEROS DE PARTE: 76183, 84183, CQT76183

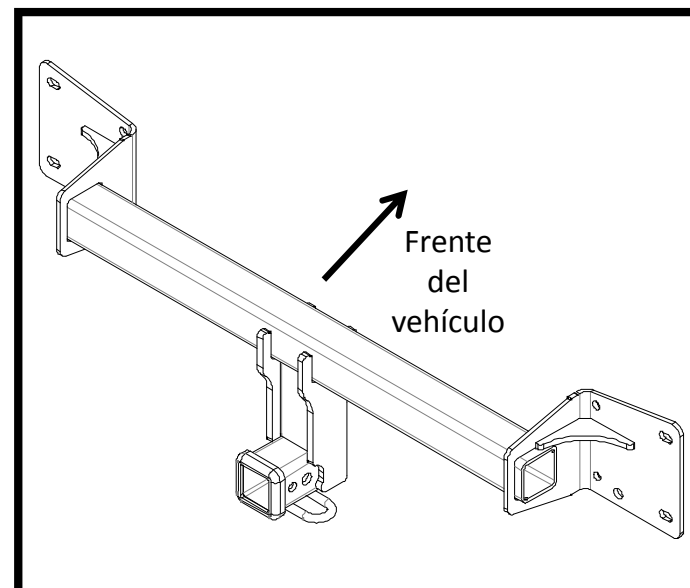

Figura 3



Figura 4

(8) Pernos de fábrica M10 existentes

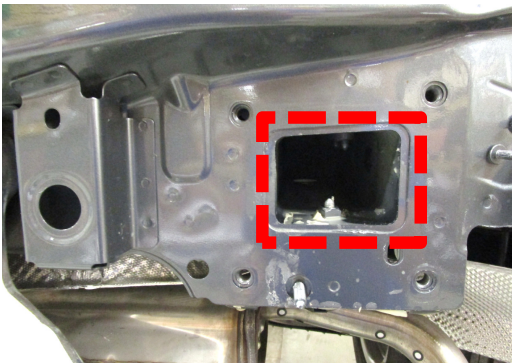

Figura 1

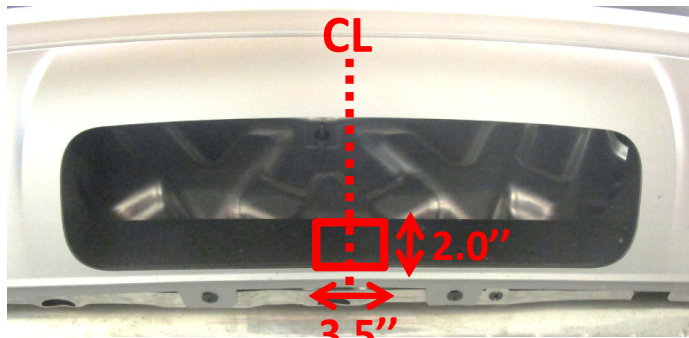

Figura 2

- 1. Retirar la fascia (a)** Con una broca Torx T25, retirar los (4) tornillos de la fascia inferior trasera.
(b) Con una broca Torx T25 y un cubo de 10 mm, quitar (1) tornillo y (1) tuerca de brida de plástico del revestimiento del receptáculo de la rueda en cada lado.
(c) Con una herramienta de recortar molduras plásticas, retirar la parte inferior de la moldura del receptáculo de la rueda al desenganchar las lengüetas y halar suavemente hacia afuera, en ambos lados.
(d) Con una broca Torx T25, retirar (3) tornillos situados verticalmente en el área superior detrás del revestimiento del receptáculo de la rueda y (1) tornillo detrás de la moldura del receptáculo de la rueda, ambos lados.
(e) Abrir la puerta trasera. Con la broca Torx T25, quitar (2) tornillos redondos plásticos cerca del sello de impermeabilización cerca del baúl. Retirar el piso de carga en la parte trasera.
(f) Con una herramienta de extracción de paneles, retirar la placa de desgaste soltando las lengüetas y halando hacia arriba. Con un cubo de 10 mm, retirar (2) tuercas de brida de los dos vástagos empotrados de la fascia del parachoques debajo de la placa de desgaste cubierta por el tapón de goma, ver la **Figura 2**.
(g) Retirar el panel interior del lado del conductor. Desenganchar (2) el arnés de cableado si está presente. Detrás del material de aislamiento, con un cubo de 10 mm, quitar (1) tuerca de brida del vástago de la fascia del parachoques al interior del compartimento. Repetir los mismos pasos en el lado del pasajero, pero SIN quitar ningún cableado.
(h) Con una herramienta de recortar paneles plásticos, retirar la fascia empezando por los bordes exteriores cerca de los receptáculos de las ruedas y con cuidado halar la fascia.
- 2. Retirar el travesaño del parachoques:** Con un cubo de 16 mm, retirar (8) pernos de fábrica M10 del travesaño del parachoques y barra transversal sobre el travesaño del parachoques. Devolver el travesaño del parachoques y barra transversal al propietario.
- 3. Instalar el enganche:** Usar sellante de silicona para sellar alrededor de la abertura en el panel lateral en cada lado, ver la **Figura 3**. Levantar el enganche a su posición y sin apretar, instalar los pernos M10 de fábrica existentes en el enganche, ver la **Figura 1**.
- 4. Apretar todos los fijadores M10 con una llave de torque a 53 Lb.-pies (72 N*M).**
- 5. Recortar la fascia:** Con cinta y navaja utilitaria, recortar una muesca en la parte inferior de la fascia como se muestra en la **Figura 4**. **NO** cortar el cableado detrás de la fascia inferior central.
- 6. Volver a instalar todos los fijadores, arnés de cableado, paneles, tapones de goma, placa de desgaste, moldura del receptáculo de la rueda y fascia que se retiraron en el paso 1.**

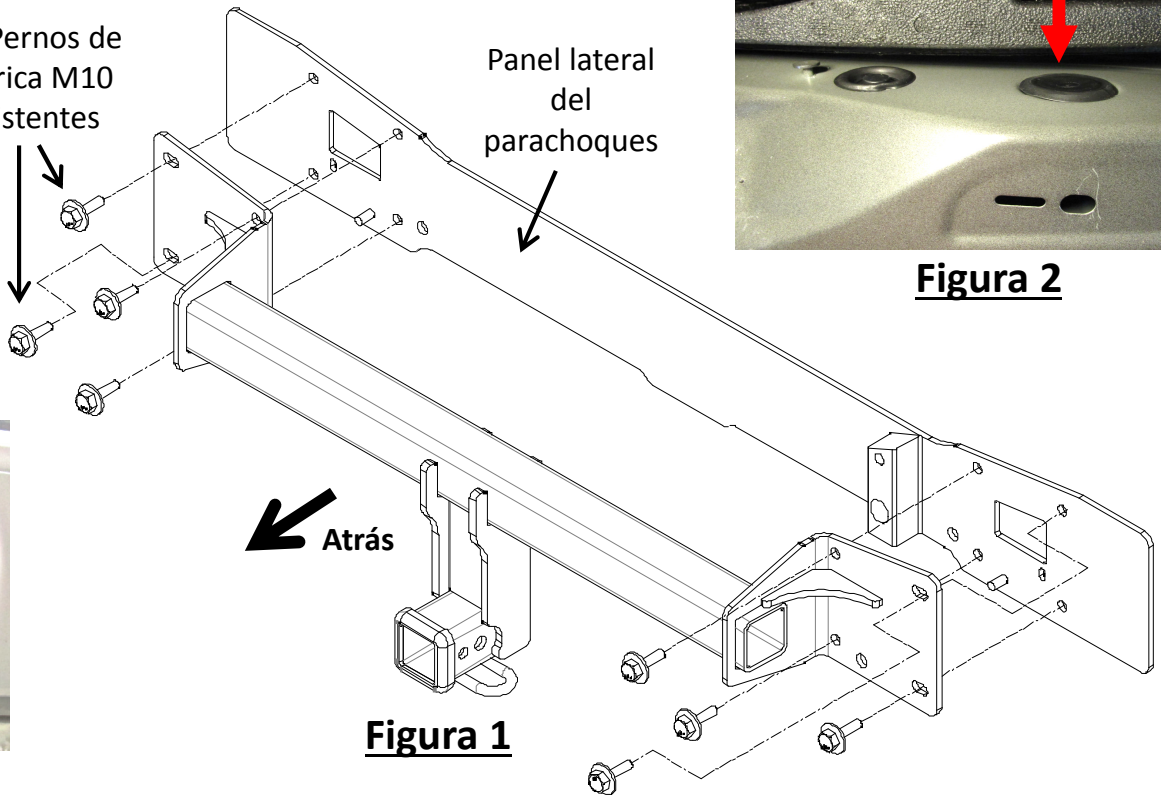
! Apretar al torque apropiado para mantener el enganche seguro al vehículo al momento de remolcar.

Nota: Revisar el enganche con frecuencia, verificando que todos los tornillos y la bola estén correctamente apretados. Si se quita el enganche, tapar todos los orificios en el colector del baúl u otros paneles de la carrocería para evitar la entrada del agua y los gases del escape. Se debe retirar y reemplazar un enganche o esfera que se hayan dañado. Observar las precauciones de seguridad al trabajar por debajo del vehículo y usar protección visual. No cortar los orificios de acceso o accesorios con soplete. Este producto cumple con las especificaciones y requisitos de seguridad para conectar dispositivos y sistemas de remolque del estado de Nueva York, V.E.S.C. Regulación V-5 y SAE J684.

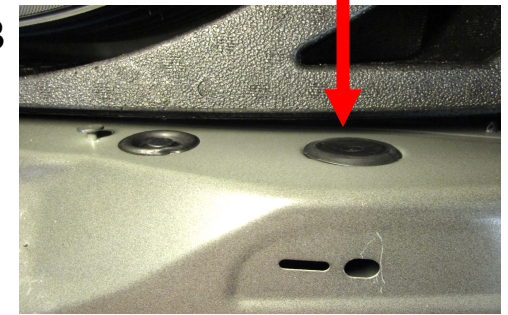
1. Retirar la fascia (a) Con una broca Torx T25, retirar los (4) tornillos de la fascia inferior trasera.

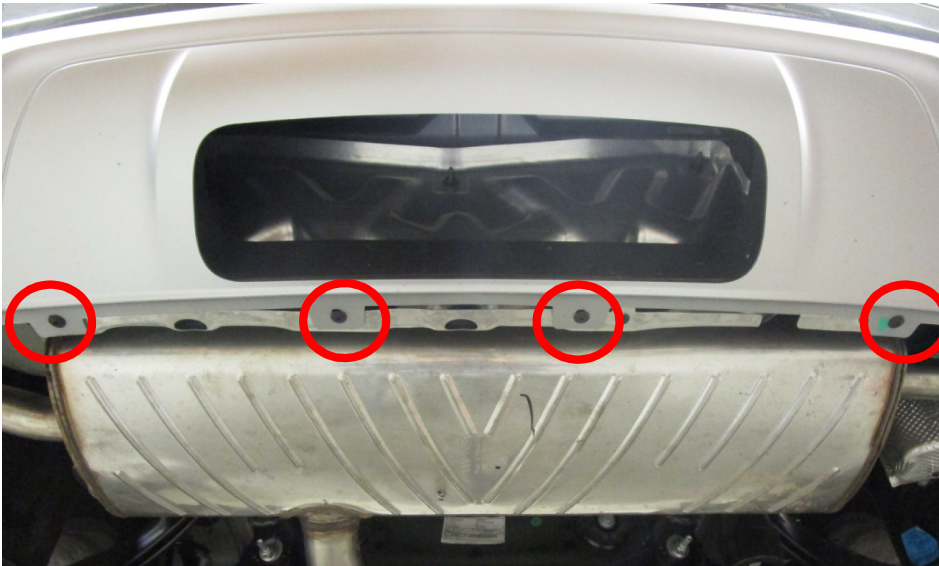

(b) Con una broca Torx T25 y un cubo de 10 mm, quitar (1) tornillo y (1) tuerca de brida de plástico del revestimiento del receptáculo de la rueda en cada lado.

(c) Con una herramienta de recortar molduras plásticas, retirar la parte inferior de la moldura del receptáculo de la rueda al desenganchar las lengüetas y halar suavemente hacia afuera, en ambos lados.

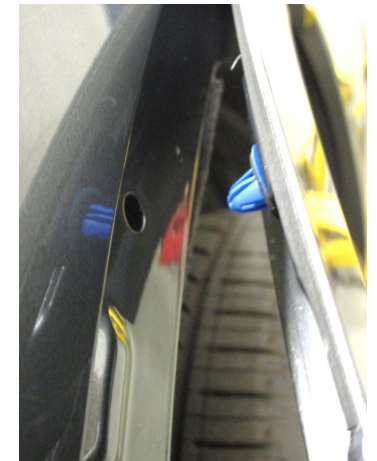

1. Retirar la fascia (d) Con una broca Torx T25, retirar (3) tornillos situados verticalmente en el área superior detrás del revestimiento del receptáculo de la rueda y (1) tornillo detrás de la moldura del receptáculo de la rueda, ambos lados.

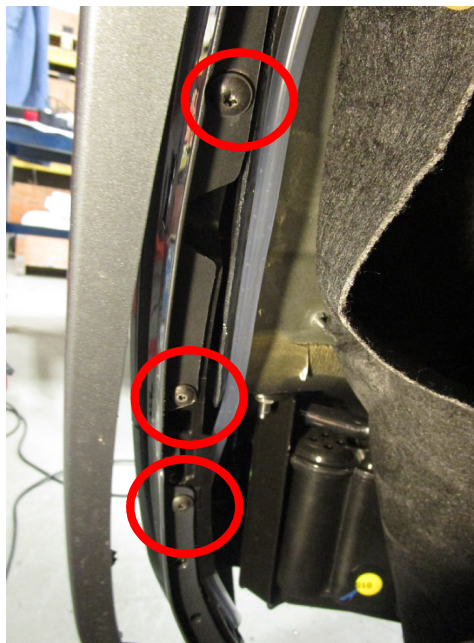

(e) Abrir la puerta trasera. Con la broca Torx T25, quitar (2) tornillos redondos plásticos cerca del sello de impermeabilización cerca del baúl. Retirar el piso de carga en la parte trasera.



1. **Retirar la fascia (f)** Con una herramienta de extracción de paneles, retirar la placa de desgaste soltando las lengüetas y halando hacia arriba. Con un cubo de 10 mm, retirar (2) tuercas de brida de los dos vástagos empotrados de la fascia del parachoques debajo de la placa de desgaste cubierta por el tapón de goma, ver la **Figura 2**.

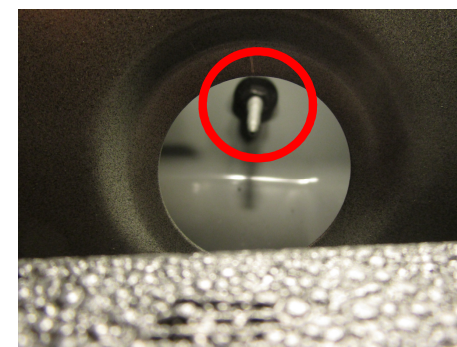
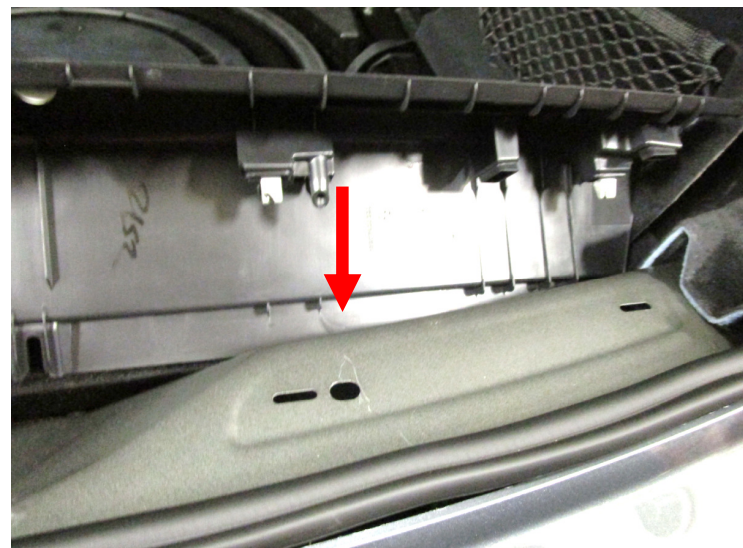
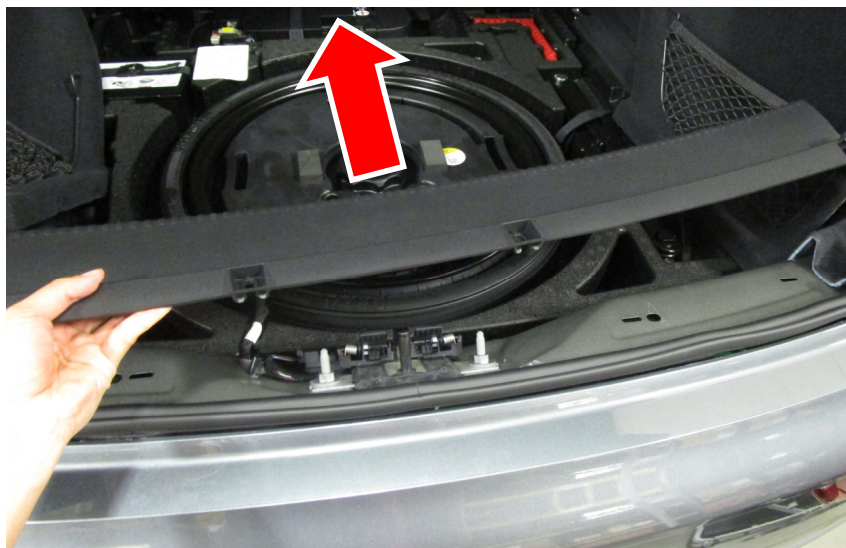

1. Retirar la fascia (g) Retirar el panel interior del lado del conductor. Desenganchar (2) el arnés de cableado si está presente. Detrás del material de aislamiento, con un cubo de 10 mm, quitar (1) tuerca de brida del vástago de la fascia del parachoques al interior del compartimento. Repetir los mismos pasos en el lado del pasajero, pero SIN quitar ningún cableado.

Driver side

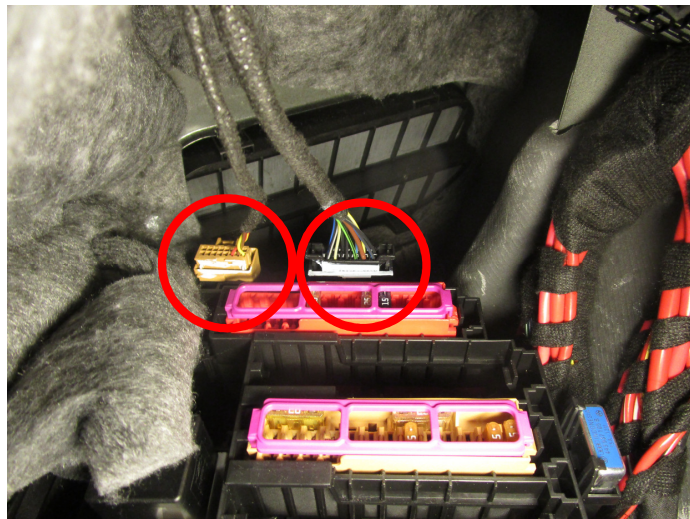
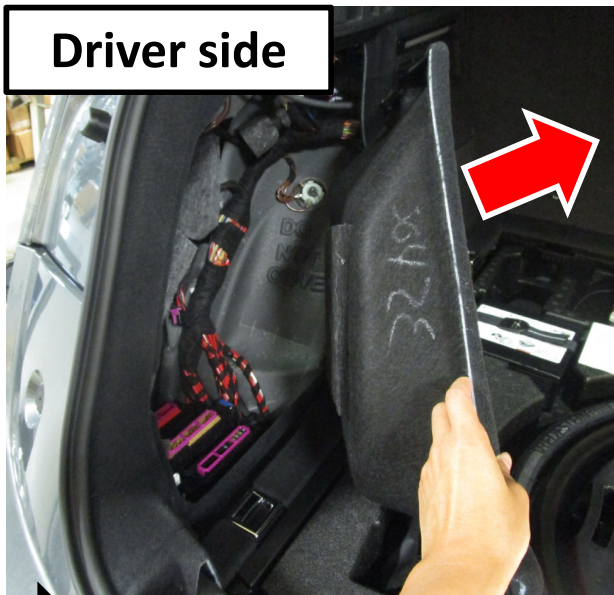

Passenger side



1. Retirar la fascia (h) Con una herramienta de recortar paneles plásticos, retirar la fascia empezando por los bordes exteriores cerca de los receptáculos de las ruedas y con cuidado halar la fascia.

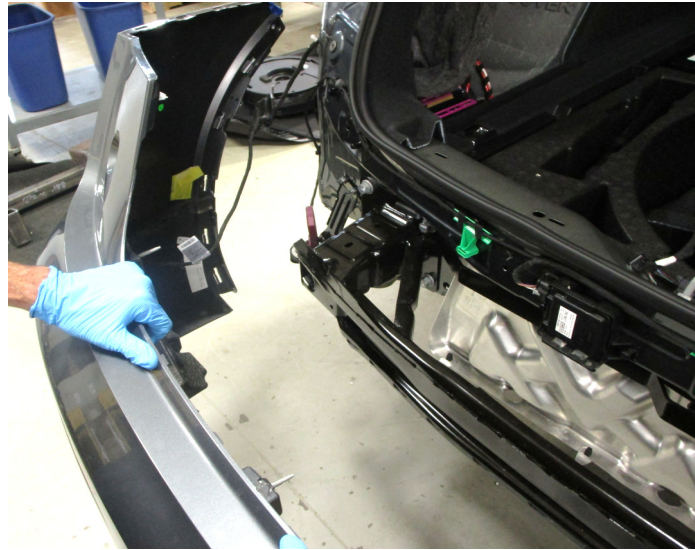

2. Retirar el travesaño del parachoques: Con un cubo de 16 mm, retirar (8) pernos de fábrica M10 del travesaño del parachoques y barra transversal sobre el travesaño del parachoques. Devolver el travesaño del parachoques y barra transversal al propietario.



3. Instalar el enganche: Usar sellante de silicona para sellar alrededor de la abertura en el panel lateral en cada lado, ver la **Figura 3**. Levantar el enganche a su posición y sin apretar, instalar los pernos M10 de fábrica existentes en el enganche, ver la **Figura 1**.

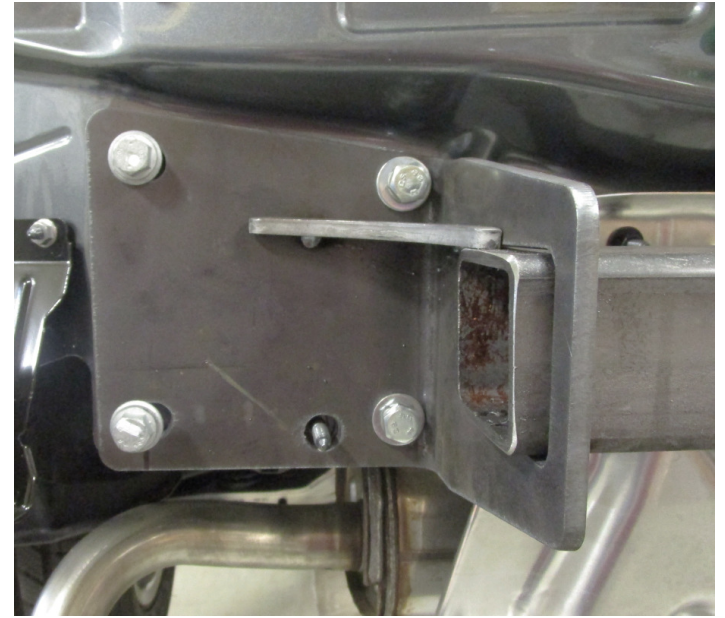

4. Apretar todos los fijadores M10 con una llave de torque a 53 Lb.-pies (72 N*M).

⚠ Apretar al torque apropiado para mantener el enganche seguro al vehículo al momento de remolcar.



5. **Recortar la fascia:** Con cinta y navaja utilitaria, recortar una muesca en la parte inferior de la fascia como se muestra en la **Figura 4**. **NO** cortar el cableado detrás de la fascia inferior central.

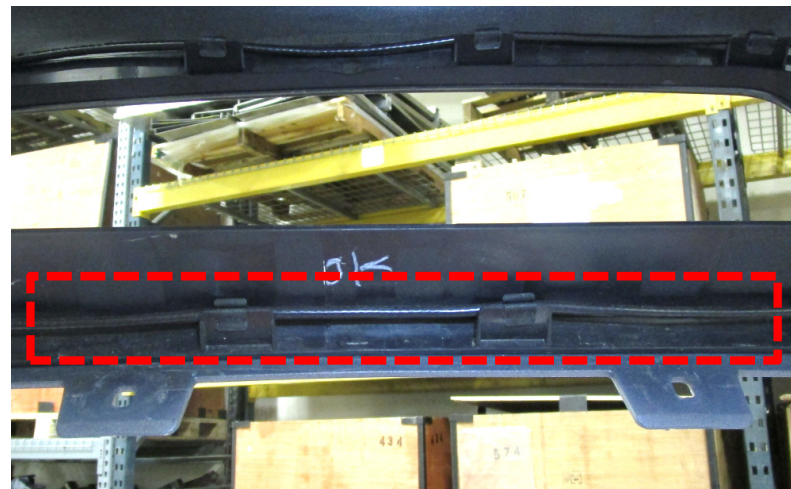
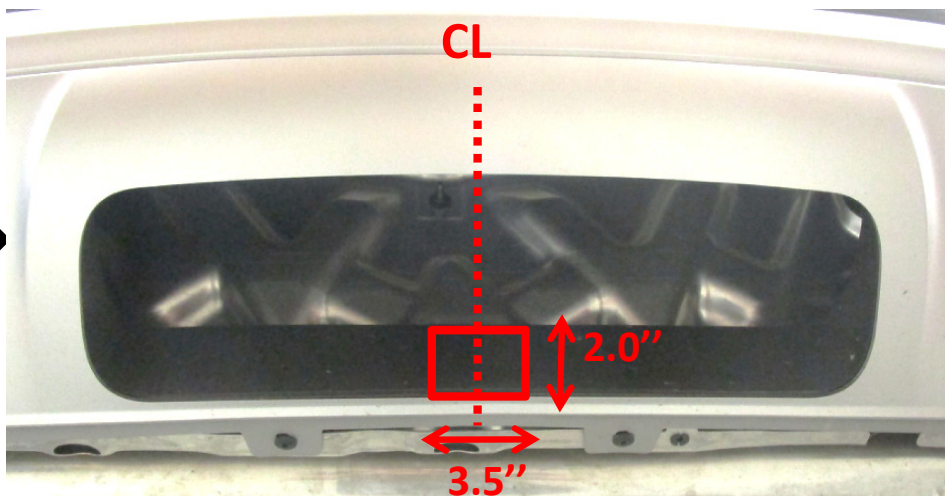

6. Volver a instalar todos los fijadores, arnés de cableado, paneles, tapones de goma, placa de desgaste, moldura del receptáculo de la rueda y fascia que se retiraron en el paso 1.

