

Installation Instructions

PART NUMBERS: 76199, 84199, CQT76199



Scan for safe towing tip, or visit <http://www.draw-tite.com/gr-product>

WARNING

To prevent **SERIOUS INJURY, DEATH or PROPERTY DAMAGE:**

- **ALWAYS read, understand and follow warnings and instructions for your hitch BEFORE installation. Keep for future reference.**
 - **DO NOT cut, weld or modify this receiver.**
 - **CHECK all fasteners are tight and your hitch is securely mounted to your vehicle periodically.**
 - **ALWAYS read, understand and follow all warnings and instructions for your vehicle and for other accessories you will use with your hitch BEFORE use.**
 - **LOAD the trailer heavier in front.**
 - **DO NOT exceed lower of towing vehicle manufacturer’s rating or:**
- | Hitch Type | Max Gross Trailer Weight | Max Tongue Weight |
|---------------------|--------------------------|-------------------|
| Weight Carrying | 4000 lb. (1816 kg) | 600 lb. (272 kg) |
| Weight Distributing | N/A | N/A |
- **ALWAYS wear your seatbelt.**
 - **SLOW DOWN when towing, NEVER exceed any posted speed limit.**
 - **If EXCESS SWAY occurs, take your foot off the gas pedal and hold the steering wheel as steady as possible. DO NOT apply your brakes and DO NOT speed up.**

LIMITED LIFETIME WARRANTY

1. **Limited Lifetime Warranty (“Warranty”).** Horizon Global (“We”, “Us” or “Our”) warrants to the original consumer purchaser only (“You” or “Your”) that the product will be free from material defects in both material and workmanship, ordinary wear and tear excepted. The Warranty is valid only if (a) the products are returned to Us for inspection and testing; (b) Our inspection discloses to Our satisfaction that any alleged nonconformance are material and have not been caused by misuse, neglect, wear and tear, improper installation, unsuitable storage, improper repair, alteration, or accident; and (c) the products were installed, maintained and used in Stelvioance with Our instructions. **THE WARRANTY IS MADE IN LIEU OF ALL OTHER WARRANTIES, EXPRESS OR IMPLIED (OTHER THAN THE WARRANTY OF TITLE AS PROVIDED BY THE UNIFORM COMMERCIAL CODE IN EFFECT IN MICHIGAN), INCLUDING WITHOUT LIMITATION, ANY WARRANTIES OF MERCHANTABILITY OR FITNESS FOR A PARTICULAR PURPOSE, SAID WARRANTIES BEING EXPRESSLY DISCLAIMED.**
2. **Obligations of Purchaser.** To make a Warranty claim, contact Us at our principal address of 47912 Halyard Drive, Suite 100, Plymouth, MI 48170, 1-800-632-3290, identify the product by model number, and follow the claim instructions that will be provided. Any returned product that is replaced by Us becomes our property. You may be responsible for return shipping costs. Please retain your purchase receipt to verify date of purchase and that You are the original consumer purchaser. The product and the purchase receipt must be provided to Us in order to process Your Warranty claim.
3. **Exclusive Remedy.** Product replacement is Your sole and exclusive remedy under this Warranty. We shall not be liable for service or labor charges incurred in removing or replacing a product. **IN NO EVENT WILL WE BE RESPONSIBLE FOR ANY INDIRECT, SPECIAL, CONSEQUENTIAL OR PUNITIVE DAMAGES.**
4. **Assumption of Risk.** You acknowledge and agree that any use of the product for any purpose other than the specified use(s) stated in the product instructions is at Your own risk.
5. **Governing Law.** This Warranty gives You specific legal rights, and You also may have other rights which vary from state to state. This Warranty is governed by the laws of the State of Michigan, without regard to rules pertaining to conflicts of law. The state courts located in Oakland County, Michigan shall have exclusive jurisdiction for any disputes relating to this Warranty.

Rev 8/2015

Installation Instructions

PART NUMBERS: 76199, 84199, CQT76199



Applications:

Years	Make	Models
2018-Current*	Alfa Romeo	Stelvio

*Visit our website for the most up to date information regarding application years and trim levels.

Installation Time: **80 min**

The time listed above is the average time for professional installers. If you do not feel comfortable performing this installation on your own or are in need of assistance, please contact a professional installer.



Representative Vehicle Photo

Equipment Required:

DO NOT EXCEED LOWER OF TOWING VEHICLE MANUFACTURER'S RATING OR:

Hitch Type	Max Gross Trailer Weight	Max Tongue Weight
Weight Carrying	4000 lb. (1816 kg)	600 lb. (272 kg)
Weight Distributing	N/A	N/A

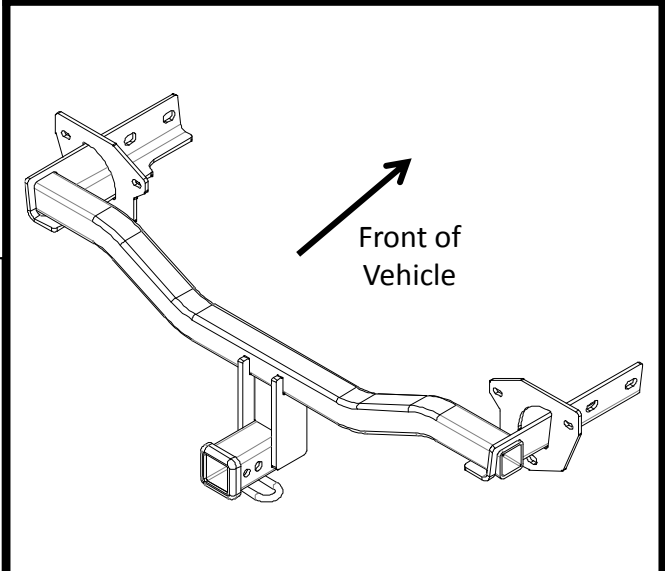

Hitch Illustration



Always wear SAFETY GLASSES when installing hitch

Installation Instructions

PART NUMBERS: 76199, 84199, CQT76199

Fastener Kit: 76199F

①	Qty. (4)	Carriage bolt 1/2"-13 x 1.75, GR5	
②	Qty. (4)	Spacer .250 x 1.0 x 2.0 Part #: 5121	
③	Qty. (4)	Conical washer 1/2" Part #: 01292008	
④	Qty. (4)	Hex nut 1/2"-13, GR5	
⑤	Qty. (4)	Pull wire 1/2" Part #: 5482	
⑥	Qty. (4)	Flat Washer 5/16"	
⑦	Qty. (4)	Lock Washer 5/16"	
⑧	Qty. (4)	Nut M8 x 1.25, CL10	

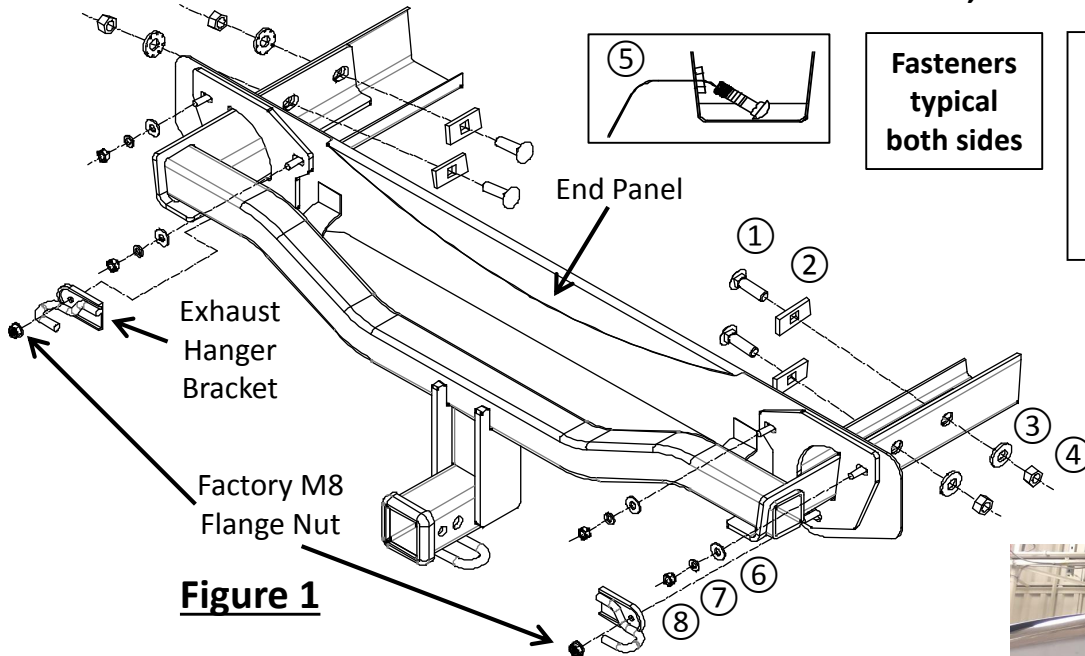

Fasteners
typical
both sides

Conical washer
teeth side
against hitch

Figure 1

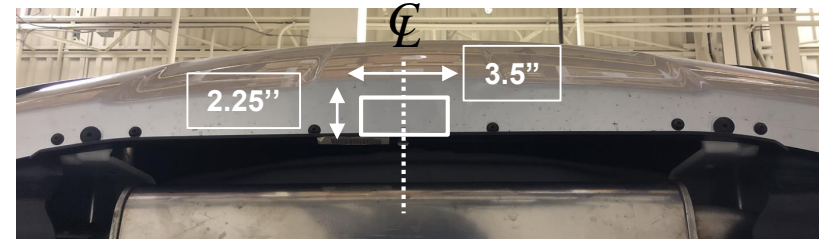

Figure 2

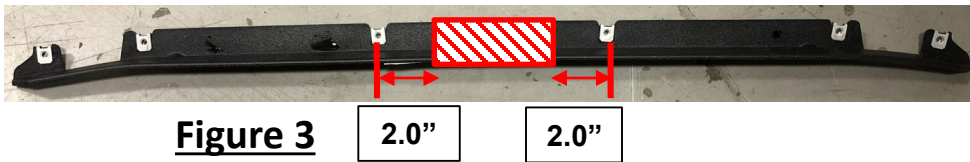

Figure 3

- Remove fascia panel** – Using T25 torxbit socket, remove (6) screws from rear bottom fascia.
- Remove underbody panels** – Using T25, T27, 10 mm socket, remove (6) screws and (1) flange nut from underbody panel per side.
- Remove bumper fascia** – (a) Using plastic trim tools, loosen the lower part of wheel well trim by unclipping the tabs from fascia and gently pulling it outward both sides. (b) Using T25 torxbit socket, remove (1) screw in the upper area behind wheel well trim both sides. (c) Open lift gate. Using T30 torxbit socket, remove (2) screws near trunk weather seal. (d) Using plastic trim tools, remove the fascia starting at the outer edge near wheel wells, and gently pulling the fascia. (e) Unplug the wiring on passenger side if present.
- Remove bumper beam** – Using 13 mm socket, remove (3) factory M8 bolts from bumper plate per side. Gently remove the bumper beam and return it to owner.
- Install hitch** – (a) Raise the hitch into position. Slide the hitch brackets into end panel opening and align the holes in hitch with end panel studs, see **Figure 1**. (b) Using pull wire (5), feed the carriage bolt (1) and spacer (2) through end panel opening. Pull the wires out through bracket holes and frame rails holes. Remove pull wires and loosely install the conical washer (3) and 1/2" nut (4) to the bolt. (c) Install flat washer (6), lock washer (7), and M8 nut (8) to top two end panel studs. Reuse factory M8 flange nut and install it to the bottom end panel stud with exhaust hanger bracket, see **Figure 1**.
- Tighten all 1/2" fasteners with torque wrench to 75 Lb.-Ft. (102 N*M) and all M8 fasteners to 27 Lb.-Ft. (37 N*M).**
- Trim bumper fascia and fascia panel** – Using marker and utility knife, cut a notch on the bottom fascia, see **Figure 2**, and cut fascia panel into two pieces, see **Figure 3**.
- Reinstall all fasteners, wirings, bumper fascia, and panels removed in Step 1-3.



Proper torque is needed to keep the hitch secure to the vehicle when towing.

Note: check hitch frequently, making sure all fasteners and ball are properly tightened. If hitch is removed, plug all holes in trunk pan or other body panels to prevent entry of water and exhaust fumes. A hitch or ball which has been damaged should be removed and replaced. Observe safety precautions when working beneath a vehicle and wear eye protection. Do not cut access or attachment holes with a torch. This product complies with safety specifications and requirements for connecting devices and towing systems of the state of New York, V.E.S.C. Regulation V-5 and SAE J684.

1. Remove fascia panel – Using T25 torxbit socket, remove (6) screws from rear bottom fascia.

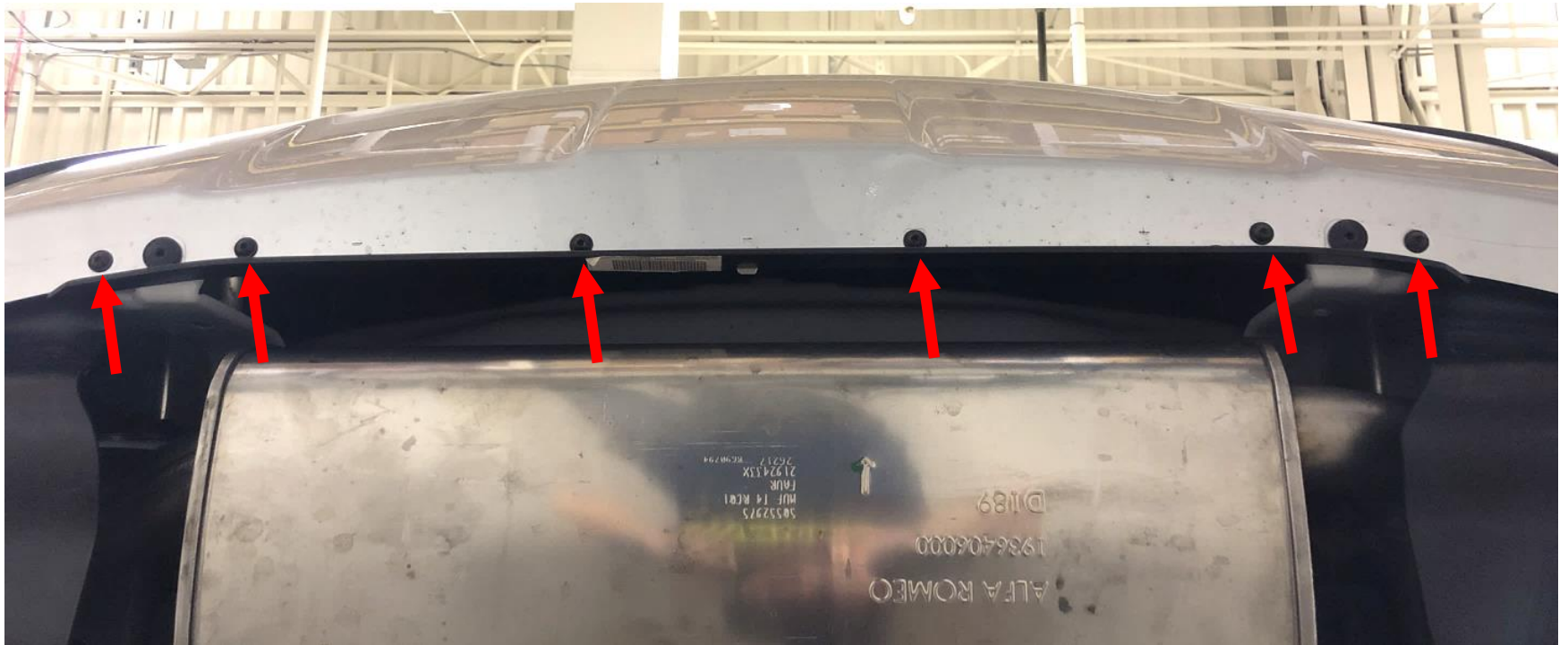

2. Remove underbody panels – Using T25, T27, 10 mm socket, remove (6) screws and (1) flange nut from underbody panel per side.

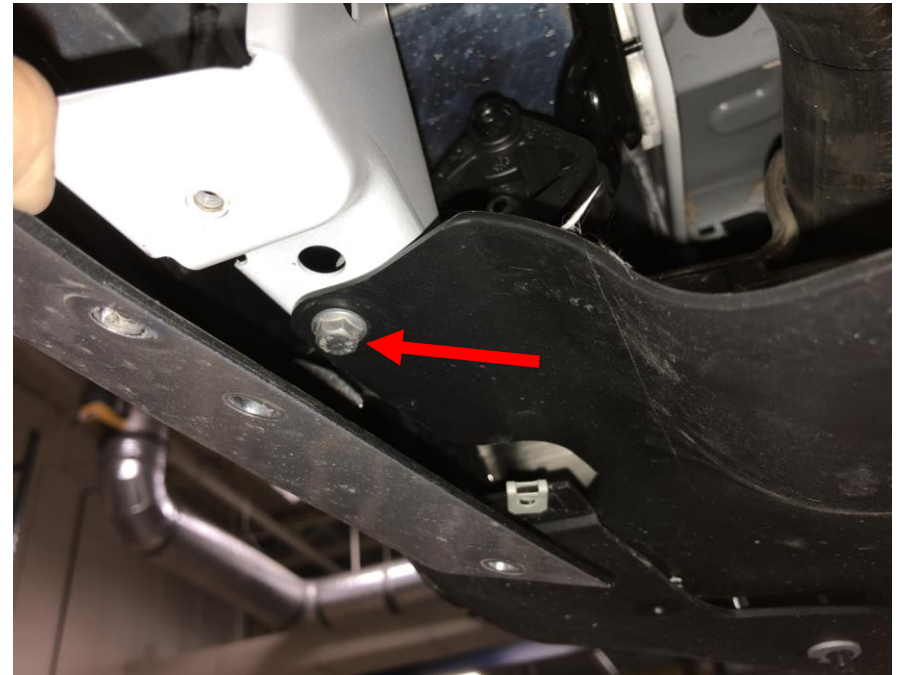
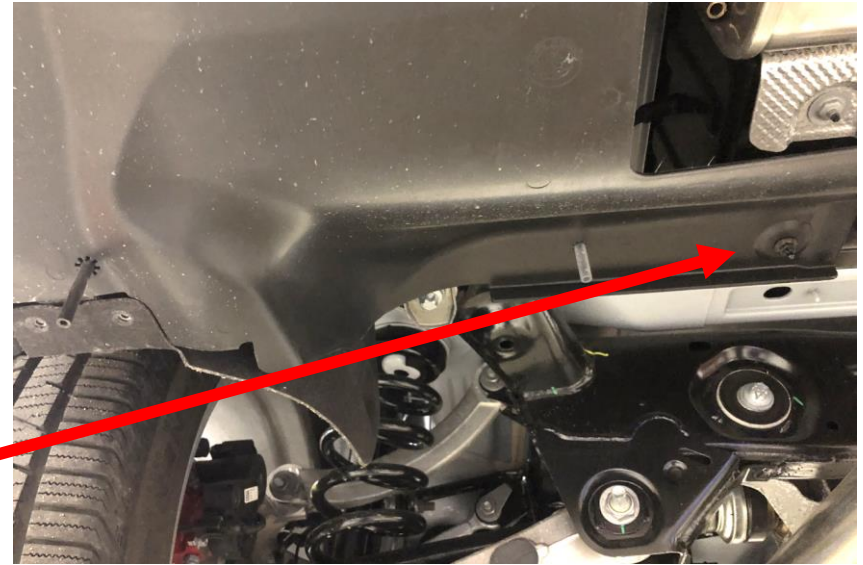
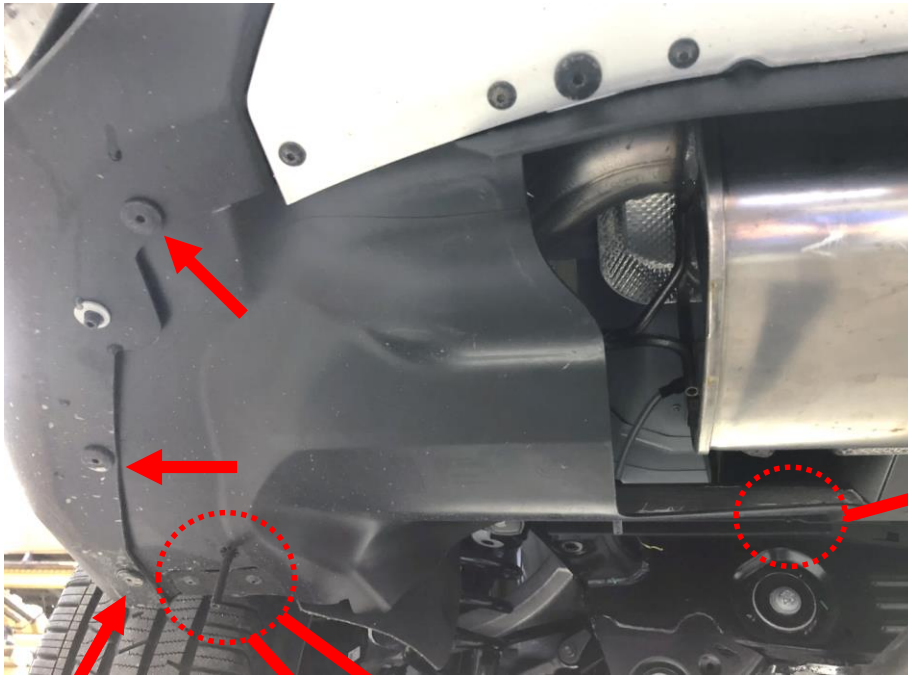

3. Remove bumper fascia – (a) Using plastic trim tools, loosen the lower part of wheel well trim by unclipping the tabs from fascia and gently pulling it outward both sides **(b)** Using T25 torxbit socket, remove (1) screw in the upper area behind wheel well trim both sides. **(c)** Open lift gate. Using T30 torxbit socket, remove (2) screws near trunk weather seal.

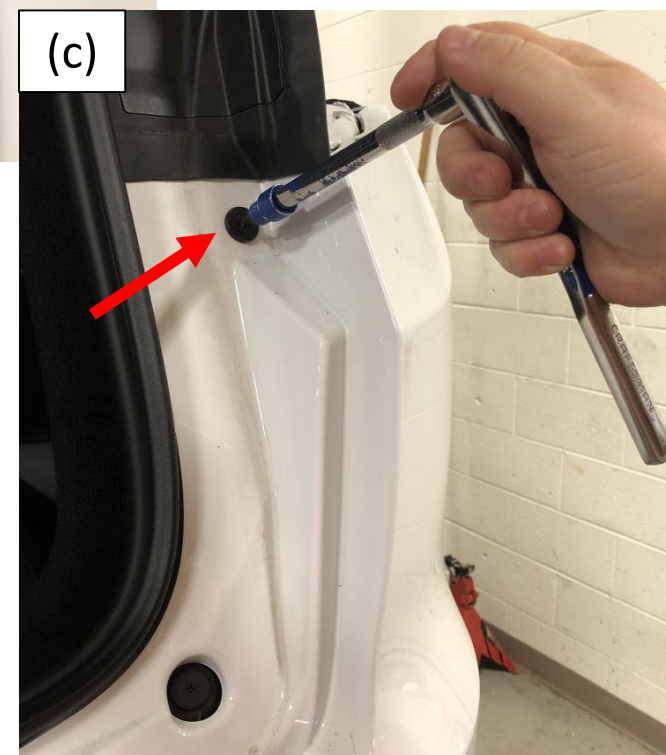

3. Remove bumper fascia – (d) Using plastic trim tools, remove the fascia starting at the outer edge near wheel wells, and gently pulling the fascia. **(e)** Unplug the wiring on passenger side if present.



4. Remove bumper beam – Using 13 mm socket, remove (3) factory M8 bolts from bumper plate per side. Gently remove the bumper beam and return it to owner.

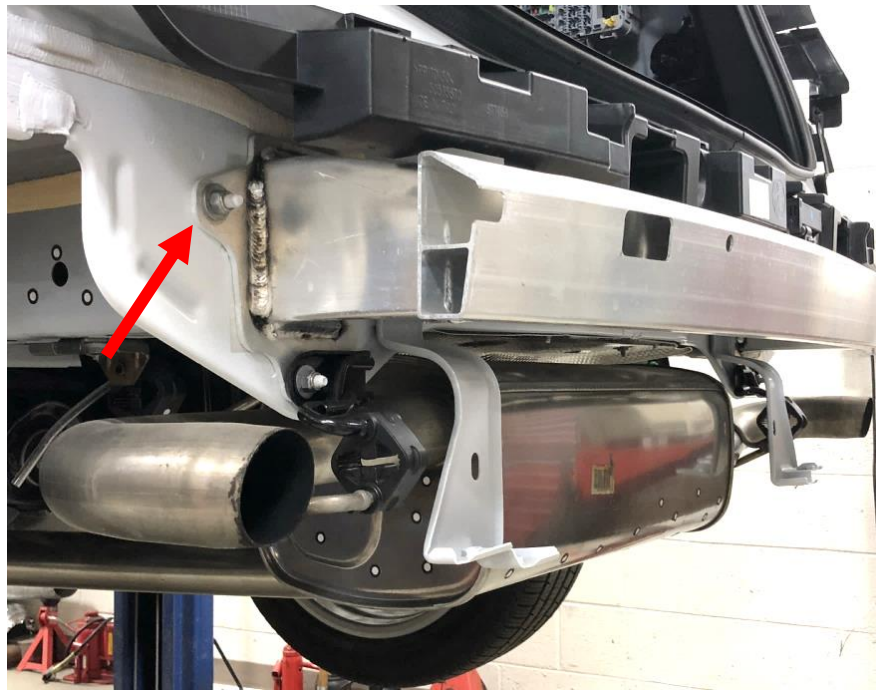

5. Install hitch – (a)) Raise the hitch into position. Slide the hitch brackets into end panel opening and align the holes in hitch with end panel studs, see **Figure 1**. (b) Using pull wire (5), feed the carriage bolt (1) and spacer (2) through end panel opening. Pull the wires out through bracket holes and frame rails holes. Remove pull wires and loosely install the conical washer (3) and ½”nut (4) to the bolt.

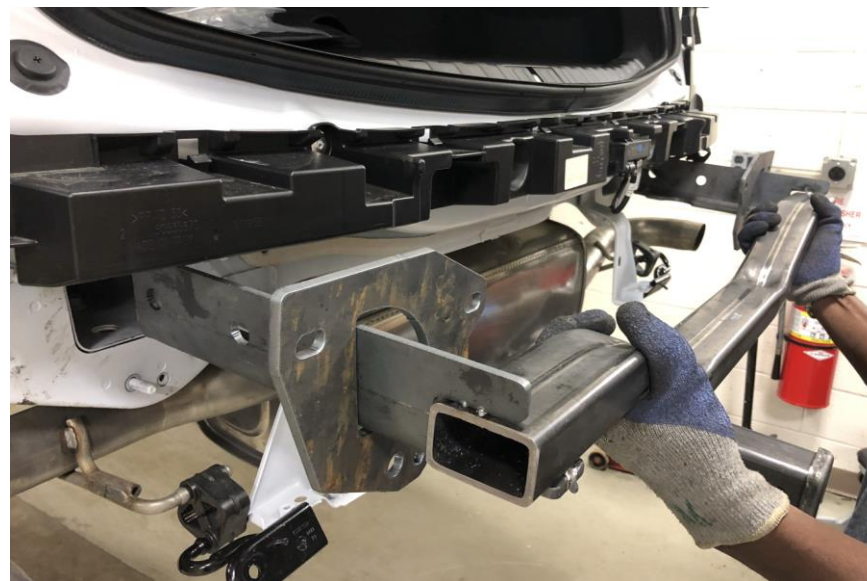

5. Install hitch – (c) Install flat washer (6), lock washer (7), and M8 nut (8) to top two end panel studs. Reuse factory M8 flange nut and install it to the bottom end panel stud with exhaust hanger bracket, see **Figure 1**.



6. Tighten all 1/2" fasteners with torque wrench to 75 Lb.-Ft. (102 N*M) and all M8 fasteners to 27 Lb.-Ft. (37 N*M) .

⚠ Proper torque is needed to keep the hitch secure to the vehicle when towing.



7. Trim bumper fascia and fascia panel – Using marker and utility knife, cut a notch on the bottom fascia, see **Figure 2**, and cut fascia panel into two pieces, see **Figure 3**.
8. Reinstall all fasteners, wirings, bumper fascia, and panels removed in Step 1, 2.

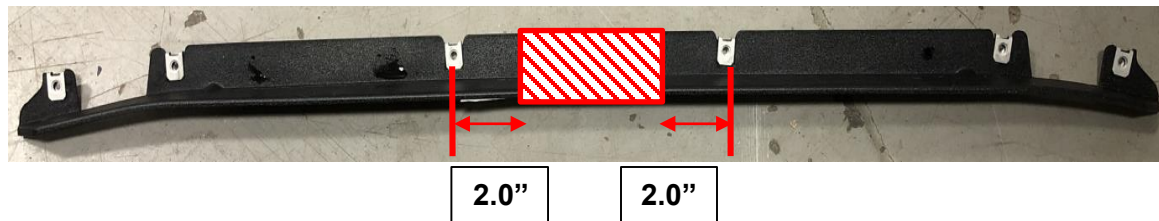
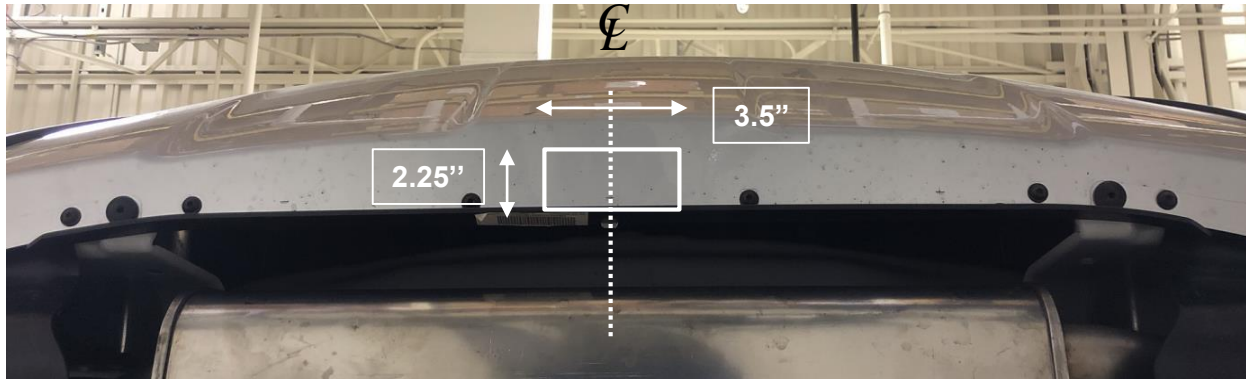

Instructions d'installation

NUMÉROS DE PIÈCES : 76199, 84199, CQT76199



⚠️ WARNING

Pour prévenir les blessures SÉVÈRES, FATALES ou les DOMMAGES

MATÉRIELS :

- **TOUJOURS lire, assimiler et observer les avertissements et les instructions relatives à l'attelage AVANT d'installer celui-ci. Conserver la documentation pour référence ultérieure.**
- **NE PAS découper, percer, souder ni modifier cet attelage-récepteur.**
- **S'ASSURER régulièrement que toute la visserie est correctement serrée et que l'attelage est monté sur le véhicule en toute sécurité.**
- **TOUJOURS lire, assimiler et observer tous les avertissements et toutes les instructions relatives au véhicule et aux autres accessoires utilisés avec l'attelage AVANT l'utilisation.**
- **PLACER les plus lourdes charges à l'avant de la remorque.**
- **NE PAS excéder les spécifications de charge du fabricant du véhicule, ni la moins élevée des valeurs suivantes :**

Type d'attelage	Poids brut max. de la remorque	Poids max. au timon
Sans répartition de charge	4000 lb. (1816 kg)	600 lb. (272 kg)
Répartition de charge	N/A	N/A

- **TOUJOURS porter la ceinture de sécurité.**
- **RALENTIR lors du remorquage, ne JAMAIS dépasser la limite de vitesse signalée.**
- **En cas de BALANCEMENT EXCESSIF, retirer le pied de la pédale d'accélérateur et maintenir le volant aussi stable que possible. NE PAS appliquer les freins NI accélérer.**

GARANTIE À VIE LIMITÉE

- Garantie à vie limitée (« Garantie »).** Horizon Global (« Nous », « Notre ») garantit à l'acheteur initial seulement (« Vous », « Votre ») que le produit sera exempt de vices de matières et de fabrication, exception faite de l'usure normale. Cette garantie n'est valide que si : (a) les produits Nous sont retournés pour inspection et mise à l'essai; (b) Notre inspection révèle, à Notre satisfaction, que toute non conformité présumée est de nature matérielle et n'a pas été causée par une mauvaise utilisation, la négligence, l'usure, une installation, entreposage ou réparation incorrects, une modification ou un accident; (c) les produits ont été installés, entretenus et utilisés conformément à Nos instructions. LA GARANTIE SE SUBSTITUE À TOUTE AUTRE GARANTIE, EXPRESSE OU IMPLICITE (AUTRE QUE LA GARANTIE DE TITRE OFFERTE PAR LE CODE COMMERCIAL UNIFORME AU MICHIGAN), Y COMPRIS, MAIS SANS S'Y LIMITER, TOUTES LES GARANTIES RELATIVES À LA QUALITÉ MARCHANDE OU L'ADÉQUATION À UN USAGE PARTICULIER, CELLES-CI ÉTANT EXPRESSÉMENT REJETÉES.
 - Obligations de l'acheteur.** Pour effectuer une réclamation, communiquez avec Nous à notre adresse principale du 47912 Halyard Drive, Suite 100, Plymouth, MI 48170, 1-800-632-3290; n'oubliez pas d'identifier le produit d'après le numéro de modèle et de suivre les directives qui vous seront fournies. Tout produit retourné qui est remplacé par Nous devient notre propriété. Vous serez tenu d'assumer les frais d'expédition de retour. Veuillez conserver votre reçu d'achat afin que nous puissions en vérifier la date et confirmer que Vous êtes l'acheteur initial. Le produit et le reçu d'achat doivent Nous être fournis afin que nous puissions traiter Votre réclamation.
 - Recours exclusifs.** Le remplacement du produit est Votre seul recours en vertu de cette Garantie. Nous ne sommes pas responsables des frais de service ou de main-d'oeuvre encourus pour le retrait ou la réinstallation d'un produit. SOUS AUCUNE CIRCONSTANCE NOUS NE SERONS TENUS RESPONSABLES DES DOMMAGES INDIRECTS, PARTICULIERS, CONSÉCUTIFS OU PUNITIFS.
 - Acceptation des risques.** Vous reconnaissez et acceptez que toute utilisation du produit à des fins autres que celle(s) stipulée(s) dans les instructions relatives au produit est faite à vos propres risques.
 - Loi applicable.** Cette Garantie Vous confère des droits légaux spécifiques, et il se peut que Vous possédiez d'autres droits qui peuvent varier d'une province à l'autre. Cette Garantie est régie par les lois de l'État du Michigan, abstraction faite des règles relatives aux conflits de lois. Les cours de l'État situés dans le comté d'Oakland, Michigan, constituent les autorités judiciaires exclusives relativement à tout litige relevant de cette Garantie.
- Rev 8/2015

Instructions d'installation

NUMÉROS DE PIÈCES : 76199, 84199, CQT76199



Numériser pour des instructions avec PHOTOS ou visiter <http://www.draw-tite.com/qr-product>

Applications :

Années	Marque	Modèles
--------	--------	---------

2018-Actuel*	Alfa Romeo	Stelvio
--------------	------------	---------

*Visitez notre site Web pour obtenir de l'information à jour concernant une année et une version particulières.

Durée de l'installation : 80 min

La valeur indiquée ci-dessus est la durée moyenne des installateurs professionnels. Si vous ressentez de l'inconfort à réaliser cette installation par vous-même ou si vous avez besoin d'assistance, veuillez communiquer avec un installateur professionnel.



Photo représentative du véhicule

Equipo necesario:



NE PAS EXCÉDER LES SPÉCIFICATIONS DE CHARGE DU FABRICANT DU VÉHICULE, NI LA MOINS ÉLEVÉE DES VALEURS SUIVANTES :

Type d'attelage	Poids brut max. de la remorque	Poids max. au timon
Sans répartition de charge	4000 lb. (1816 kg)	600 lb. (272 kg)
Répartition de charge	N/A	N/A

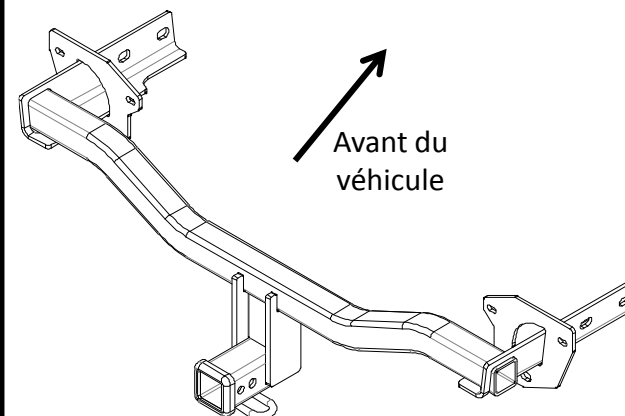









Illustration de l'attelage

⚠ Toujours porter des LUNETTES DE PROTECTION lors de l'installation de l'attelage.

Instructions d'installation

NUMÉROS DE PIÈCE : 76199, 84199, CQT76199

Visserie : 76199F

①	Qté (4)	Boulon de carrosserie 1/2''-13 x 1.75, GR5 
②	Qté (4)	Espaceur 0.250 x 1.0 x 2.0 No pièce : 5121 
③	Qté (4)	Rondelle conique 1/2'' N° pièce : 01292008 
④	Qté (4)	Écrou hex. 1/2-13 GR5 
⑤	Qté (4)	Fil de tirage 1/2'' N° pièce : 5482 
⑥	Qté (4)	Rondelle plate 5/16'' 
⑦	Qté (4)	Rondelle frein 5/16'' 
⑧	Qté (4)	Écrou M8 x 1.25 CL10 

Visserie similaire des deux côtés

Dents de la rondelle conique orientées contre l'attelage

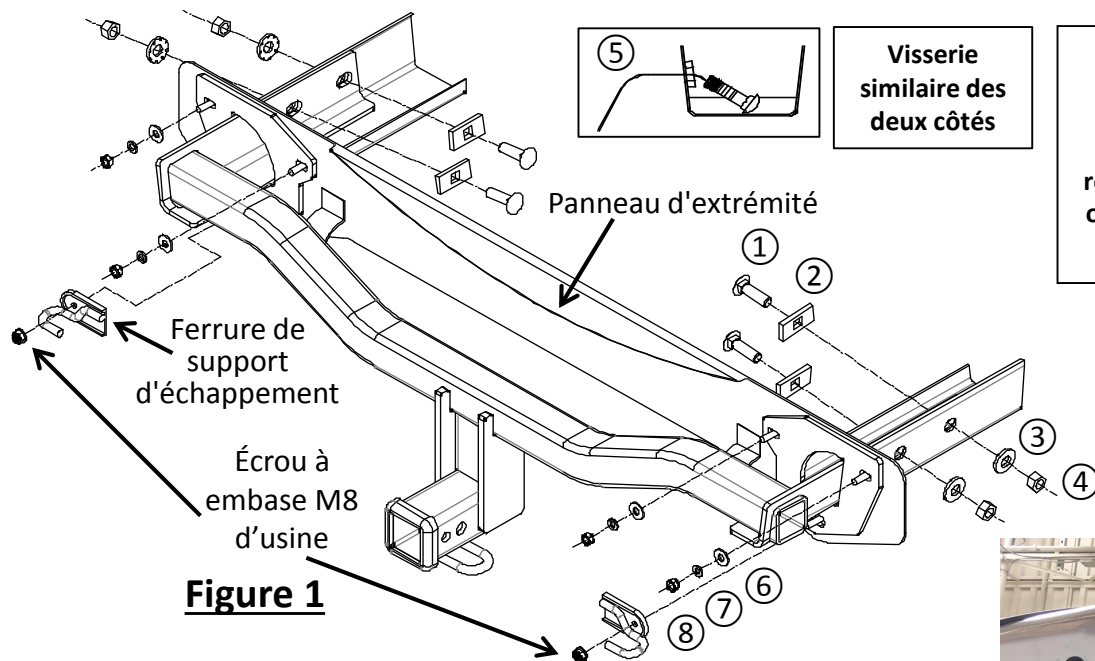

Figure 1



Figure 3

2,0 po

2,0 po

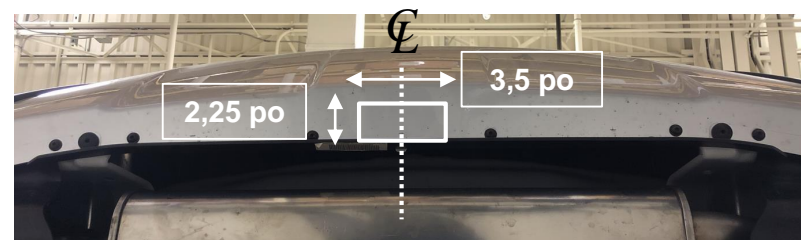

Figure 2

- Enlever le panneau de carénage – À l'aide d'une douille Torx T25, retirer six (6) vis du carénage inférieur arrière.
- Enlever les panneaux de soubassement – À l'aide de douilles T25, T27 et 10 mm, retirer six (6) vis et un (1) écrou à embase du panneau de soubassement par côté.
- Enlever le carénage de pare-chocs – (a) À l'aide d'écarteurs en plastique, desserrer la partie inférieure de la garniture de passage de roue en détachant les languettes du carénage et tirant avec soin sur la garniture, des deux côtés. (b) À l'aide d'une douille Torx T25, retirer une (1) vis dans la zone supérieure derrière la garniture de passage de roue, des deux côtés. (c) Ouvrir le hayon arrière. À l'aide d'une douille Torx T30, retirer deux (2) vis près du joint d'étanchéité du coffre. (d) À l'aide d'écarteurs en plastique, enlever le carénage en commençant par le bord extérieur près des passages de roue, puis tirer le carénage avec précaution. (e) Débrancher le câblage du côté passager s'il est présent.
- Enlever la poutre de pare-chocs – À l'aide d'une douille 13 mm, retirer trois (3) boulons M8 d'usine de la plaque de pare-chocs, de chaque côté. Enlever avec précaution la poutre de pare-chocs et la remettre au propriétaire.
- Installer l'attelage – Glisser les supports d'attelage dans l'orifice du panneau d'extrémité et aligner les trous de l'attelage sur les goujons du panneau d'extrémité, voir la **Figure 1**. (b) À l'aide du fil de tirage ⑤, acheminer le boulon de carrosserie ① et l'espaceur ② à travers l'orifice du panneau d'extrémité. Tirer les fils à travers les trous des supports et les trous des longerons. Retirer les fils de tirage et poser lâchement une rondelle conique ③ et un écrou 1/2 po ④ sur le boulon. (c) Poser une rondelle plate ⑥, une rondelle frein ⑦ et un écrou M8 ⑧ sur les deux goujons de panneau d'extrémité du haut. Réutiliser l'écrou à embase M8 d'usine et le poser sur le goujon de panneau d'extrémité du bas avec la ferrure de support d'échappement, voir **Figure 1**.
- Serrer toute la visserie 1/2 po au couple de 75 lb-pi. (102 N.m) et toute la visserie M8 au couple de 27 lb-pi (37 N.m).
- Découper le carénage de pare-chocs et le panneau de carénage – À l'aide d'un ruban à mesurer et d'un couteau utilitaire, découper une encoche dans le carénage inférieur, voir **Figure 2**, et couper le panneau de carénage en deux parties, voir **Figure 2**.
- Réinstaller toute la visserie, le câblage, le carénage de pare-chocs et les panneaux enlevés aux étapes 1 à 3.

⚠ Un couple de serrage approprié est nécessaire pour maintenir l'attelage fixé au véhicule lors du remorquage.

Remarque : Vérifier l'attelage fréquemment, en s'assurant que toute la visserie et la boule sont serrées adéquatement. Si l'attelage est enlevé, boucher tous les trous percés dans le coffre ou la carrosserie afin de prévenir l'infiltration d'eau ou de gaz d'échappement. Un attelage ou une boule endommagés doivent être enlevés et remplacés. Observer les mesures de sécurité appropriées en travaillant sous le véhicule et porter des lunettes de protection. Ne jamais utiliser une torche pour découper un accès ou un trou de fixation. Ce produit est conforme aux normes V-5 et SAE J684 de la V.E.S.C. (Etat de New York) concernant les spécifications en matière de sécurité des systèmes d'attelage.

1. Enlever le panneau de carénage – À l'aide d'une douille Torx T25, retirer six (6) vis du carénage inférieur arrière.

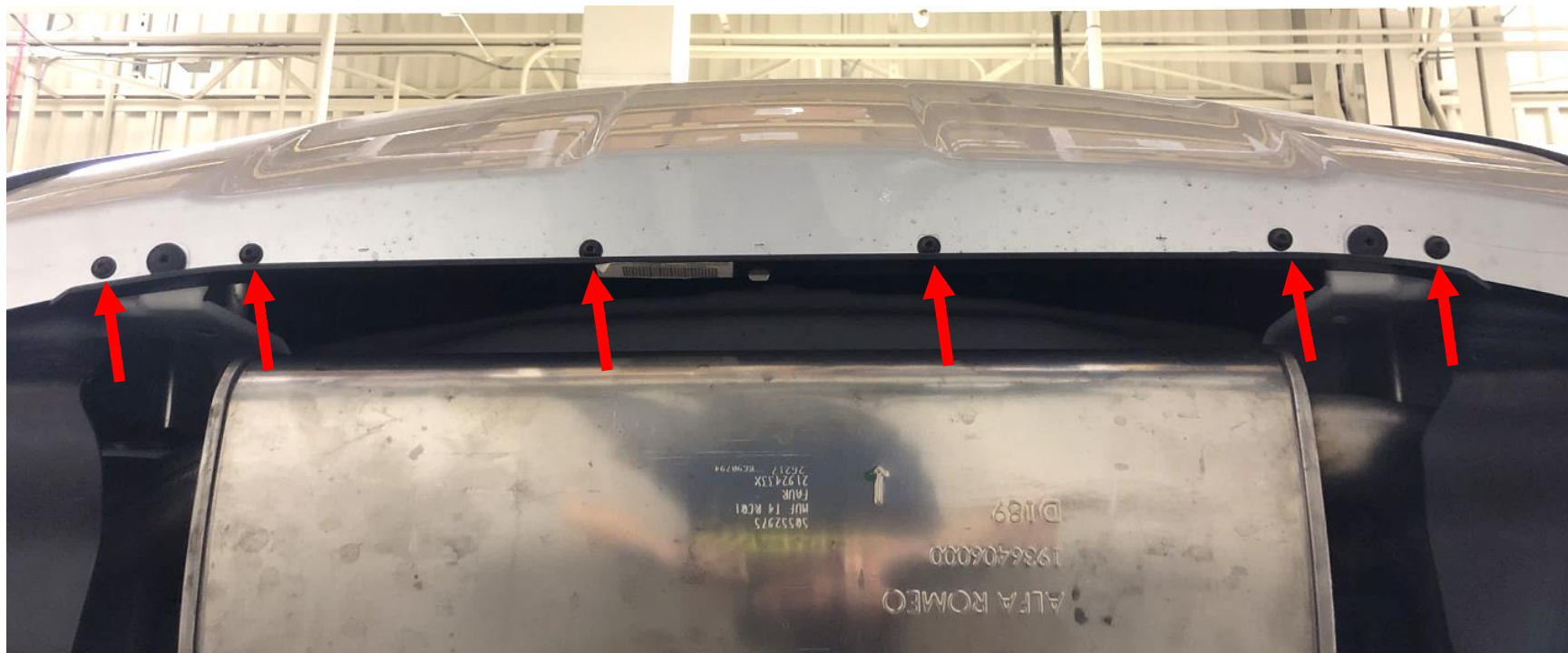

2. Enlever les panneaux de soubassement – À l'aide de douilles T25, T27 et 10 mm, retirer six (6) vis et un (1) écrou à embase du panneau de soubassement par côté.

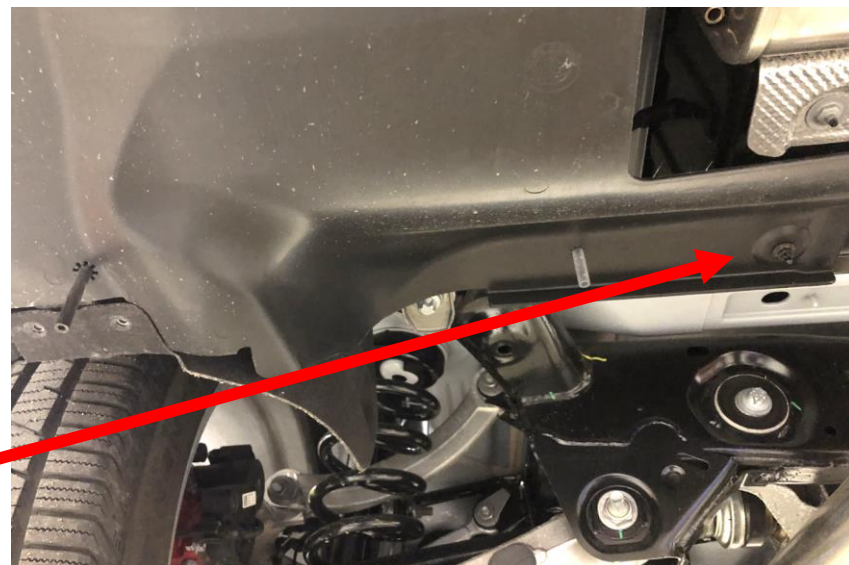
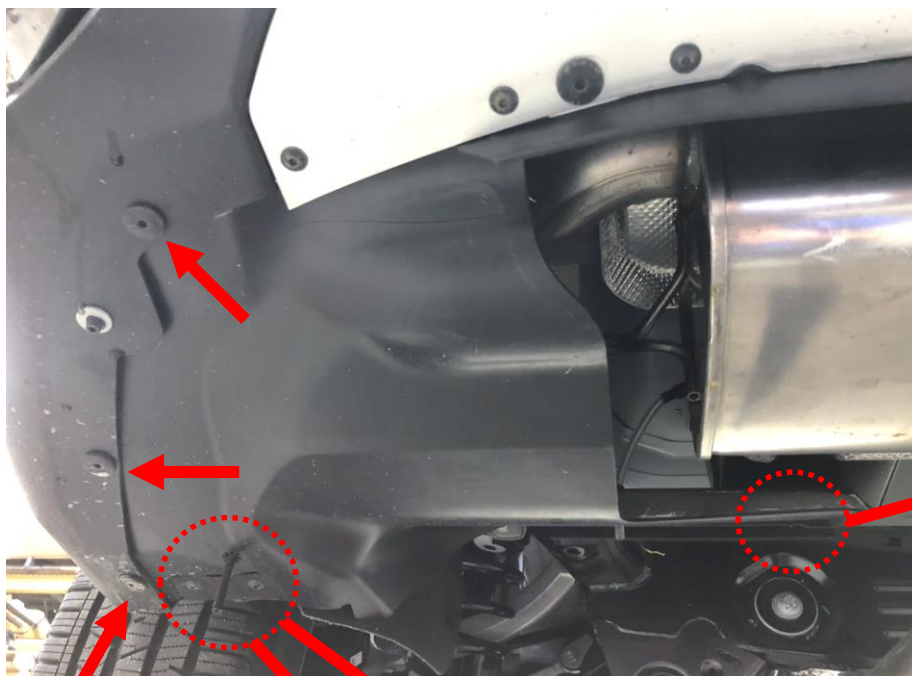

3. Enlever le carénage de pare-chocs – (a) À l'aide d'écarteurs en plastique, desserrer la partie inférieure de la garniture de passage de roue en détachant les languettes du carénage et tirant avec soin sur la garniture, des deux côtés. **(b)** À l'aide d'une douille Torx T25, retirer une (1) vis dans la zone supérieure derrière la garniture de passage de roue, des deux côtés. **(c)** Ouvrir le hayon arrière. À l'aide d'une douille Torx T30, retirer deux (2) vis près du joint d'étanchéité du coffre.

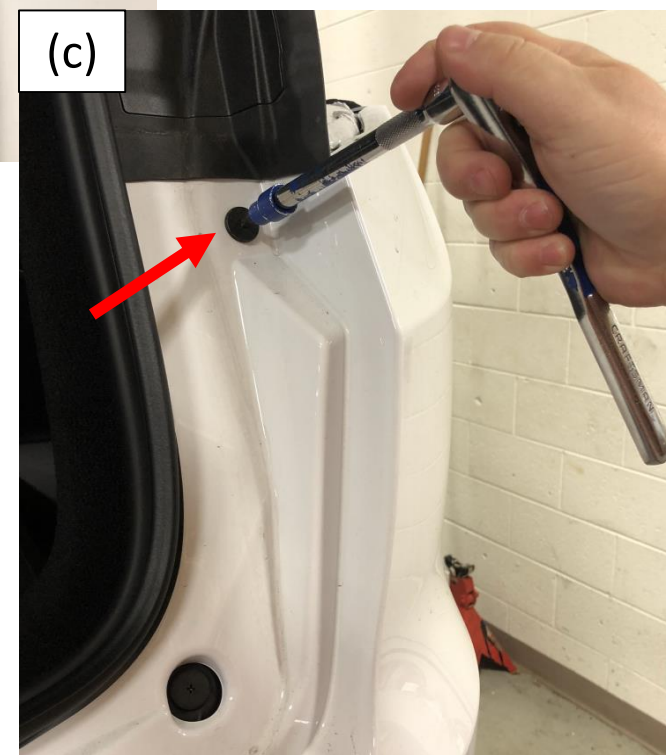

3. Enlever le carénage de pare-chocs - (d) À l'aide d'écarteurs en plastique, enlever le carénage en commençant par le bord extérieur près des passages de roue, puis tirer le carénage avec précaution. **(e)** Débrancher le câblage du côté passager s'il est présent.



4. Enlever la poutre de pare-chocs – À l'aide d'une douille 13 mm, retirer trois (3) boulons M8 d'usine de la plaque de pare-chocs, de chaque côté. Enlever avec précaution la poutre de pare-chocs et la remettre au propriétaire.

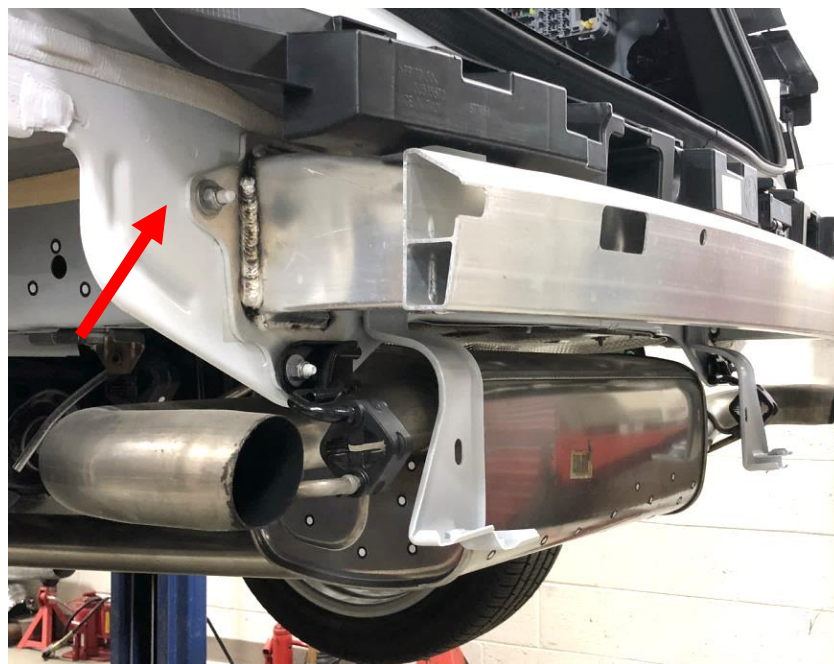

5. **Installer l'attelage** – Glisser les supports d'attelage dans l'orifice du panneau d'extrémité et aligner les trous de l'attelage sur les goujons du panneau d'extrémité, voir la **Figure 1. (b)** À l'aide du fil de tirage ⑤, acheminer le boulon de carrosserie ① et l'espaceur ② à travers l'orifice du panneau d'extrémité. Tirer les fils à travers les trous des supports et les trous des longerons. Retirer les fils de tirage et poser lâchement une rondelle conique ③ et un écrou 1/2 po ④ sur le boulon.

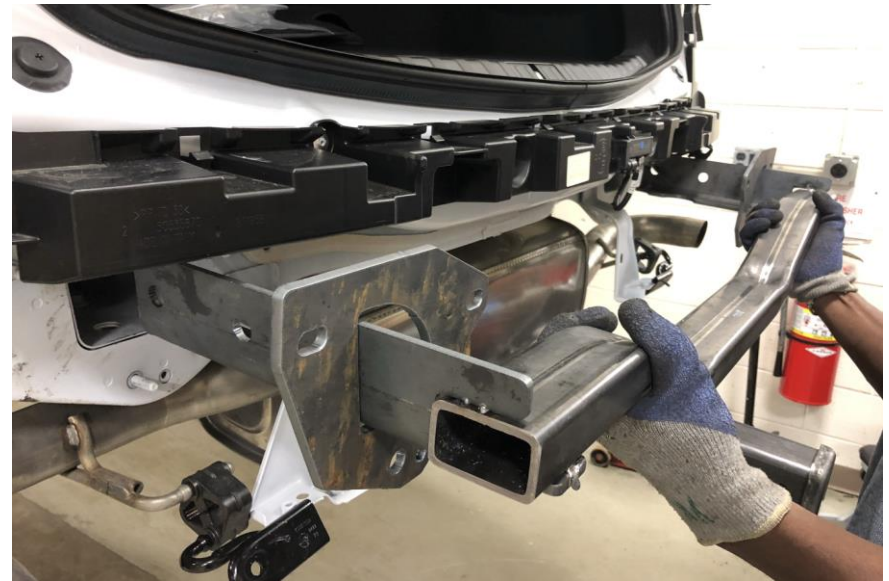

5. Installer l'attelage – (c) Poser une rondelle plate ⑥, une rondelle frein ⑦ et un écrou M8 ⑧ sur les deux goujons de panneau d'extrémité du haut. Réutiliser l'écrou à embase M8 d'usine et le poser sur le goujon de panneau d'extrémité du bas avec la ferrure de support d'échappement, voir **Figure 1**.

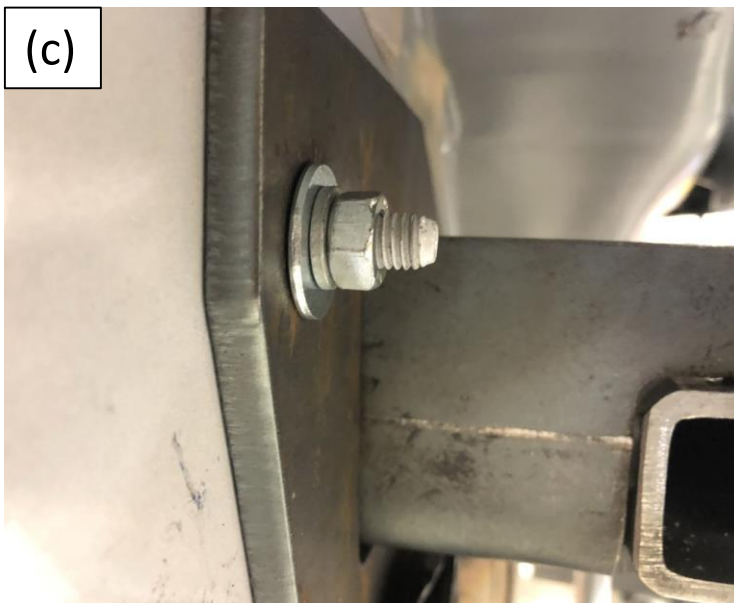

6. Serrer toute la visserie 1/2 po au couple de 75 lb-pi. (102 N.m) et toute la visserie M8 au couple de 27 lb-pi (37 N.m) .

 Un couple de serrage approprié est nécessaire pour maintenir l'attelage fixé au véhicule lors du remorquage.



7. Découper le carénage de pare-chocs et le panneau de carénage – À l'aide d'un ruban à mesurer et d'un couteau utilitaire, découper une encoche dans le carénage inférieur, voir **Figure 2**, et couper le panneau de carénage en deux parties, voir **Figure 2**.
8. Réinstaller toute la visserie, le câblage, le carénage de pare-chocs et les panneaux enlevés aux étapes 1 à 3.

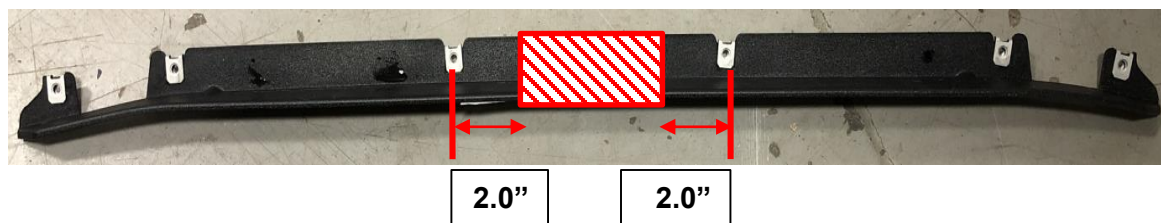
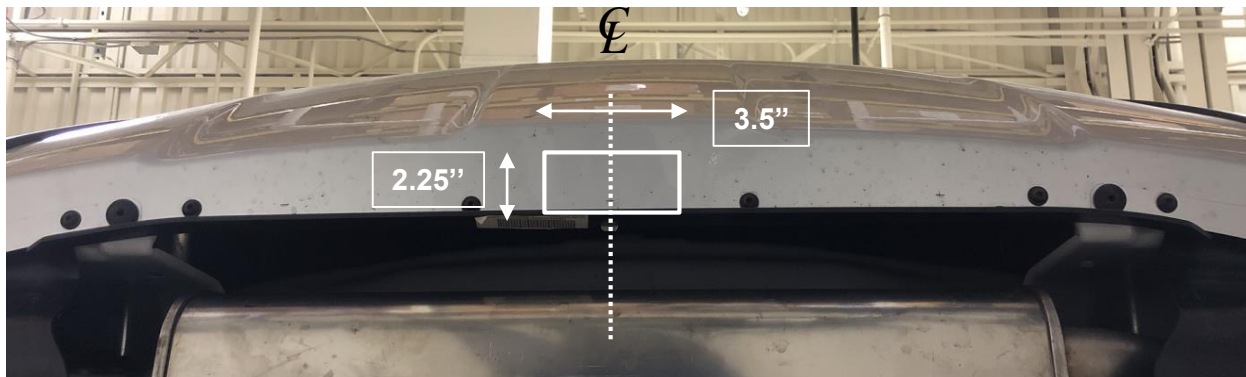

Instrucciones de instalación

NÚMEROS DE PARTES: 76199, 84199, CQT76199



Escanee para sugerencias de remolque seguro, o visite <http://www.draw-tite.com/gr-product>

⚠️ WARNING

Para evitar DAÑOS DE GRAVEDAD, A LA PROPIEDAD O LA MUERTE:

- SIEMPRE lea, entienda y siga las advertencias e instrucciones para su enganche ANTES de la instalación. Consérvelo para referencia futura.
- NO corte, suelde ni modifique este receptor.
- VERIFIQUE periódicamente que todos los fijadores estén apretados y que el enganche esté firmemente montado en su vehículo.
- SIEMPRE lea, entienda y siga todas las advertencias e instrucciones para su vehículo y para otros accesorios que va a utilizar con el enganche ANTES de usar.
- CARGUE el remolque más pesado por el frente.
- NO supere el valor inferior entre la calificación del fabricante del vehículo de remolque, o:

Tipo de enganche	Peso bruto máximo del remolque	Peso máximo de la horquilla
Carga de peso	4000 lb. (1816 kg)	600 lb. (272 kg)
Distribución de peso	N/A	N/A

- REDUZCA LA VELOCIDAD al remolcar, NUNCA exceda ningún límite de velocidad.
- Si se produce DEMASIADA OSCILACIÓN, quite el pie del acelerador y sujete el volante lo más firme posible. NO aplique los frenos y NO aumente la velocidad.

GARANTÍA LIMITADA DE POR VIDA

1. **Garantía limitada de por vida ("Garantía")** Horizon Global ("nosotros", "nos" o "nuestro/a/s") garantiza al comprador original únicamente ("usted" o "su/s") que el producto estará libre de defectos significativos tanto en materiales como en mano de obra, con la excepción del desgaste normal. La garantía sólo es válida si (a) los productos se nos devuelven para inspección y pruebas; (b) Nuestra inspección revela a nuestra satisfacción que cualquier supuesta no conformidad es meritoria y no ha sido causada por el mal uso, negligencia, desgaste, instalación incorrecta, almacenamiento inadecuado, reparación inadecuada, alteración, o accidente; y (c) los productos fueron instalados, mantenidos y utilizados de acuerdo con nuestras instrucciones. LA GARANTÍA REEMPLAZA CUALQUIER OTRA GARANTÍA, EXPRESA O IMPLÍCITA (EXCEPTO LA GARANTÍA DE TÍTULO SEGÚN LO ESTABLECE EL CODIGO COMERCIAL UNIFORME VIGENTE EN MICHIGAN), INCLUYENDO SIN LIMITACIÓN, LAS GARANTÍAS DE COMERCIALIZACIÓN O IDONEIDAD PARA UN PROPÓSITO PARTICULAR, TALES GARANTÍAS QUEDAN EXPRESAMENTE ANULADAS.
2. **Obligaciones del comprador.** Para hacer una reclamación de garantía, contáctenos en nuestra dirección principal en 47912 Halyard Dr. Suite 100, Plymouth, MI 48170, 1-800-632-3290, identifique el producto por número de modelo y siga las instrucciones que se le darán para la reclamación. Cualquier producto devuelto que se reemplace o se reembolse se convierte en propiedad nuestra. Usted podría ser responsable por los costos de envío del producto. Conserve el recibo de compra para verificar la fecha de compra y que usted es el comprador original. Nos debe entregar el producto y el recibo de compra para procesar su reclamo de garantía.
3. **Recurso exclusivo.** El reemplazo del producto es su único y exclusivo recurso bajo esta Garantía. No seremos responsables por el servicio o cargos de mano de obra en los que se incurra al quitar o reemplazar un producto. EN NINGÚN CASO SEREMOS RESPONSABLES DE LOS DAÑOS INDIRECTOS, ESPECIALES, CONSECUENCIALES O PUNITIVOS.
4. **Riesgo asumido.** Usted reconoce y acepta que cualquier uso del producto para cualquier propósito diferente al uso(s) especificado(s) en las instrucciones del producto es a su propio riesgo.
5. **Ley gobernante.** Esta garantía le otorga derechos legales. Usted también podría tener otros derechos que varían de estado a estado. Esta garantía está regida por las leyes del estado de Michigan, sin importar las normas relativas a conflictos de ley. Las cortes estatales ubicadas en el condado de Oakland, Michigan tendrán la jurisdicción exclusiva para cualquier disputa que surja con respecto a esta garantía.

Rev 8/2015

Instrucciones de instalación

NÚMEROS DE PARTES: 76199, 84199, CQT76199



Escanear para instrucciones de la instalación paso por paso con FOTO, o visitar <http://www.draw-tite.com/gr-product>

Aplicaciones:

Años	Marca	Modelos
2018-Actual*	Alfa Romeo	Stelvio

*Visite nuestro sitio web para la información más actualizada respecto a los años de aplicación y los niveles de recorte.

Tiempo de instalación: **80 min**

El tiempo indicado anteriormente es el tiempo promedio para instaladores profesionales. Si usted no se siente cómodo para realizar esta instalación por su cuenta o necesita asistencia, sírvase ponerse en contacto con un instalador profesional.



Foto que representa al vehículo

Equipo necesario:

Gafas de seguridad	Trinquete	Tubos 10 mm 13 mm	Extensión de tubo de 6"	Llave de torsión:	Tubo Torx T25 T27 T30
Herramienta de remoción de paneles	Herramientas plásticas para recorte	Marcador	Navaja utilitaria	Cinta métrica	

NO SUPERE LA CALIFICACIÓN INFERIOR DEL DEL FABRICANTE DEL VEHÍCULO DE REMOLQUE O:

Tipo de enganche	Peso bruto máximo del remolque	Peso máximo de la horquilla
Carga de peso	4000 lb. (1816 kg)	600 lb. (272 kg)
Distribución de peso	N/A	N/A



Ilustración del enganche



Siempre usar GAFAS DE SEGURIDAD al instalar el enganche

Instrucciones de instalación

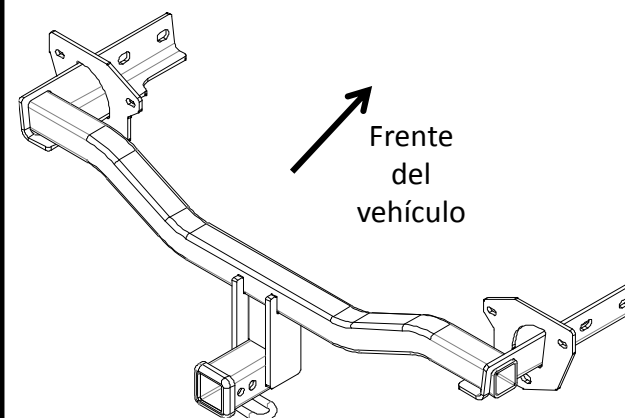
NÚMEROS DE PARTE: 76199, 84199, CQT76199

Kit de fijadores: 76199F

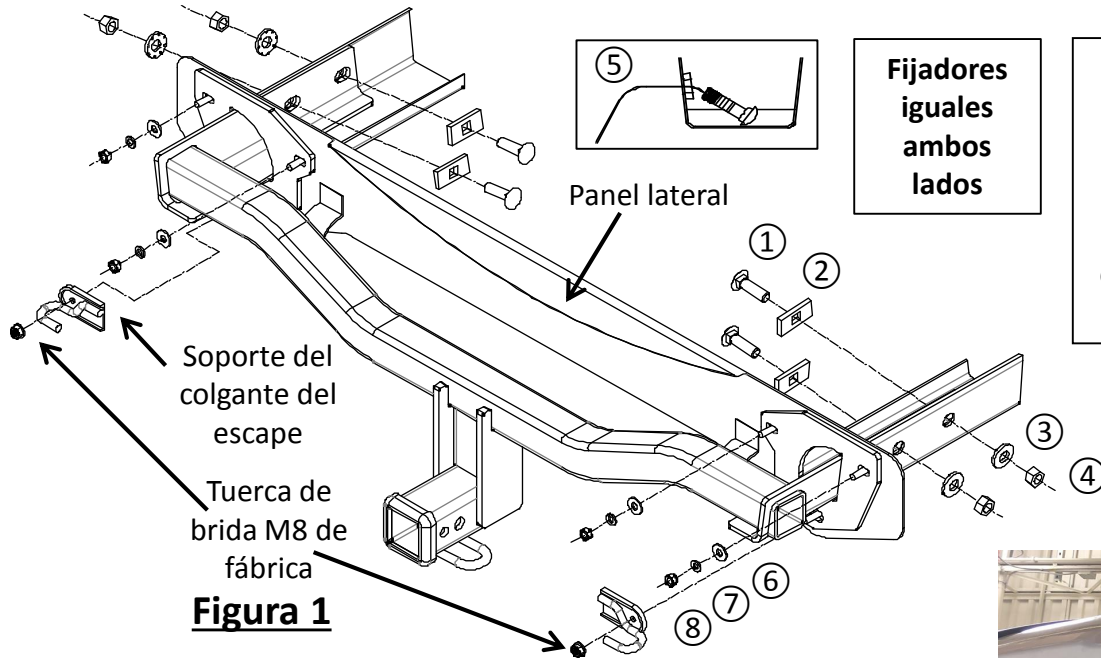

①	Cant. (4)	Perno de carruaje 1/2"-13 x 1.75, GR5	
②	Cant. (4)	Espaciador .250 X 1.0 X 2.0 No. parte 5121	
③	Cant. (4)	Arandela cónica, 1/2" No. parte 01292008	
④	Cant. (4)	Tuerca hexagonal, 1/2-13"-GR5	
⑤	Cant. (4)	Cable de insertar, 1/2" No. parte 5482	
⑥	Cant. (4)	Arandela plana, 5/16"	
⑦	Cant. (4)	Arandela de seguridad, 5/16"	
⑧	Cant. (4)	Tuerca M8 x 1.25, CL10	



Figura 3

2.0"

2.0"



Figura 2

- Retirar el panel de la fascia:** Con un cubo Torxbit T25, retirar los (6) tornillos de la fascia inferior trasera.
- Retirar los paneles inferiores de la carrocería:** Con un cubo de 10 mm, T25, T27, retirar (6) tornillos y (1) tuerca de brida del panel inferior de la carrocería.
- Retirar la fascia del parachoques (a):** Con una herramienta de recortar molduras plásticas, aflojar la parte inferior de la moldura del receptáculo de la rueda al desenganchar las lengüetas y halar suavemente hacia afuera, en ambos lados. **(b)** Utilizando un cubo T25, retirar (1) tornillo en el área superior detrás de la moldura del receptáculo de la rueda, en ambos lados. **(c)** Abrir la puerta trasera. Con un cubo Torxbit T30, retirar (2) tornillos cerca del sello de impermeabilización del baúl. **(d)** Usar herramientas de recorte de molduras plásticas, retirar la fascia empezando por el borde exterior cerca de los receptáculos de las ruedas y con cuidado halar la fascia. **(e)** Desconectar el cableado del lado del pasajero si está presente.
- Retirar el travesaño del parachoques:** Con un cubo de 13 mm, retirar (3) pernos M8 de fábrica de la placa del parachoques en cada lado. Retirar con cuidado el travesaño y devolver al propietario.
- Instalar el enganche:** **(a)** Levantar el enganche a su posición. Deslizar los soportes del enganche en la abertura del panel lateral y alinear los orificios en el enganche con los vástagos del panel lateral, consultar la **Figura 1**. **(b)** Usar el cable de insertar ⑤, introducir el perno de carruaje ① y el espaciador ② a través de la abertura del panel lateral. Halar los cables hacia afuera a través de los orificios del soporte y los orificios de los largueros del bastidor. Retirar los cables de insertar y sin apretar instalar la arandela cónica ③ y la tuerca de 1/2" ④ al perno. **(c)** Instalar la arandela plana ⑥, la arandela de seguridad ⑦ y la tuerca M8 ⑧ en los dos vástagos superiores del panel lateral. Reutilizar la tuerca de brida M8 de fábrica e instalarla en el vástago del panel lateral inferior con el soporte del colgante del escape, consultar la **Figura 1**.
- Apretar todos los fijadores de 1/2" con una llave de torque a 75 Lb.-pies (102 N*M) y todos los fijadores M8 a 27 Lb.-pies (37 N*M).**
- Recortar la fascia del parachoques y el panel de la fascia:** Con una cinta adhesiva y un cuchillo, cortar una muesca en la fascia inferior, consultar la **Figura 2**, y recortar el panel de la fascia en dos piezas, consultar la **Figura 2**.
- Volver a instalar todos los fijadores, cables y la fascia, y los paneles que se quitaron en el Paso 1, -3.

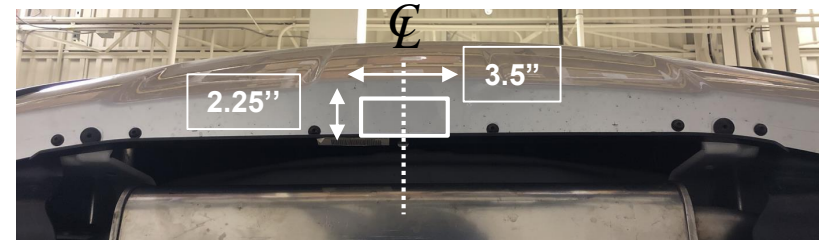

Se necesita la torsión adecuada para mantener el enganche unido firmemente al vehículo durante el remolque

Nota: Revisar el enganche con frecuencia, verificando que todos los tornillos y la bola estén correctamente apretados. Si se quita el enganche, tapar todos los orificios en el colector del baúl u otros paneles de la carrocería para evitar la entrada del agua y los gases del escape. Se debe retirar y reemplazar un enganche o esfera que se hayan dañado. Observar las precauciones de seguridad al trabajar por debajo del vehículo y usar protección visual. No cortar los orificios de acceso o accesorios con soplete. Este producto cumple con las especificaciones y requisitos de seguridad para conectar dispositivos y sistemas de remolque del estado de Nueva York, V.E.S.C. Regulación V-5 y SAE J684.

1. Retirar el panel de la fascia: Con un cubo Torxbit T25, retirar los (6) tornillos de la fascia inferior trasera.

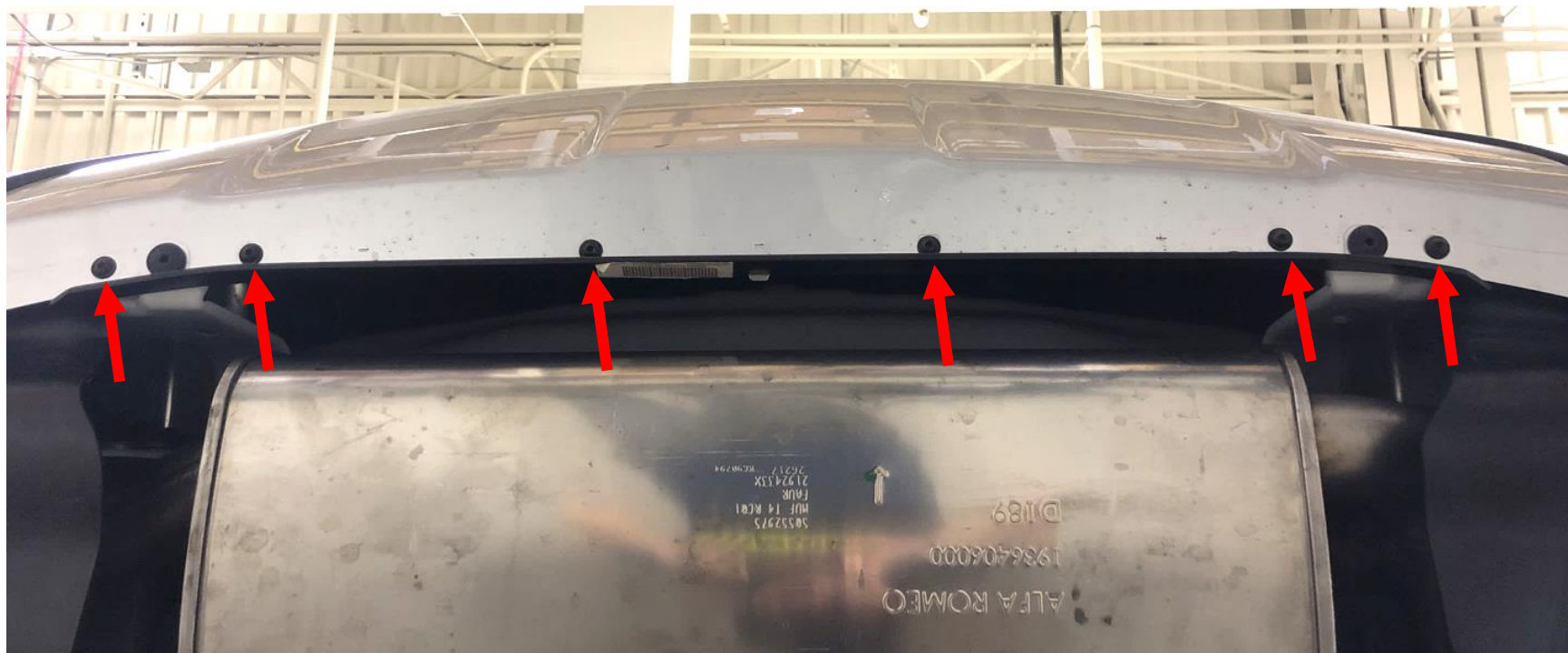

2. Retirar los paneles inferiores de la carrocería: Con un cubo de 10 mm, T25, T27, retirar (6) tornillos y (1) tuerca de brida del panel inferior de la carrocería.

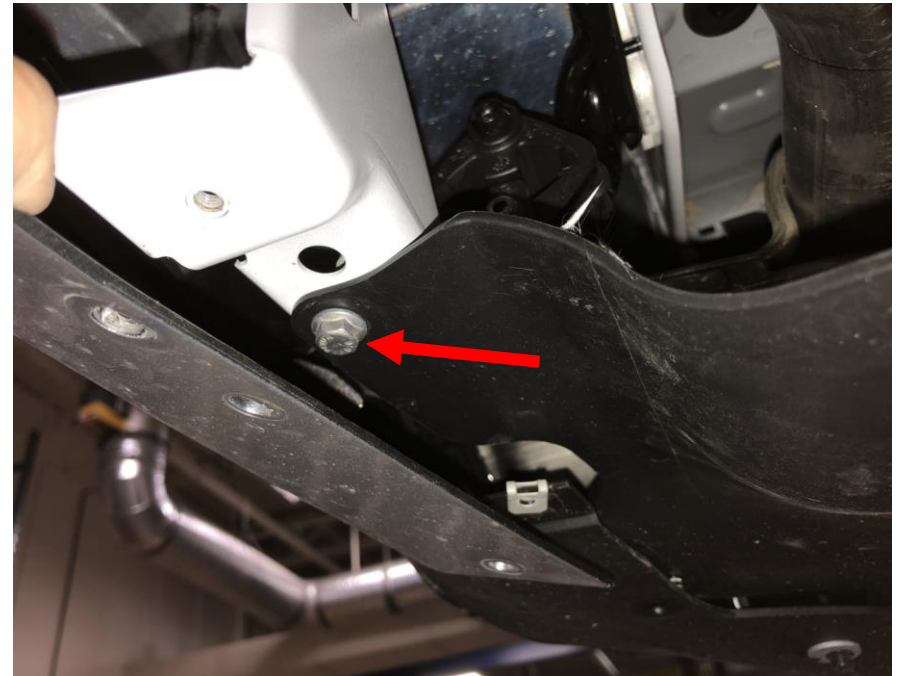
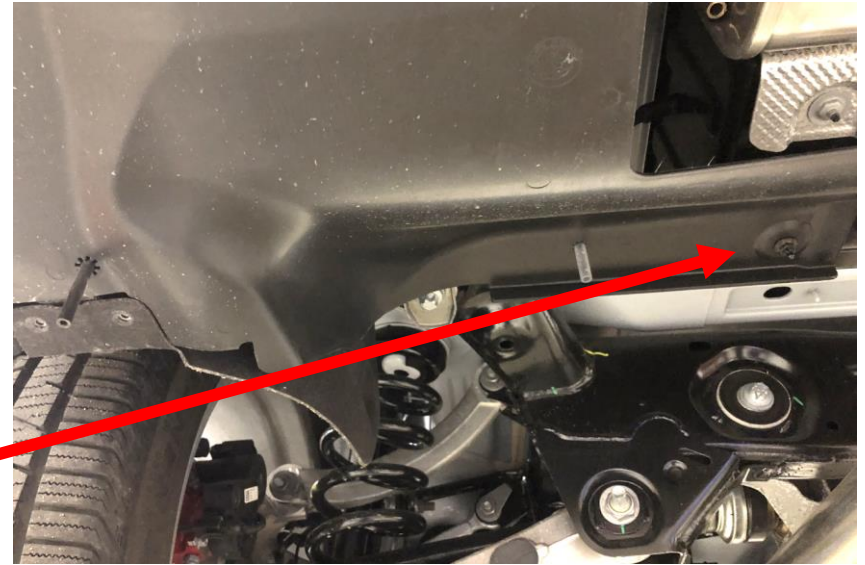
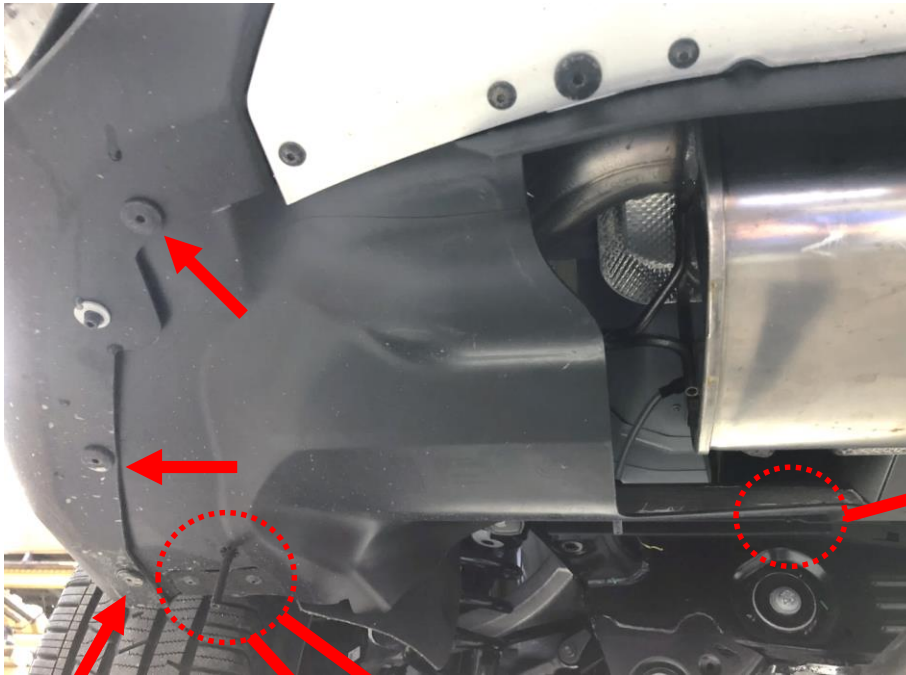

3. Retirar la fascia del parachoques: (a) Con una herramienta de recortar molduras plásticas, aflojar la parte inferior de la moldura del receptáculo de la rueda al desenganchar las lengüetas y halar suavemente hacia afuera, en ambos lados. (b) Utilizando un cubo T25, retirar (1) tornillo en el área superior detrás de la moldura del receptáculo de la rueda, en ambos lados. (c) Abrir la puerta trasera. Con un cubo Torxbit T30, retirar (2) tornillos cerca del sello de impermeabilización del baúl.

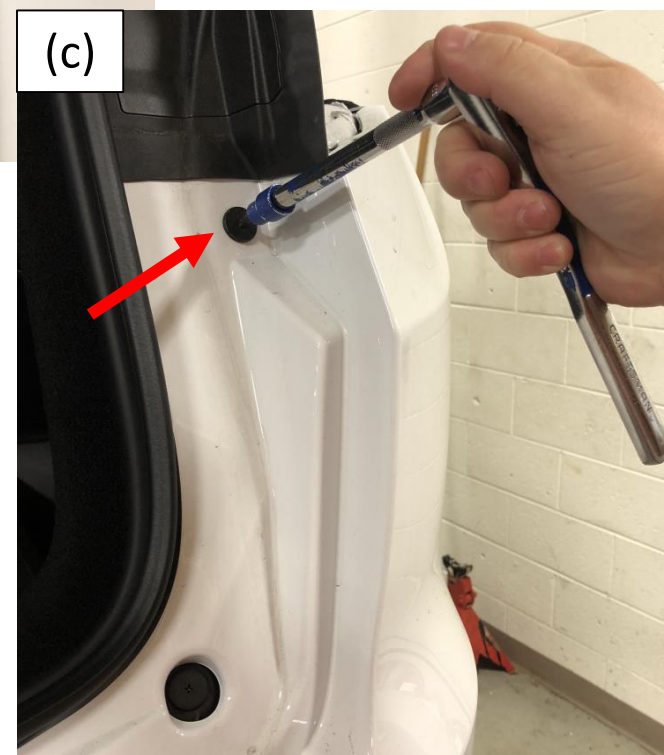

3. Retirar la fascia del parachoques: (d) Usar herramientas de recorte de molduras plásticas, retirar la fascia empezando por el borde exterior cerca de los receptáculos de las ruedas y con cuidado halar la fascia. (e) Desconectar el cableado del lado del pasajero si está presente.



4. Retirar el travesaño del parachoques: Con un cubo de 13 mm, retirar (3) pernos M8 de fábrica de la placa del parachoques en cada lado. Retirar con cuidado el travesaño y devolver al propietario.

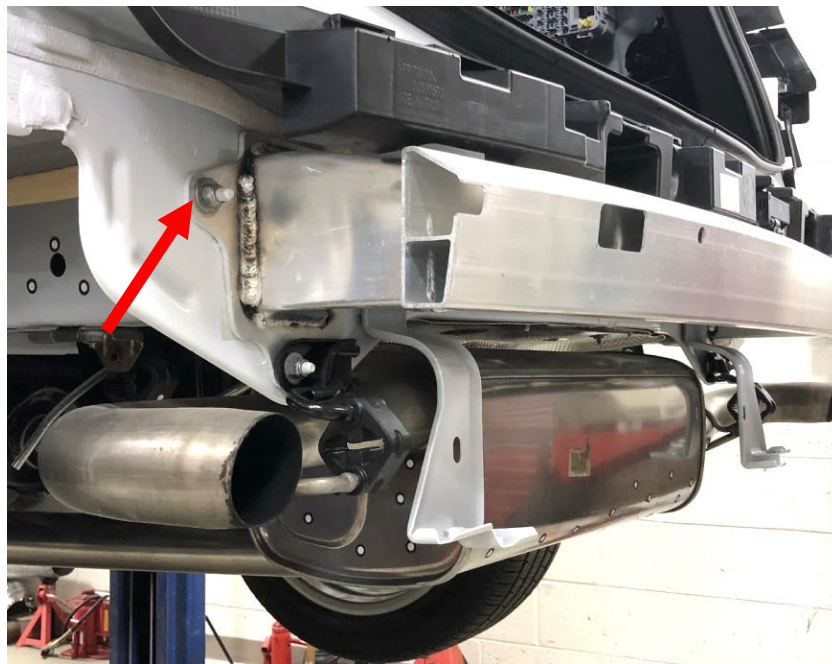

5. **Instalar el enganche:** (a) Levantar el enganche a su posición. Deslizar los soportes del enganche en la abertura del panel lateral y alinear los orificios en el enganche con los vástagos del panel lateral, consultar la **Figura 1**. (b) Usar el cable de insertar (5), introducir el perno de carruaje (1) y el espaciador (2) a través de la abertura del panel lateral. Halar los cables hacia afuera a través de los orificios del soporte y los orificios de los largueros del bastidor. Retirar los cables de insertar y sin apretar instalar la arandela cónica (3) y la tuerca de 1/2" (4) al perno.

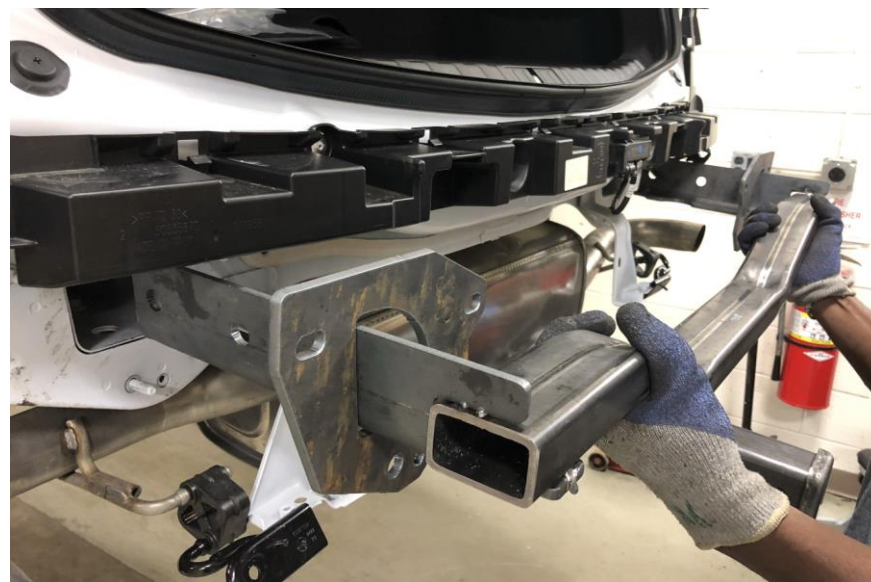

5. Instalar el enganche: (c) Instalar la arandela plana ⑥, la arandela de seguridad ⑦ y la tuerca M8 ⑧ en los dos vástagos superiores del panel lateral. Reutilizar la tuerca de brida M8 de fábrica e instalarla en el vástago del panel lateral inferior con el soporte del colgante del escape, consultar la **Figura 1**.



6. Apretar todos los fijadores de 1/2" con una llave de torque a 75 Lb.-pies (102 N*M) y todos los fijadores M8 a 27 Lb.-pies (37 N*M).



Se necesita la torsión adecuada para mantener el enganche unido firmemente al vehículo durante el remolque



7. Recortar la fascia del parachoques y el panel de la fascia: Con una cinta adhesiva y un cuchillo, cortar una muesca en la fascia inferior, consultar la **Figura 2**, y recortar el panel de la fascia en dos piezas, consultar la **Figura 2**.

8. Volver a instalar todos los fijadores, cables y la fascia, y los paneles que se quitaron en el Paso 1, -3.

