

Installation Instructions

PART NUMBERS: 76288, 84288, CQT76288



Scan for safe towing tip, or visit <http://qr.towingproducts.net/qrproducts/gr-product>

WARNING

To prevent SERIOUS INJURY, DEATH or PROPERTY DAMAGE:

- **ALWAYS read, understand and follow warnings and instructions for your hitch BEFORE installation. Keep for future reference.**
- **DO NOT cut, weld or modify this receiver.**
- **CHECK all fasteners are tight and your hitch is securely mounted to your vehicle periodically.**
- **ALWAYS read, understand and follow all warnings and instructions for your vehicle and for other accessories you will use with your hitch BEFORE use.**
- **LOAD the trailer heavier in front.**
- **DO NOT exceed lower of towing vehicle manufacturer's rating or:**

Hitch Type	Max Gross Trailer Weight	Max Tongue Weight
Weight Carrying	7200 lb. (3265 kg)	720 lb. (326 kg)
Weight Distributing	7200 lb. (3265 kg)	720 lb. (326 kg)

- **ALWAYS wear your seatbelt.**
- **SLOW DOWN when towing, NEVER exceed any posted speed limit.**
- **If EXCESS SWAY occurs, take your foot off the gas pedal and hold the steering wheel as steady as possible. DO NOT apply your brakes and DO NOT speed up.**

LIMITED LIFETIME WARRANTY

1. **Limited Lifetime Warranty (“Warranty”).** Horizon Global (“We”, “Us” or “Our”) warrants to the original consumer purchaser only (“You” or “Your”) that the product will be free from material defects in both material and workmanship, ordinary wear and tear excepted. The Warranty is valid only if (a) the products are returned to Us for inspection and testing; (b) Our inspection discloses to Our satisfaction that any alleged nonconformance are material and have not been caused by misuse, neglect, wear and tear, improper installation, unsuitable storage, improper repair, alteration, or accident; and (c) the products were installed, maintained and used in accordance with Our instructions. **THE WARRANTY IS MADE IN LIEU OF ALL OTHER WARRANTIES, EXPRESS OR IMPLIED (OTHER THAN THE WARRANTY OF TITLE AS PROVIDED BY THE UNIFORM COMMERCIAL CODE IN EFFECT IN MICHIGAN), INCLUDING WITHOUT LIMITATION, ANY WARRANTIES OF MERCHANTABILITY OR FITNESS FOR A PARTICULAR PURPOSE, SAID WARRANTIES BEING EXPRESSLY DISCLAIMED.**
2. **Obligations of Purchaser.** To make a Warranty claim, contact Us at our principal address of 47912 Halyard Drive, Suite 100, Plymouth, MI 48170, 1-800-632-3290, identify the product by model number, and follow the claim instructions that will be provided. Any returned product that is replaced by Us becomes our property. You may be responsible for return shipping costs. Please retain your purchase receipt to verify date of purchase and that You are the original consumer purchaser. The product and the purchase receipt must be provided to Us in order to process Your Warranty claim.
3. **Exclusive Remedy.** Product replacement is Your sole and exclusive remedy under this Warranty. We shall not be liable for service or labor charges incurred in removing or replacing a product. **IN NO EVENT WILL WE BE RESPONSIBLE FOR ANY INDIRECT, SPECIAL, CONSEQUENTIAL OR PUNITIVE DAMAGES.**
4. **Assumption of Risk.** You acknowledge and agree that any use of the product for any purpose other than the specified use(s) stated in the product instructions is at Your own risk.
5. **Governing Law.** This Warranty gives You specific legal rights, and You also may have other rights which vary from state to state. This Warranty is governed by the laws of the State of Michigan, without regard to rules pertaining to conflicts of law. The state courts located in Oakland County, Michigan shall have exclusive jurisdiction for any disputes relating to this Warranty.

Rev 8/2015

Installation Instructions

PART NUMBERS: 76288, 84288, CQT76288



Scan for step by step
 PHOTO installation
 instruction or visit
[http://gr.towingprod
 ucts.net/grproducts/
 gr-product](http://gr.towingproducts.net/grproducts/gr-product)

Applications:

Years	Make	Models
2019-Current*	BMW	X5

*Visit our website for the most up to date information regarding application years and trim levels.

Installation Time: 90 min

The time listed above is the average time for professional installers. If you do not feel comfortable performing this installation on your own or are in need of assistance, please contact a professional installer.

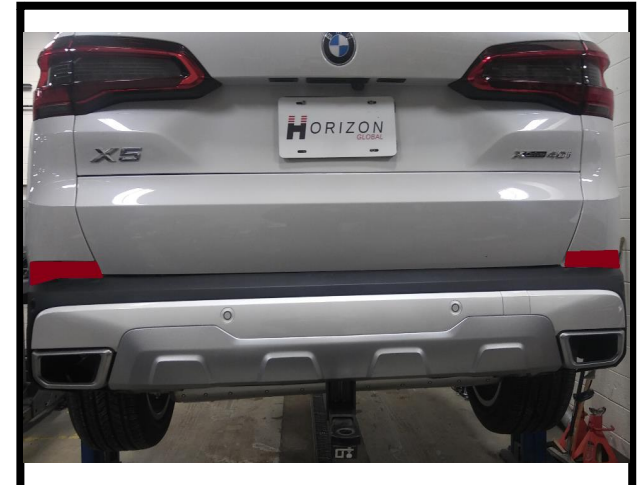

Representative Vehicle Photo

Equipment Required:

 Safety Glasses	 Ratchet	 8 mm 13 mm 18 mm Sockets	 Utility Knife	 Marker	 Drill Bit 3/16"
 Torque Wrench	 Plastic Rivet gun	 6" Socket Extension	 Tape Measure	 Drill	 Plastic Trim Tools

DO NOT EXCEED LOWER OF TOWING VEHICLE MANUFACTURER'S RATING OR:

Hitch Type	Max Gross Trailer Weight	Max Tongue Weight
Weight Carrying	7200 lb. (3265 kg)	720 lb. (326 kg)
Weight Distributing	7200 lb. (3265 kg)	720 lb. (326 kg)

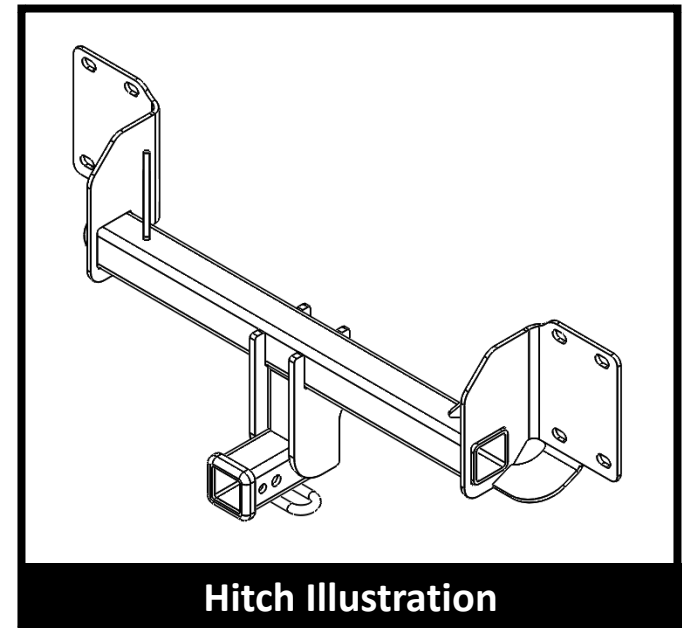

Hitch Illustration

Always wear SAFETY GLASSES when installing hitch

Installation Instructions

PART NUMBERS: 76288, 84288, CQT76288

Fastener Kit: 76288F

①

Qty. (4)

Rivet
Part # 110269



**Fasteners
typical
both sides**

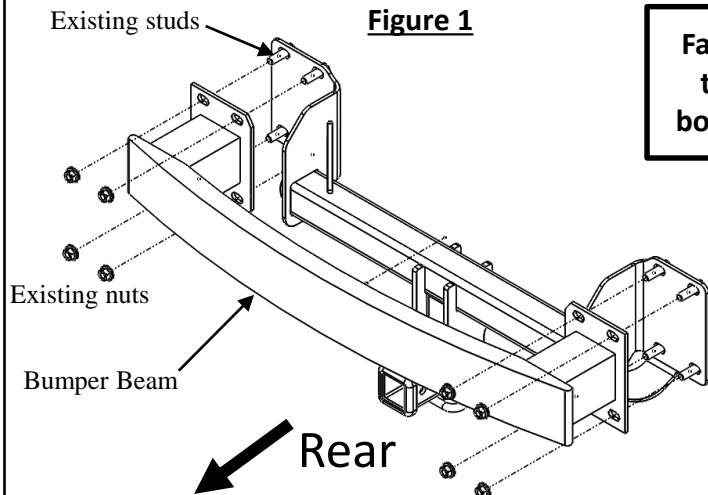

Figure 3



Figure 2

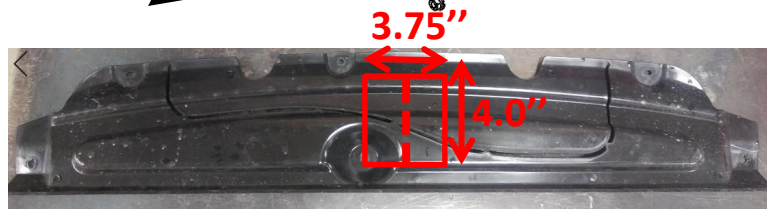

Figure 5

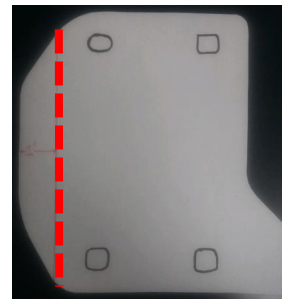

Figure 4

- 1. Remove rear bumper fascia.** (A) Gently pull back wheel well molding with the plastic trim tools to locate a plastic rivet (1 on each side). (B) Use the drill to remove 2 plastic rivets (each side) from the plastic wheel well molding and fascia (See Figure 2). Rivets can not be re-used. Replacements supplied. To remove rivet, insert small center punch or drill bit into center to push pin through. (C) Use a 8mm socket to remove 16 screws from bottom of fascia (8) each side. You will have 3 plastic trim pieces that will come off from this – set them aside for later. (D) Remove 4 push rivets from the top fascia area (Located under the tailgate see Figure 3). Two trim pieces can then be pulled off. (E) Remove reflectors by using the plastic trim tools. (F) Gently begin to remove the fascia by using your plastic trim tools. Unclip the electrical on the passenger side and remove the fascia.
- 2. Lower exhaust and disconnect sensor wiring:** Use a 13mm socket to remove 2 nuts from the exhaust (1 each side). Next disconnect the back-up sensor wiring and hands free sensor (Not shown). Lower tailgate to access upper mounting fasteners.
- 3. Remove bumper beam** by using a 18mm deep socket on 8 M12 nuts (4 each side). Set the bumper beam to the side. Keep the nuts for hitch installation.
- 4. Trim the bumper beam mounting plate** by 1" (See Figure 4). Repeat this process from the opposite side.
- 5. Raise hitch into position** then sandwich with newly trimmed impact bar. **⚠ Proper torque is needed to keep the hitch secure to the vehicle when towing.**
- 6. Tighten all fasteners to torque specifications. Tighten all M12 fasteners with torque wrench to 65 Lb.-Ft. (88 N*M)**
- 7. Obtain vehicle owners approval before cutting.** Trim fascia using utility knife. (See Figure 5).
- 8. Reinstall all fasteners, bumper panel, interior trim panel, wiring harness, fascia and bottom appearance panel** removed in Steps 1 and 2.

Note: check hitch frequently, making sure all fasteners and ball are properly tightened. If hitch is removed, plug all holes in trunk pan or other body panels to prevent entry of water and exhaust fumes. A hitch or ball which has been damaged should be removed and replaced. Observe safety precautions when working beneath a vehicle and wear eye protection. Do not cut access or attachment holes with a torch. This product complies with safety specifications and requirements for connecting devices and towing systems of the state of New York, V.E.S.C. Regulation V-5 and SAE J684.

1. Remove rear bumper fascia

(A) Gently pull back wheel well molding with the plastic trim tools to locate a plastic rivet (1 on each side). (B) Use the drill to remove 2 plastic rivets (each side) from the plastic wheel well molding and fascia (See Figure 2). Rivets can not be re-used. Replacements supplied. To remove rivet, insert small center punch or drill bit into center to push pin through.



1. Remove rear bumper fascia

(C) Use a 8mm socket to remove 16 screws from bottom of fascia (8) each side. You will have 3 plastic trim pieces that will come off from this – set them aside for later.



1. Remove rear bumper fascia

(D) Remove 4 push rivets from the top fascia area (Located under the tailgate see Figure 3). Two trim pieces can then be pulled off.



1. Remove rear bumper fascia

(E) Remove reflectors by using the plastic trim tools. (F) Gently begin to remove the fascia by using your plastic trim tools. Unclip the electrical on the passenger side and remove the fascia.



2. Lower exhaust and disconnect sensor wiring: Use a 13mm socket to remove 2 nuts from the exhaust (1 each side). Next disconnect the back-up sensor wiring and hands free sensor (Not shown). Lower tailgate to access upper mounting fasteners.

3. Remove bumper beam by using a 18mm deep socket on 8 M12 nuts (4 each side). Set the bumper beam to the side. Keep the nuts for hitch installation.

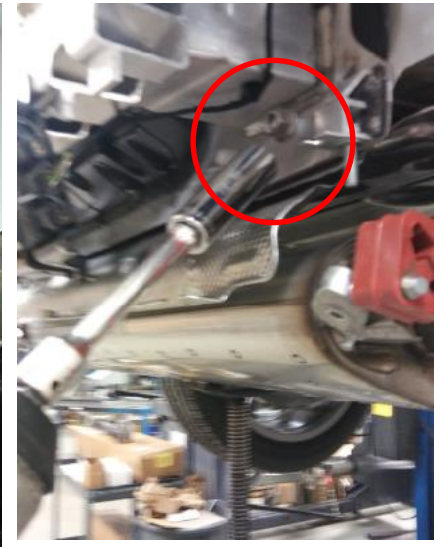

4. Trim the impact bars mounting plate by 1" (See Figure 4). Repeat this process from the opposite side.

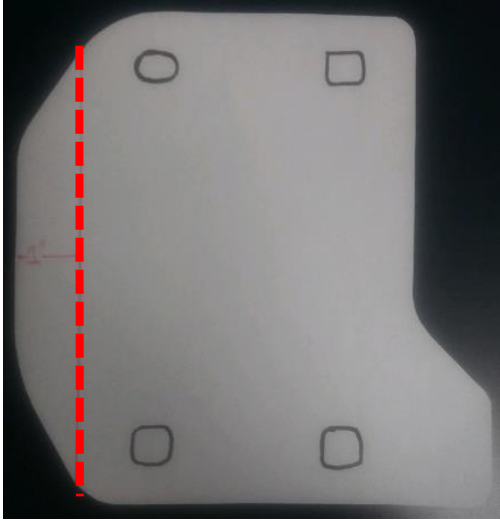

5. Raise hitch into position then sandwich with newly trimmed impact bar.



6. Tighten all fasteners to torque specifications. Tighten all M12 fasteners with torque wrench to 65 Lb.-Ft. (88 N*M)

7. Obtain vehicle owners approval before cutting. Trim fascia using utility knife. (See Figure 5).

8. Reinstall all fasteners, bumper panel, interior trim panel, wiring harness, fascia and bottom appearance panel removed in Steps 1 and 2.

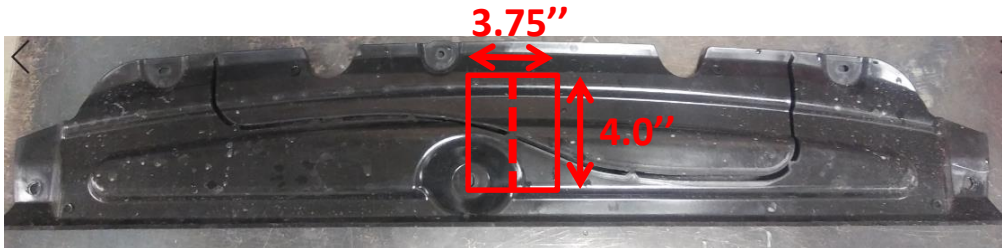

Instructions d'installation

NUMÉROS DE PIÈCES : 76288, 84288, CQT76288



Numériser pour des conseils de sécurité, ou visitez <http://qr.towingproducts.net/qrproducts/qr-product>

⚠ WARNING

Pour prévenir les blessures SÉVÈRES, FATALES ou les DOMMAGES

MATÉRIELS :

- **TOUJOURS lire, assimiler et observer les avertissements et les instructions relatives à l'attelage AVANT d'installer celui-ci. Conserver la documentation pour référence ultérieure.**
- **NE PAS découper, percer, souder ni modifier cet attelage-récepteur.**
- **S'ASSURER régulièrement que toute la visserie est correctement serrée et que l'attelage est monté sur le véhicule en toute sécurité.**
- **TOUJOURS lire, assimiler et observer tous les avertissements et toutes les instructions relatives au véhicule et aux autres accessoires utilisés avec l'attelage AVANT l'utilisation.**
- **PLACER les plus lourdes charges à l'avant de la remorque.**
- **NE PAS excéder les spécifications de charge du fabricant du véhicule, ni la moins élevée des valeurs suivantes :**

Type d'attelage	Poids brut max. de la remorque	Poids max. au timon
Weight Carrying	7200 lb. (3265 kg)	720 lb. (326 kg)
Weight Distributing	7200 lb. (3265 kg)	720 lb. (326 kg)

- **TOUJOURS porter la ceinture de sécurité.**
- **RALENTIR lors du remorquage, ne JAMAIS dépasser la limite de vitesse signalée.**
- **En cas de BALANCEMENT EXCESSIF, retirer le pied de la pédale d'accélérateur et maintenir le volant aussi stable que possible. NE PAS appliquer les freins NI accélérer.**

GARANTIE À VIE LIMITÉE

1. **Garantie à vie limitée (« Garantie »).** Horizon Global (« Nous », « Notre ») garantit à l'acheteur initial seulement (« Vous », « Votre ») que le produit sera exempt de vices de matières et de fabrication, exception faite de l'usure normale. Cette garantie n'est valide que si : (a) les produits Nous sont retournés pour inspection et mise à l'essai; (b) Notre inspection révèle, à Notre satisfaction, que toute non conformité présumée est de nature matérielle et n'a pas été causée par une mauvaise utilisation, la négligence, l'usure, une installation, entreposage ou réparation incorrects, une modification ou un accident; (c) les produits ont été installés, entretenus et utilisés conformément à Nos instructions. LA GARANTIE SE SUBSTITUE À TOUTE AUTRE GARANTIE, EXPRESSE OU IMPLICITE (AUTRE QUE LA GARANTIE DE TITRE OFFERTE PAR LE CODE COMMERCIAL UNIFORME AU MICHIGAN), Y COMPRIS, MAIS SANS S'Y LIMITER, TOUTES LES GARANTIES RELATIVES À LA QUALITÉ MARCHANDE OU L'ADÉQUATION À UN USAGE PARTICULIER, CELLES-CI ÉTANT EXPRESSÉMENT REJETÉES.
2. **Obligations de l'acheteur.** Pour effectuer une réclamation, communiquez avec Nous à notre adresse principale du 47912 Halyard Drive, Suite 100, Plymouth, MI 48170, 1-800-632-3290; n'oubliez pas d'identifier le produit d'après le numéro de modèle et de suivre les directives qui vous seront fournies. Tout produit retourné qui est remplacé par Nous devient notre propriété. Vous serez tenu d'assumer les frais d'expédition de retour. Veuillez conserver votre reçu d'achat afin que nous puissions en vérifier la date et confirmer que Vous êtes l'acheteur initial. Le produit et le reçu d'achat doivent Nous être fournis afin que nous puissions traiter Votre réclamation.
3. **Recours exclusifs.** Le remplacement du produit est Votre seul recours en vertu de cette Garantie. Nous ne sommes pas responsables des frais de service ou de main-d'oeuvre encourus pour le retrait ou la réinstallation d'un produit. SOUS AUCUNE CIRCONSTANCE NOUS NE SERONS TENUS RESPONSABLES DES DOMMAGES INDIRECTS, PARTICULIERS, CONSÉCUTIFS OU PUNITIFS.
4. **Acceptation des risques.** Vous reconnaissez et acceptez que toute utilisation du produit à des fins autres que celle(s) stipulée(s) dans les instructions relatives au produit est faite à vos propres risques.
5. **Loi applicable.** Cette Garantie Vous confère des droits légaux spécifiques, et il se peut que Vous possédiez d'autres droits qui peuvent varier d'une province à l'autre. Cette Garantie est régie par les lois de l'État du Michigan, abstraction faite des règles relatives aux conflits de lois. Les cours de l'État situés dans le comté d'Oakland, Michigan, constituent les autorités judiciaires exclusives relativement à tout litige relevant de cette Garantie.
Rev 8/2015

Instructions d'installation

NUMÉROS DE PIÈCES : 76288, 84288, CQT 76288



Numériser pour des instructions avec PHOTOS ou visiter <http://qr.towingproducts.net/qrproducts/qr-product>

Applications :

Années	Marque	Modèles
2019-Actuel*	BMW	X5

*Visitez notre site Web pour obtenir de l'information à jour concernant une année et une version particulières.

Durée de l'installation: 90 MIN

La valeur indiquée ci-dessus est la durée moyenne des installateurs professionnels. Si vous ressentez de l'inconfort à réaliser cette installation par vous-même ou si vous avez besoin d'assistance, veuillez communiquer avec un installateur professionnel.

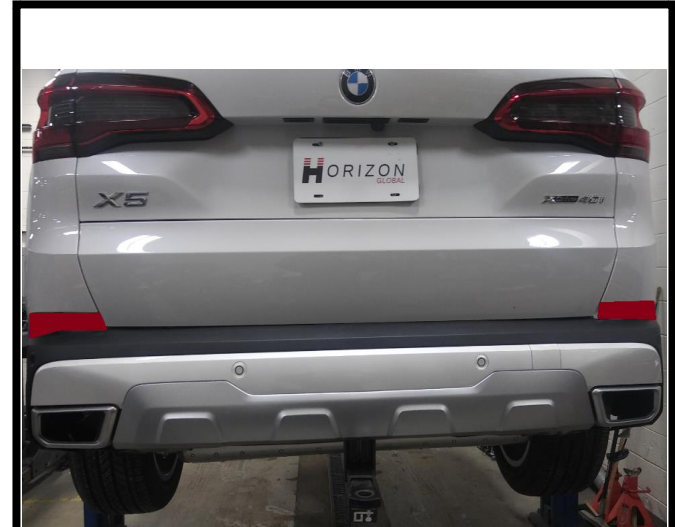

Photo représentative du véhicule

Équipement requis :

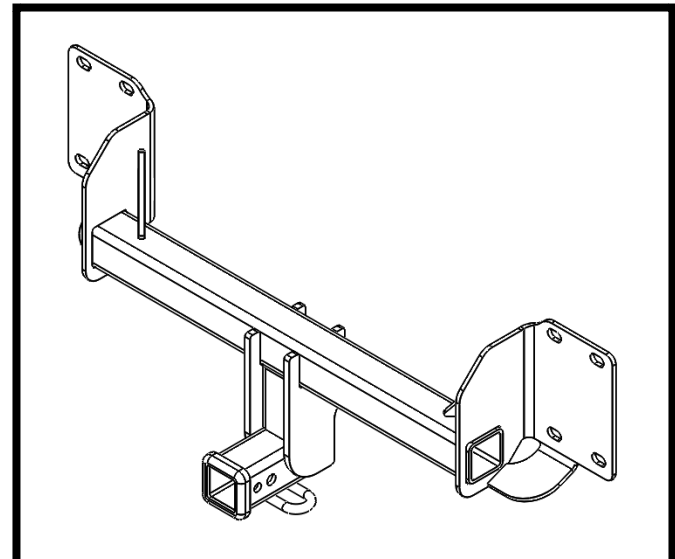

Illustration de l'attelage

NE PAS EXCÉDER LES SPÉCIFICATIONS DE CHARGE DU FABRICANT DU VÉHICULE, NI LA MOINS ÉLEVÉE DES VALEURS SUIVANTES :

Type d'attelage	Poids brut max. de la remorque	Poids max. au timon
Sans répartition de charge	7200 lb. (3265 kg)	720 lb. (326 kg)
Répartition de charge	7200 lb. (3265 kg)	720 lb. (326 kg)

⚠ Toujours porter des LUNETTES DE PROTECTION pour installer l'attelage.

Instructions d'installation

NUMÉROS DE PIÈCE : 76288, 84288, CQT76288

Visserie : 76288F

①	Qté (4)	Rivet Pièce N° 110269	
---	------------	--------------------------	--

**Visserie
similaire des
deux côtés**

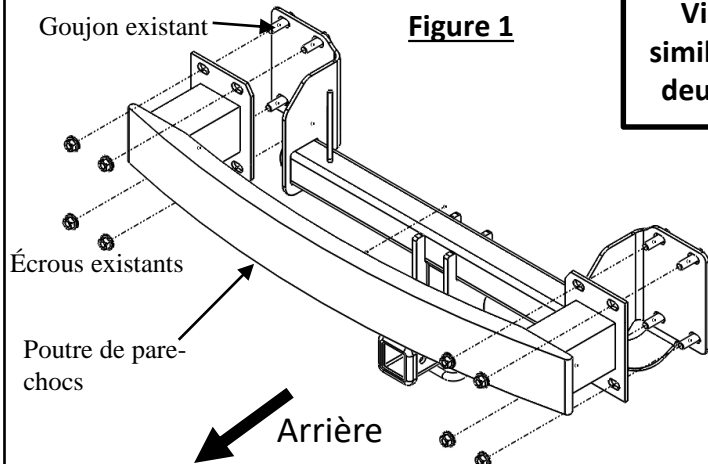

Figure 1



Figure 3



Figure 2

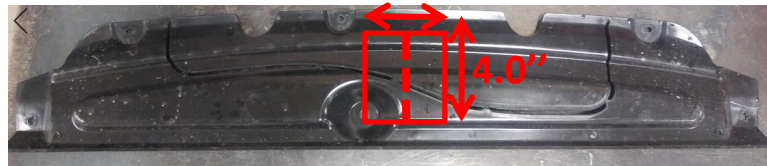

Figure 5

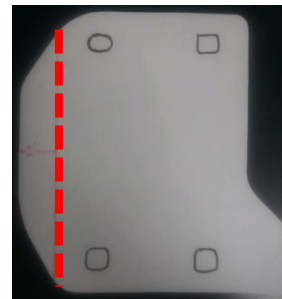

Figure 4

- 1. Enlever le carénage de pare-chocs arrière.** (A) Tirer avec soin le moulage de passage de roue vers l'arrière à l'aide d'un écarteur en plastique afin de repérer le rivet en plastique (1 de chaque côté). (B) Utiliser la perceuse pour retirer 2 rivets en plastique (chaque côté) de la moulure de passage de roue en plastique et du carénage (voir Figure 2). Les rivets ne peuvent pas être réutilisés. Des rivets de rechange sont fournis. Pour retirer le rivet, insérer un petit pointeau ou un foret dans le centre pour enfoncer le rivet. (C) Utiliser une douille 8 mm pour retirer seize (16) vis dans le bas du carénage, huit (8) de chaque côté. Cela aura pour effet de dégager 3 pièces de garniture en plastique, les mettre de côté pour plus tard. (D) Retirer 4 rivets poussoirs dans la zone supérieure du carénage (située sous le hayon, voir la Figure 3). On peut alors dégager deux pièces de garniture. (E) Enlever les réflecteurs à l'aide d'écarteurs en plastique. (F) Commencer par retirer le carénage avec soin à l'aide d'écarteurs en plastique. Détacher le câblage électrique côté passager et enlever le carénage.
- 2. Abaisser l'échappement et débrancher le câblage du capteur :** Utiliser une douille 13 mm pour retirer deux (2) écrous de l'échappement, un (1) de chaque côté. Débrancher ensuite le câblage du capteur de recul et du capteur mains libres (non illustré). Abaisser le hayon pour accéder aux fixations de montage supérieures.
- 3. Enlever la poutre de pare-chocs à l'aide d'une douille profonde 18 mm pour retirer huit (8) écrous M12, quatre (4) de chaque côté. Placer la poutre de pare-chocs sur le côté. Conserver les écrous pour l'installation de l'attelage.**
- 4. Découper la plaque de montage de la poutre de pare-chocs sur 1 po (voir la Figure 4). Répéter cette manœuvre du côté opposé.**
- 5. Soulever l'attelage en position puis l'intercaler avec la barre d'impact nouvellement découpée.**
- 6. Serrer toute la visserie selon les spécifications de couple. Serrer toute la visserie M12 au couple de 65 lb-pi. (88 N m).**
- 7. Obtenir l'approbation du propriétaire du véhicule avant le découpage.** Utiliser un couteau universel pour découper le carénage. (Voir Figure 5).
- 8. Réinstaller toute la visserie, le panneau de pare-chocs, le panneau de garniture intérieur, le faisceau de fils, le carénage et le panneau décoratif inférieur enlevés aux Étapes 1 et 2.**

Note: check hitch frequently, making sure all fasteners and ball are properly tightened. If hitch is removed, plug all holes in trunk pan or other body panels to prevent entry of water and exhaust fumes. A hitch or ball which has been damaged should be removed and replaced. Observe safety precautions when working beneath a vehicle and wear eye protection. Do not cut access or attachment holes with a torch. This product complies with safety specifications and requirements for connecting devices and towing systems of the state of New York, V.E.S.C. Regulation V-5 and SAE J684.

1. Enlever le carénage de pare-chocs arrière.

(A) Tirer avec soin le moulage de passage de roue vers l'arrière à l'aide d'un écarteur en plastique afin de repérer le rivet en plastique (1 de chaque côté). (B) Utiliser la perceuse pour retirer 2 rivets en plastique (chaque côté) de la moulure de passage de roue en plastique et du carénage (voir Figure 2). Les rivets ne peuvent pas être réutilisés. Des rivets de rechange sont fournis. Pour retirer le rivet, insérer un petit pointeau ou un foret dans le centre pour enfoncer le rivet.



1. Enlever le carénage de pare-chocs arrière.

(C) Utiliser une douille 8 mm pour retirer seize (16) vis dans le bas du carénage, huit (8) de chaque côté. Cela aura pour effet de dégager 3 pièces de garniture en plastique, les mettre de côté pour plus tard.



1. Enlever le carénage de pare-chocs arrière.

(D) Retirer 4 rivets poussoirs dans la zone supérieure du carénage (située sous le hayon, voir la Figure 3). On peut alors dégager deux pièces de garniture.



1. Enlever le carénage de pare-chocs arrière.

(E) Enlever les réflecteurs à l'aide d'écarteurs en plastique. (F) Commencer par retirer le carénage avec soin à l'aide d'écarteurs en plastique. Détacher le câblage électrique côté passager et enlever le carénage.



2. Abaisser l'échappement et débrancher le câblage du capteur : Utiliser une douille 13 mm pour retirer deux (2) écrous de l'échappement, un (1) de chaque côté. Débrancher ensuite le câblage du capteur de recul et du capteur mains libres (non illustré). Abaisser le hayon pour accéder aux fixations de montage supérieures.

3. Enlever la poutre de pare-chocs à l'aide d'une douille profonde 18 mm pour retirer huit (8) écrous M12, quatre (4) de chaque côté. Placer la poutre de pare-chocs sur le côté. Conserver les écrous pour l'installation de l'attelage.



4. Découper la plaque de montage de la poutre de pare-chocs sur 1 po (voir la Figure 4). Répéter cette manœuvre du côté opposé.

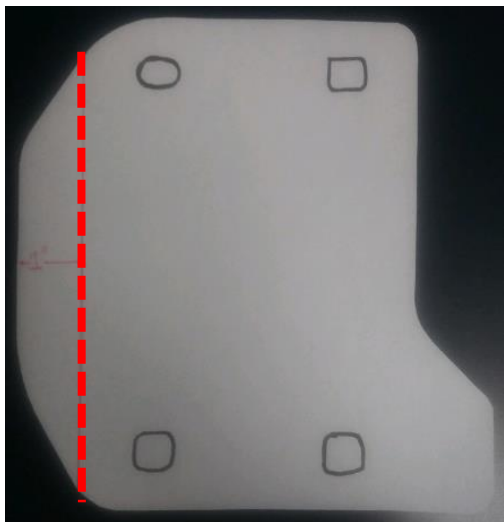

5. Soulever l'attelage en position puis l'intercaler avec la barre d'impact nouvellement découpée.



6. Serrer toute la visserie selon les spécifications de couple. Serrer toute la visserie M12 au couple de 65 lb-pi. (88 N m).

7. Obtenir l'approbation du propriétaire du véhicule avant le découpage. Utiliser un couteau universel pour découper le carénage. (Voir Figure 5).

8. Réinstaller toute la visserie, le panneau de pare-chocs, le panneau de garniture intérieur, le faisceau de fils, le carénage et le panneau décoratif inférieur enlevés aux Étapes 1 et 2.

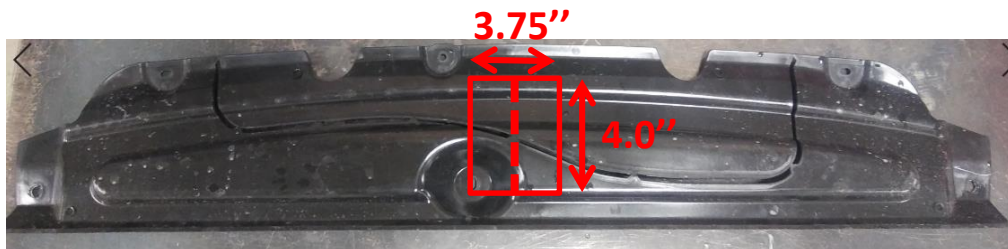



⚠️ WARNING

Para evitar DAÑOS DE GRAVEDAD, A LA PROPIEDAD O LA MUERTE:

- **SIEMPRE** lea, entienda y siga las advertencias e instrucciones para su enganche ANTES de la instalación. Consérvelo para referencia futura.
- **NO** corte, suelde ni modifique este receptor.
- **VERIFIQUE** periódicamente que todos los fijadores estén apretados y que el enganche esté firmemente montado en su vehículo.
- **SIEMPRE** lea, entienda y siga todas las advertencias e instrucciones para su vehículo y para otros accesorios que va a utilizar con el enganche ANTES de usar.
- **CARGUE** el remolque más pesado por el frente.
- **NO** supere el valor inferior entre la calificación del fabricante del vehículo de remolque, o:

Tipo de enganche	Peso bruto máximo del remolque	Peso máximo de la horquilla
Weight Carrying	7200 lb. (3265 kg)	720 lb. (326 kg)
Weight Distributing	7200 lb. (3265 kg)	720 lb. (326 kg)

- Use **SIEMPRE** el cinturón de seguridad.
- **REDUZCA LA VELOCIDAD** al remolcar, **NUNCA** exceda ningún límite de velocidad.
- Si se produce **DEMASIADA OSCILACIÓN**, quite el pie del acelerador y sujete el volante lo más firme posible. **NO** aplique los frenos y **NO** aumente la velocidad.

GARANTÍA LIMITADA DE POR VIDA

1. **Garantía limitada de por vida ("Garantía")** Horizon Global ("nosotros", "nos" o "nuestro/a/s") garantiza al comprador original únicamente ("usted" o "su/s") que el producto estará libre de defectos significativos tanto en materiales como en mano de obra, con la excepción del desgaste normal. La garantía sólo es válida si (a) los productos se nos devuelven para inspección y pruebas; (b) Nuestra inspección revela a nuestra satisfacción que cualquier supuesta no conformidad es meritoria y no ha sido causada por el mal uso, negligencia, desgaste, instalación incorrecta, almacenamiento inadecuado, reparación inadecuada, alteración, o accidente; y (c) los productos fueron instalados, mantenidos y utilizados de acuerdo con nuestras instrucciones. **LA GARANTÍA REEMPLAZA CUALQUIER OTRA GARANTÍA, EXPRESA O IMPLÍCITA (EXCEPTO LA GARANTÍA DE TÍTULO SEGÚN LO ESTABLECE EL CODIGO COMERCIAL UNIFORME VIGENTE EN MICHIGAN), INCLUYENDO SIN LIMITACIÓN, LAS GARANTÍAS DE COMERCIALIZACIÓN O IDONEIDAD PARA UN PROPÓSITO PARTICULAR, TALES GARANTÍAS QUEDAN EXPRESAMENTE ANULADAS.**
2. **Obligaciones del comprador.** Para hacer una reclamación de garantía, contáctenos en nuestra dirección principal en 47912 Halyard Dr. Suite 100, Plymouth, MI 48170, 1-800-632-3290, identifique el producto por número de modelo y siga las instrucciones que se le darán para la reclamación. Cualquier producto devuelto que se reemplace o se reembolse se convierte en propiedad nuestra. Usted podría ser responsable por los costos de envío del producto. Conserve el recibo de compra para verificar la fecha de compra y que usted es el comprador original. Nos debe entregar el producto y el recibo de compra para procesar su reclamo de garantía.
3. **Recurso exclusivo.** El reemplazo del producto es su único y exclusivo recurso bajo esta Garantía. No seremos responsables por el servicio o cargos de mano de obra en los que se incurra al quitar o reemplazar un producto. **EN NINGÚN CASO SEREMOS RESPONSABLES DE LOS DAÑOS INDIRECTOS, ESPECIALES, CONSECUENCIALES O PUNITIVOS.**
4. **Riesgo asumido.** Usted reconoce y acepta que cualquier uso del producto para cualquier propósito diferente al uso(s) especificado(s) en las instrucciones del producto es a su propio riesgo.
5. **Ley gobernante.** Esta garantía le otorga derechos legales. Usted también podría tener otros derechos que varían de estado a estado. Esta garantía está regida por las leyes del estado de Michigan, sin importar las normas relativas a conflictos de ley. Las cortes estatales ubicadas en el condado de Oakland, Michigan tendrán la jurisdicción exclusiva para cualquier disputa que surja con respecto a esta garantía.

Rev 8/2015

Instrucciones de instalación

NÚMEROS DE PARTES: 76288, 84288, CQT76288



Escanear para instrucciones de la instalación paso por paso con FOTO, o visitar <http://qr.towingproducts.net/qrproducts/qr-product>

Aplicaciones:

Años	Marca	Modelos
------	-------	---------

2019-Presente*	BMW	X5
----------------	-----	----

*Visite nuestro sitio web para la información más actualizada respecto a los años de aplicación y los niveles de recorte.

Tiempo de instalación: 45 min

El tiempo indicado anteriormente es el tiempo promedio para instaladores profesionales. Si usted no se siente cómodo para realizar esta instalación por su cuenta o necesita asistencia, sírvase ponerse en contacto con un instalador profesional.



Foto que representa al vehículo

Equipo necesario:



NO SUPERE LA CALIFICACIÓN INFERIOR DEL DEL FABRICANTE DEL VEHÍCULO DE REMOLQUE O:

Tipo de enganche	Peso bruto máximo del remolque	Peso máximo de la horquilla
Carga de peso	7200 lb. (3265 kg)	720 lb. (326 kg)
Distribución de peso	7200 lb. (3265 kg)	720 lb. (326 kg)



Ilustración del enganche

⚠ Siempre usar GAFAS DE SEGURIDAD al instalar el enganche

Instrucciones de instalación

NÚMEROS DE PARTE: 76288, 84288, CQT76288

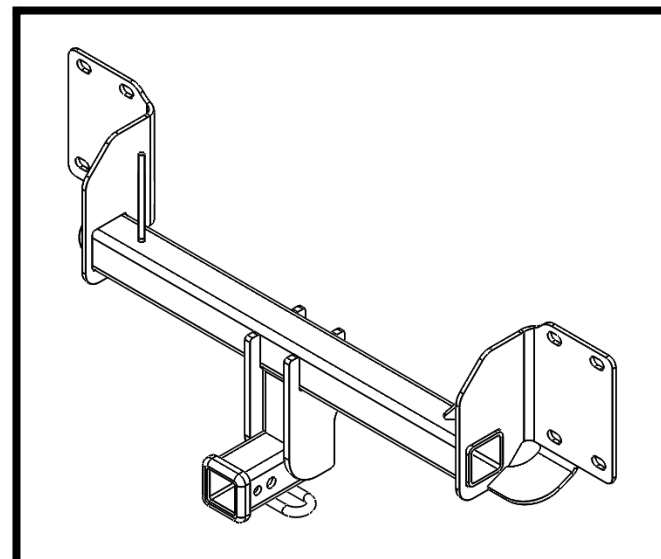
Kit de fijadores: 76288F

①

Cant. (4)

Remache
No. parte 110269

**Fijadores
iguales
ambos lados**



Figura 1



Figura 3

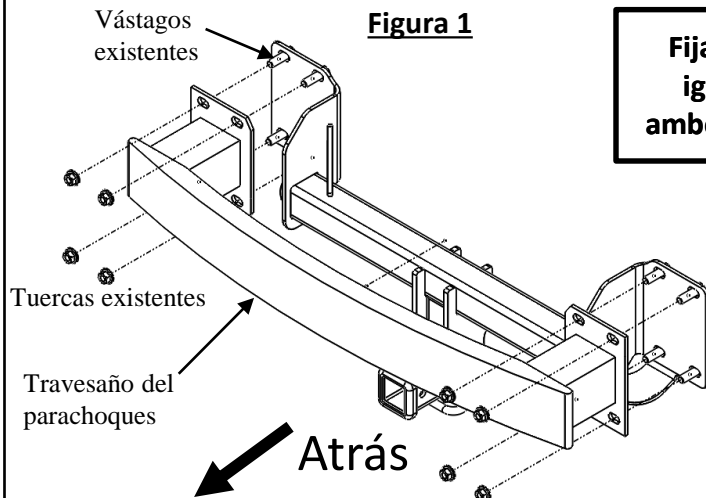

Figura 2

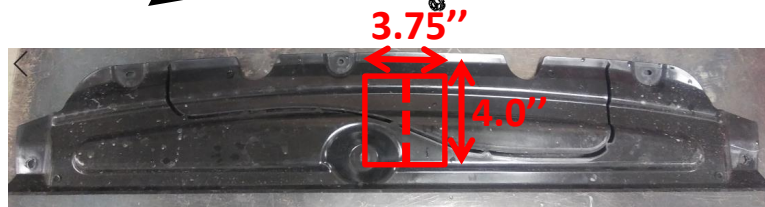

Figure 5



Figura 4

- 1. Retirar la fascia del parachoques trasero.** (A) Con cuidado halar para atrás la moldura del receptáculo de la rueda con las herramientas de recortar molduras plásticas para localizar un remache plástico (1 en cada lado). (B) Usar el taladro para retirar remaches plásticos (cada lado) de la moldura plástica del receptáculo de la rueda y la fascia (ver la Figura 2). Los remaches no se pueden volver a usar. Se incluyen los repuestos. Para retirar el remache, insertar el perforador central pequeño o una broca en el centro para empujar el pasador hacia el otro lado. (C) Usar un cubo de 8 mm para quitar (16) tornillos de la parte inferior de la fascia (8) en cada lado. Tendrá 3 piezas de moldura plásticas que quedarán, dejarlas a un lado para más adelante. (D) Retirar los 4 remaches de presión del área de la fascia superior (ubicada debajo de la puerta trasera, ver la Figura 3). Luego se pueden sacar dos piezas de moldura. (E) Retirar los reflectores utilizando las herramientas de recorte de molduras plásticas. (F) Comenzar lentamente a retirar la fascia usando las herramientas recorte de molduras plásticas. Desenganchar el arnés eléctrico en el lado del pasajero y retirar la fascia.
- 2. Bajar el escape y desconectar el cableado del sensor:** Usar un cubo de 13 mm para quitar 2 tuercas del escape (1 en cada lado). A continuación, desconectar el cableado del sensor de seguridad y el sensor de manos libres (no se muestra). Bajar la puerta trasera para tener acceso a los tornillos de montaje superiores.
- 3.** Retirar el travesaño del parachoques con un cubo de 18 mm de profundidad en las 8 tuercas M12 (4 por cada lado). Colocar el travesaño del parachoques a un lado. Conservar las tuercas para la instalación del enganche.
- 4.** Recortar la placa de montaje del travesaño del parachoques en 1" (ver la Figura 4). Repetir este proceso desde el lado opuesto.
- 5.** Levantar el enganche a su posición y luego cubrirlo con la barra de impacto recién recortada.
- 6. Apretar todos los tornillos a la especificación de torque. Apretar todos los fijadores M12 con una llave de torque a 65 Lb.-pies (88 N*M)**
- 7. Obtener la aprobación del propietario del vehículo antes de cortar.** Recortar la placa protectora usando una navaja utilitaria. (Ver la Figura 5).
- 8.** Volver a instalar todos los fijadores, el panel del parachoques, el panel de moldura interior, el arnés de cables, la fascia y el panel inferior de apariencia que se quitaron en los Pasos 1 y 2.

Note: check hitch frequently, making sure all fasteners and ball are properly tightened. If hitch is removed, plug all holes in trunk pan or other body panels to prevent entry of water and exhaust fumes. A hitch or ball which has been damaged should be removed and replaced. Observe safety precautions when working beneath a vehicle and wear eye protection. Do not cut access or attachment holes with a torch. This product complies with safety specifications and requirements for connecting devices and towing systems of the state of New York, V.E.S.C. Regulation V-5 and SAE J684.

1. Retirar la fascia del parachoques trasero.

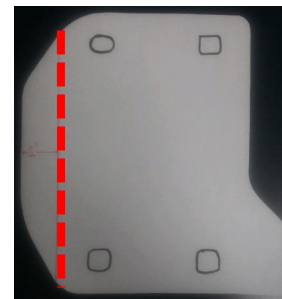
(A) Con cuidado halar para atrás la moldura del receptáculo de la rueda con las herramientas de recortar molduras plásticas para localizar un remache plástico (1 en cada lado). (B) Usar el taladro para retirar remaches plásticos (cada lado) de la moldura plástica del receptáculo de la rueda y la fascia (ver la Figura 2). Los remaches no se pueden volver a usar. Se incluyen los repuestos. Para retirar el remache, insertar el perforador central pequeño o una broca en el centro para empujar el pasador hacia el otro lado.



1. Retirar la fascia del parachoques trasero.

(C) Usar un cubo de 8 mm para quitar (16) tornillos de la parte inferior de la fascia (8) en cada lado. Tendrá 3 piezas de moldura plásticas que quedarán, dejarlas a un lado para más adelante.



1. Retirar la fascia del parachoques trasero.

(D) Retirar los 4 remaches de presión del área de la fascia superior (ubicada debajo de la puerta trasera, ver la Figura 3). Luego se pueden sacar dos piezas de moldura.



1. Retirar la fascia del parachoques trasero.

(E) Retirar los reflectores utilizando las herramientas de recorte de molduras plásticas. (F) Comenzar lentamente a retirar la fascia usando las herramientas recorte de molduras plásticas. Desenganchar el arnés eléctrico en el lado del pasajero y retirar la fascia.



2. Bajar el escape y desconectar el cableado del sensor: Usar un cubo de 13 mm para quitar 2 tuercas del escape (1 en cada lado). A continuación, desconectar el cableado del sensor de seguridad y el sensor de manos libres (no se muestra). Bajar la puerta trasera para tener acceso a los tornillos de montaje superiores.

3. Retirar el travesaño del parachoques con un cubo de 18 mm de profundidad en las 8 tuercas M12 (4 por cada lado). Colocar el travesaño del parachoques a un lado. Conservar las tuercas para la instalación del enganche.

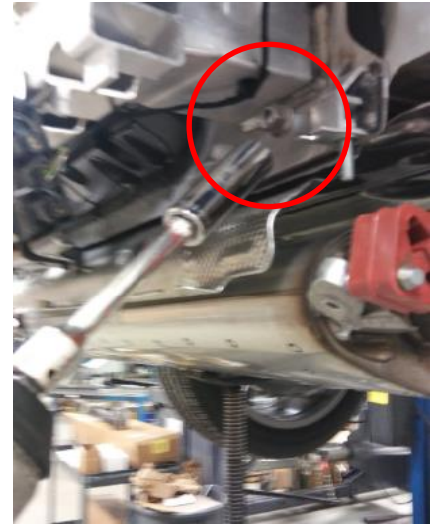
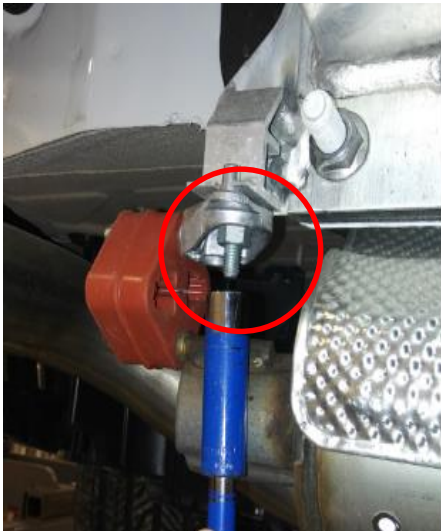

4. Recortar la placa de montaje del travesaño del parachoques en 1" (ver la Figura 4). Repetir este proceso desde el lado opuesto.

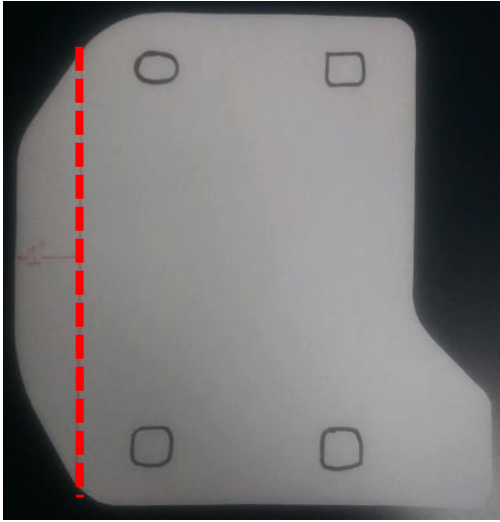

5. Levantar el enganche a su posición y luego cubrirlo con la barra de impacto recién recortada.



6. **Apretar todos los tornillos a la especificación de torque. Apretar todos los fijadores M12 con una llave de torque a 65 Lb.-pies (88 N*M)**

7. Obtener la aprobación del propietario del vehículo antes de cortar. Recortar la placa protectora usando una navaja utilitaria. (Ver la Figura 5).

8. Volver a instalar todos los fijadores, el panel del parachoques, el panel de moldura interior, el arnés de cables, la fascia y el panel inferior de apariencia que se quitaron en los Pasos 1 y 2.

