



⚠ WARNING

To prevent SERIOUS INJURY, DEATH or PROPERTY DAMAGE:

- **ALWAYS read, understand and follow warnings and instructions for your hitch BEFORE installation. Keep for future reference.**
 - **DO NOT cut, weld or modify this receiver.**
 - **CHECK all fasteners are tight and your hitch is securely mounted to your vehicle periodically.**
 - **ALWAYS read, understand and follow all warnings and instructions for your vehicle and for other accessories you will use with your hitch BEFORE use.**
 - **LOAD the trailer heavier in front.**
 - **DO NOT exceed lower of towing vehicle manufacturer's rating or:**
- | Hitch Type | Max Gross Trailer Weight | Max Tongue Weight |
|---------------------|--------------------------|-------------------|
| Weight Carrying | 4500 lb. (2041 kg) | 675 lb. (306 kg) |
| Weight Distributing | N/A | N/A |
- **ALWAYS wear your seatbelt.**
 - **SLOW DOWN when towing, NEVER exceed any posted speed limit.**
 - **If EXCESS SWAY occurs, take your foot off the gas pedal and hold the steering wheel as steady as possible. DO NOT apply your brakes and DO NOT speed up.**

LIMITED LIFETIME WARRANTY

1. **Limited Lifetime Warranty ("Warranty").** Horizon Global ("We", "Us" or "Our") warrants to the original consumer purchaser only ("You" or "Your") that the product will be free from material defects in both material and workmanship, ordinary wear and tear excepted. The Warranty is valid only if (a) the products are returned to Us for inspection and testing; (b) Our inspection discloses to Our satisfaction that any alleged nonconformance are material and have not been caused by misuse, neglect, wear and tear, improper installation, unsuitable storage, improper repair, alteration, or accident; and (c) the products were installed, maintained and used in accordance with Our instructions. **THE WARRANTY IS MADE IN LIEU OF ALL OTHER WARRANTIES, EXPRESS OR IMPLIED (OTHER THAN THE WARRANTY OF TITLE AS PROVIDED BY THE UNIFORM COMMERCIAL CODE IN EFFECT IN MICHIGAN), INCLUDING WITHOUT LIMITATION, ANY WARRANTIES OF MERCHANTABILITY OR FITNESS FOR A PARTICULAR PURPOSE, SAID WARRANTIES BEING EXPRESSLY DISCLAIMED.**
2. **Obligations of Purchaser.** To make a Warranty claim, contact Us at our principal address of 47912 Halyard Drive, Suite 100, Plymouth, MI 48170, 1-800-632-3290, identify the product by model number, and follow the claim instructions that will be provided. Any returned product that is replaced by Us becomes our property. You may be responsible for return shipping costs. Please retain your purchase receipt to verify date of purchase and that You are the original consumer purchaser. The product and the purchase receipt must be provided to Us in order to process Your Warranty claim.
3. **Exclusive Remedy.** Product replacement is Your sole and exclusive remedy under this Warranty. We shall not be liable for service or labor charges incurred in removing or replacing a product. **IN NO EVENT WILL WE BE RESPONSIBLE FOR ANY INDIRECT, SPECIAL, CONSEQUENTIAL OR PUNITIVE DAMAGES.**
4. **Assumption of Risk.** You acknowledge and agree that any use of the product for any purpose other than the specified use(s) stated in the product instructions is at Your own risk.
5. **Governing Law.** This Warranty gives You specific legal rights, and You also may have other rights which vary from state to state. This Warranty is governed by the laws of the State of Michigan, without regard to rules pertaining to conflicts of law. The state courts located in Oakland County, Michigan shall have exclusive jurisdiction for any disputes relating to this Warranty.

Rev 8/2015



Scan for safe towing tip, or visit <http://qr.towingproducts.net/qrproducts/gr-product>

Applications:

Years	Make	Models
-------	------	--------

2020 -Current*	Subaru	Outback Wagon
----------------	--------	---------------

2020 -Current*	Subaru	Legacy Sedan
----------------	--------	--------------

*Visit our website for the most up to date information regarding application years and trim levels.

Installation Time: 40 min.

The time listed above is the average time for professional installers. If you do not feel comfortable performing this installation on your own or are in need of assistance, please contact a professional installer.

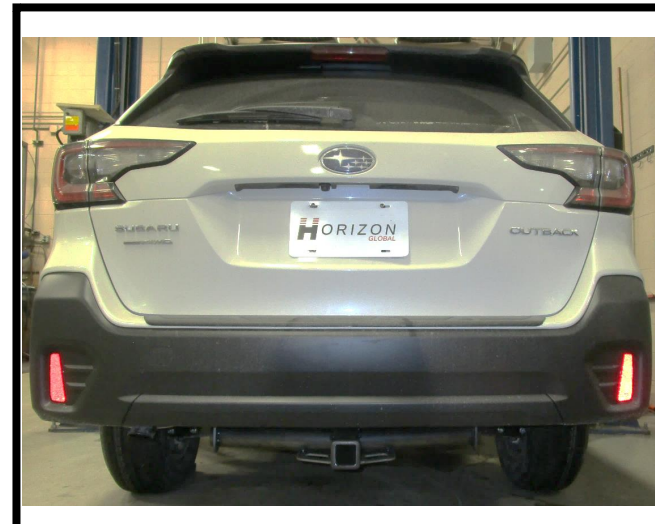

Representative Vehicle Photo

Equipment Required:

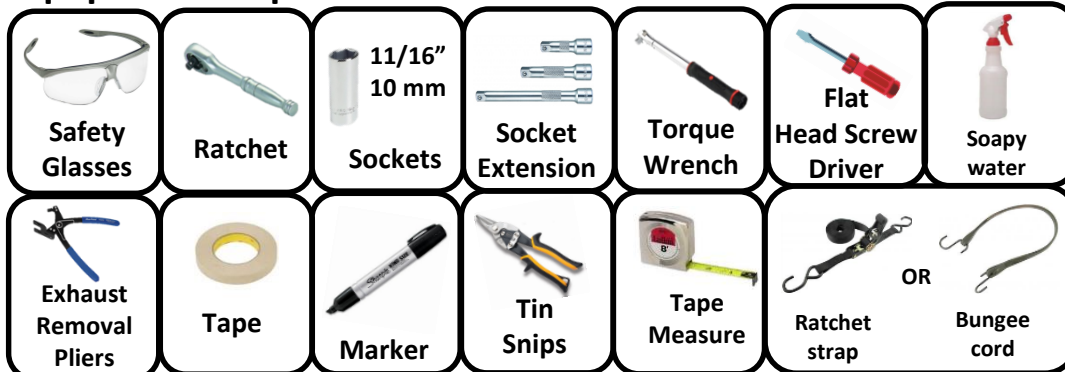

DO NOT EXCEED LOWER OF TOWING VEHICLE MANUFACTURER'S RATING OR:

Hitch Type	Max Gross Trailer Weight	Max Tongue Weight
Weight Carrying	4500 lb. (2041 kg)	675 lb. (306 kg)
Weight Distributing	N/A	N/A

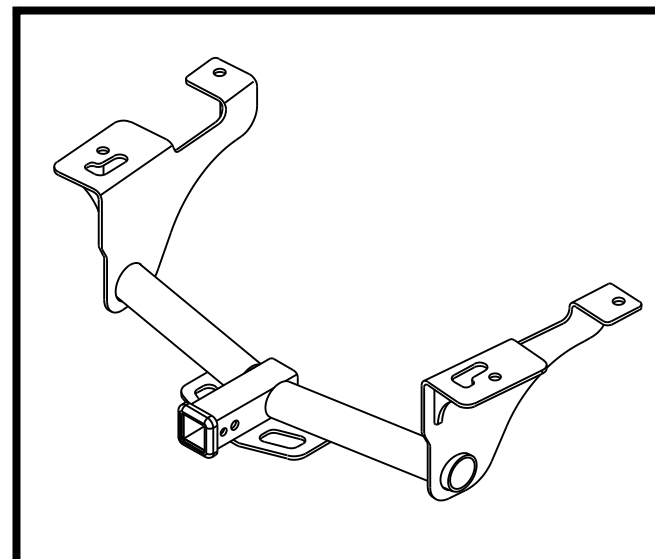

Hitch Illustration

Always wear SAFETY GLASSES when installing hitch

Installation Instructions

PART NUMBERS: 77332, 84332, CQT76332

Fastener Kit: 76332F

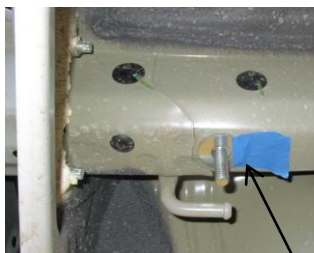
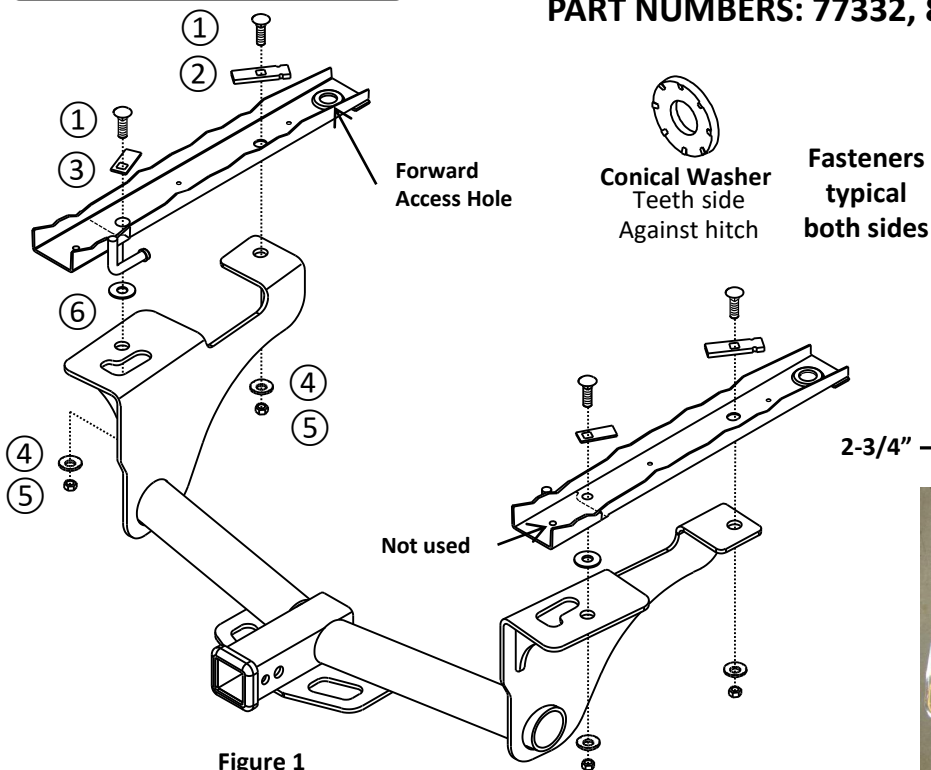

Figure 4

2-3/4" ← → 1-3/8" Diameter Area to Trim

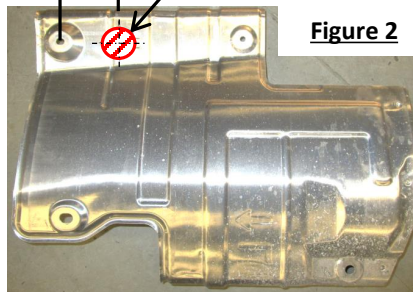

Figure 2

①	Qty. (4)	Carriage Bolt 7/16-14 x 1.50 Gr5	
②	Qty. (2)	Spacer block 1/4 x 7/8 x 3.00 Part no. HE-2370-000	
③	Qty. (2)	Special washer .109" x 0.88" x 2.00" Part no. 1204	
④	Qty. (4)	Conical washer 7/16 Part no. 01292007	
⑤	Qty. (4)	Hex nut 7/16-14 Gr2	
⑥	Qty. (2)	Flat washer 1/2"	
⑦	Qty. (4)	Pull wire 7/16 Part no. 5481	

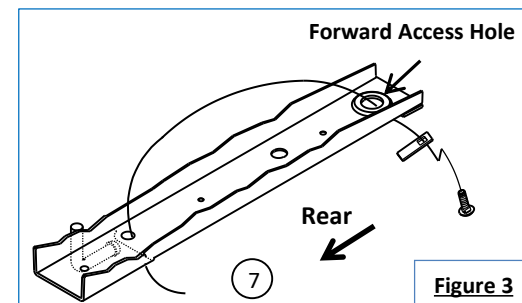

Figure 3

- Lower muffler** – Using an exhaust hanger removal tool, lower muffler by removing (2) rubber hangers from muffler and (1) rubber hanger near rear differential. NOTE: Use a spray lubricant to ease removal. Typical both sides for models with dual exhaust system. **NOTE: Use a ratchet strap or bungee cord to support exhaust system before removing rubber hangers.**
- Remove heat shield** – Using a 10mm socket, remove (4) bolts holding heat shield to vehicle. Save bolts to re-install heat shield. Typical both sides for models with dual exhaust system.
- Remove rubber plugs** - using a flat screw driver, remove (3) rubber plugs from the (3) forward holes in the bottom of the frame. Do not remove the rearmost rubber plug.
- Trim heat shield** – Using metal shears or hole saw, trim the heat shield to clear rear carriage bolt & washer attachment as shown. **See figure 2.**
- Install fasteners** – Feed the coiled end of pull wire through the first attachment hole and out of the forward most access hole in the bottom of frame. Attach the 7/16" carriage bolt and special washer (item 3) to the pull wire and pull the fasteners into position, both sides. Using the same process, install the 7/16" carriage bolt and 1/4" x 7/8" x 3" spacer block (item 2) through access hole and into the forward attachment hole. **See figures 1 and 3.**
- Install 1/2" Flat washers** – using tape, secure (2) 1/2" flat washers (item 6) around the rearmost carriage bolts to bottom of frame, (1) per side. **See figure 4.**
- Install hitch** – raise hitch into position being careful not to push fasteners back into the frame. Using an 11/16" socket, loosely install the 7/16" conical toothed washers, teeth side against hitch, and 7/16"-14 hex nuts onto carriage bolts, (4) places. Make sure the flat washers (item 6) are sitting flush against the bottom of frame.
- Tighten all 7/16-14 Gr5 fasteners with torque wrench to 50 Lb.-Ft. (68 N*M)** **▲ Proper torque is needed to keep the hitch secure to the vehicle when towing.**
- Reinstall heat shield** – Reinstall heat shield(s) using (4) bolts removed in step 2.
- Raise muffler back into position** and reattach all rubber hangers removed in step 1.

Note: check hitch frequently, making sure all fasteners and ball are properly tightened. If hitch is removed, plug all holes in trunk pan or other body panels to prevent entry of water and exhaust fumes. A hitch or ball which has been damaged should be removed and replaced. Observe safety precautions when working beneath a vehicle and wear eye protection. Do not cut access or attachment holes with a torch. This product complies with safety specifications and requirements for connecting devices and towing systems of the state of New York, V.E.S.C. Regulation V-5 and SAE J684.

1. **Lower muffler** – Using an exhaust hanger removal tool, lower muffler by removing (2) rubber hangers from muffler and (1) rubber hanger near rear differential. NOTE: Use a spray lubricant to ease removal. Typical both sides for models with dual exhaust system. NOTE: Use a ratchet strap or bungee cord to support exhaust system before removing rubber hangers.



2. **Remove heat shield** – Using a 10mm socket, remove (4) bolts holding heat shield to vehicle. Save bolts to re-install heat shield. Typical both sides for models with dual exhaust system.



3. **Remove rubber plugs** - using a flat screw driver, remove (3) rubber plugs from the (3) forward holes in the bottom of the frame. Do not remove the rearmost rubber plug.

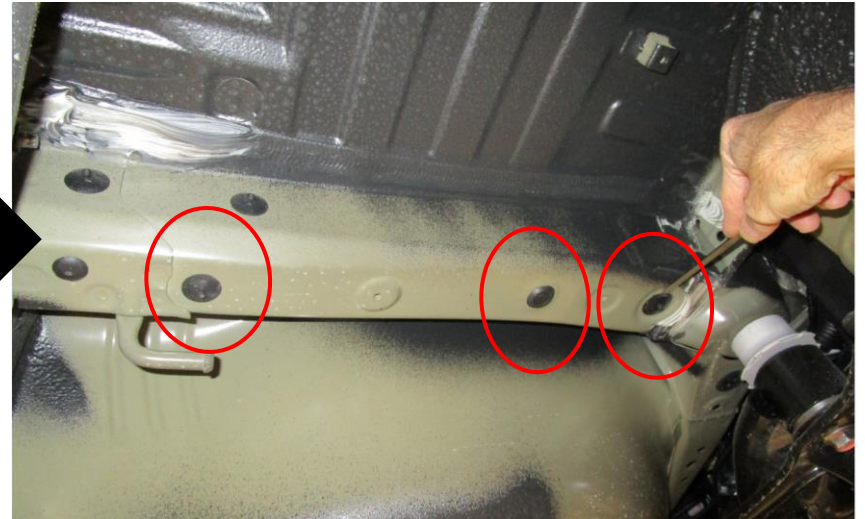

4. Trim heat shield – Using metal shears or hole saw, trim the heat shield to clear rear carriage bolt & washer attachment as shown.

See figure 2.

2-3/4" ← → 1-3/8" Diameter Area to Trim

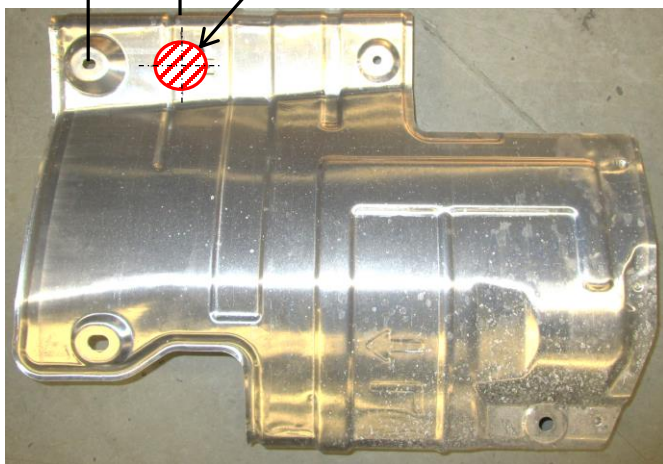

5a. Install fasteners – Feed the coiled end of pull wire through the first attachment hole and out of the forward most access hole in the bottom of frame. Attach the 7/16" carriage bolt and special washer (item 3) to the pull wire and pull the fasteners into position, both sides.



5b. Install fasteners – Using the same process, install the 7/16" carriage bolt and 1/4" x 7/8" x 3" spacer block (item 2) through access hole and into the forward attachment hole. See figures 1 and 3.

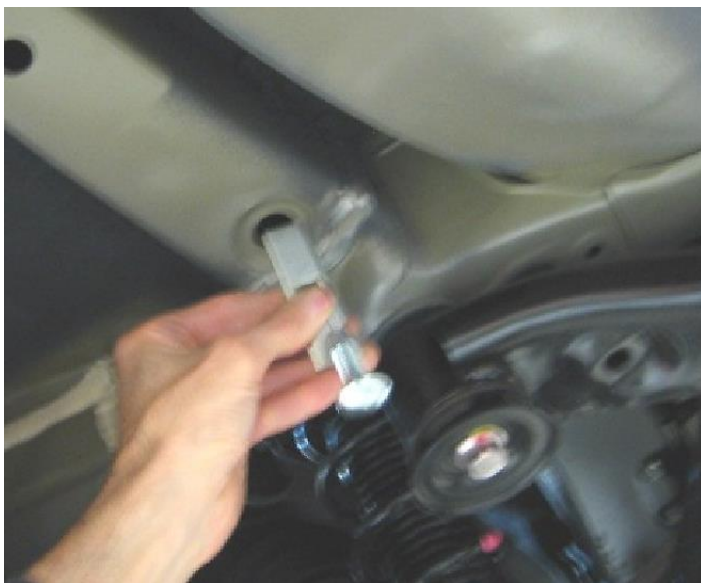

6. Install 1/2" Flat washers – using tape, secure (2) 1/2" flat washers (item 6) around the rearmost carriage bolts to bottom of frame, (1) per side. See figure 4.



7. **Install hitch** – raise hitch into position being careful not to push fasteners back into the frame. Using an 11/16” socket, loosely install the 7/16” conical toothed washers, teeth side against hitch, and 7/16”-14 hex nuts onto carriage bolts, (4) places. Make sure the flat washers (item 6) are sitting flush against the bottom of frame.



8. **Tighten all 7/16-14 Gr5 fasteners with torque wrench**

to 50 Lb.-Ft. (68 N*M)

⚠ Proper torque is needed to keep the hitch secure to the vehicle when towing.



9. **Reinstall heat shield** – Reinstall heat shield(s) using (4) bolts removed in step 2.



10. Raise muffler back into position and reattach all rubber hangers removed in step 1.

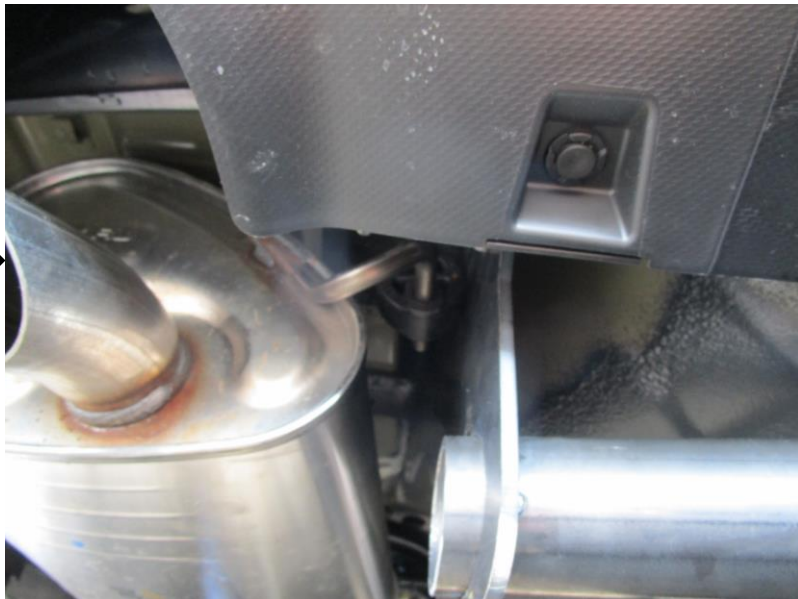

Instructions d'installation

NUMÉROS DE PIÈCE : 77332, 84332, CQT76332



Numériser pour des
conseils de sécurité,
ou visitez
<http://qr.towingproduct.net/qrproducts/qr-product>

⚠️ WARNING

Pour prévenir les blessures SÉVÈRES, FATALES ou les DOMMAGES

MATÉRIELS :

- **TOUJOURS lire, assimiler et observer les avertissements et les instructions relatives à l'attelage AVANT d'installer celui-ci. Conserver la documentation pour référence ultérieure.**
- **NE PAS découper, percer, souder ni modifier cet attelage-récepteur.**
- **S'ASSURER régulièrement que toute la visserie est correctement serrée et que l'attelage est monté sur le véhicule en toute sécurité.**
- **TOUJOURS lire, assimiler et observer tous les avertissements et toutes les instructions relatives au véhicule et aux autres accessoires utilisés avec l'attelage AVANT l'utilisation.**
- **PLACER les plus lourdes charges à l'avant de la remorque.**
- **NE PAS excéder les spécifications de charge du fabricant du véhicule, ni la moins élevée des valeurs suivantes :**

Type d'attelage	Poids brut max. de la remorque	Poids max. au timon
Sans répartition de charge	4500 lb. (2041 kg)	675 lb. (306 kg)
Répartition de charge	N/A	N/A

- **TOUJOURS porter la ceinture de sécurité.**
- **RALENTIR lors du remorquage, ne JAMAIS dépasser la limite de vitesse signalée.**
- **En cas de BALANCEMENT EXCESSIF, retirer le pied de la pédale d'accélérateur et maintenir le volant aussi stable que possible. NE PAS appliquer les freins NI accélérer.**

GARANTIE À VIE LIMITÉE

- Garantie à vie limitée (« Garantie »).** Horizon Global (« Nous », « Notre ») garantit à l'acheteur initial seulement (« Vous », « Votre ») que le produit sera exempt de vices de matières et de fabrication, exception faite de l'usure normale. Cette garantie n'est valide que si : (a) les produits Nous sont retournés pour inspection et mise à l'essai; (b) Notre inspection révèle, à Notre satisfaction, que toute non conformité présumée est de nature matérielle et n'a pas été causée par une mauvaise utilisation, la négligence, l'usure, une installation, entreposage ou réparation incorrects, une modification ou un accident; (c) les produits ont été installés, entretenus et utilisés conformément à Nos instructions. LA GARANTIE SE SUBSTITUE À TOUTE AUTRE GARANTIE, EXPRESSE OU IMPLICITE (AUTRE QUE LA GARANTIE DE TITRE OFFERTE PAR LE CODE COMMERCIAL UNIFORME AU MICHIGAN), Y COMPRIS, MAIS SANS S'Y LIMITER, TOUTES LES GARANTIES RELATIVES À LA QUALITÉ MARCHANDE OU L'ADÉQUATION À UN USAGE PARTICULIER, CELLES-CI ÉTANT EXPRESSÉMENT REJETÉES.
- Obligations de l'acheteur.** Pour effectuer une réclamation, communiquez avec Nous à notre adresse principale du 47912 Halyard Drive, Suite 100, Plymouth, MI 48170, 1-800-632-3290; n'oubliez pas d'identifier le produit d'après le numéro de modèle et de suivre les directives qui vous seront fournies. Tout produit retourné qui est remplacé par Nous devient notre propriété. Vous serez tenu d'assumer les frais d'expédition de retour. Veuillez conserver votre reçu d'achat afin que nous puissions en vérifier la date et confirmer que Vous êtes l'acheteur initial. Le produit et le reçu d'achat doivent Nous être fournis afin que nous puissions traiter Votre réclamation.
- Recours exclusifs.** Le remplacement du produit est Votre seul recours en vertu de cette Garantie. Nous ne sommes pas responsables des frais de service ou de main-d'oeuvre encourus pour le retrait ou la réinstallation d'un produit. SOUS AUCUNE CIRCONSTANCE NOUS NE SERONS TENUS RESPONSABLES DES DOMMAGES INDIRECTS, PARTICULIERS, CONSÉCUTIFS OU PUNITIFS.
- Acceptation des risques.** Vous reconnaissez et acceptez que toute utilisation du produit à des fins autres que celle(s) stipulée(s) dans les instructions relatives au produit est faite à vos propres risques.
- Loi applicable.** Cette Garantie Vous confère des droits légaux spécifiques, et il se peut que Vous possédiez d'autres droits qui peuvent varier d'une province à l'autre. Cette Garantie est régie par les lois de l'État du Michigan, abstraction faite des règles relatives aux conflits de lois. Les cours de l'État situés dans le comté d'Oakland, Michigan, constituent les autorités judiciaires exclusives relativement à tout litige relevant de cette Garantie.
Rev 8/2015

Instructions d'installation

NUMÉROS DE PIÈCE : 77332, 84332, CQT76332



Numériser pour des instructions avec PHOTOS ou visiter <http://qr.towingproducts.net/qrproducts/qr-product>

Applications :

Années	Marque	Modèles
--------	--------	---------

2020 - actuel*	Subaru	Outback Wagon
----------------	--------	---------------

2020 - actuel*	Subaru	Legacy Sedan
----------------	--------	--------------

*Visitez notre site Web pour obtenir de l'information à jour concernant une année et une version particulières.

Durée de l'installation : 40 min

La valeur indiquée ci-dessus est la durée moyenne des installateurs professionnels. Si vous ressentez de l'inconfort à réaliser cette installation par vous-même ou si vous avez besoin d'assistance, veuillez communiquer avec un installateur professionnel.

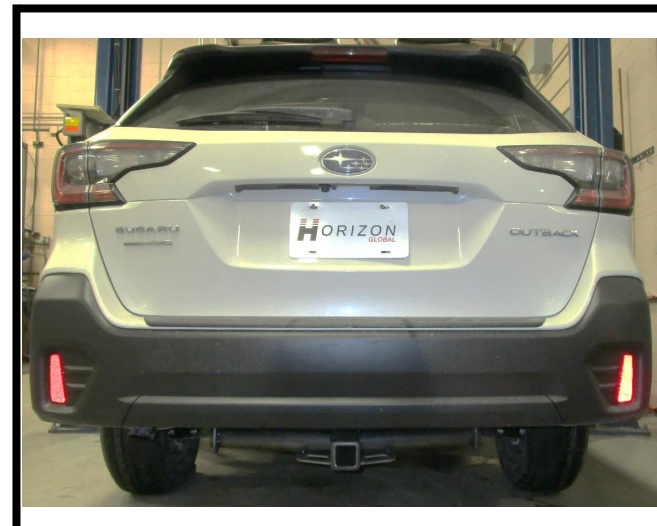

Photo représentative du véhicule

Équipement requis :

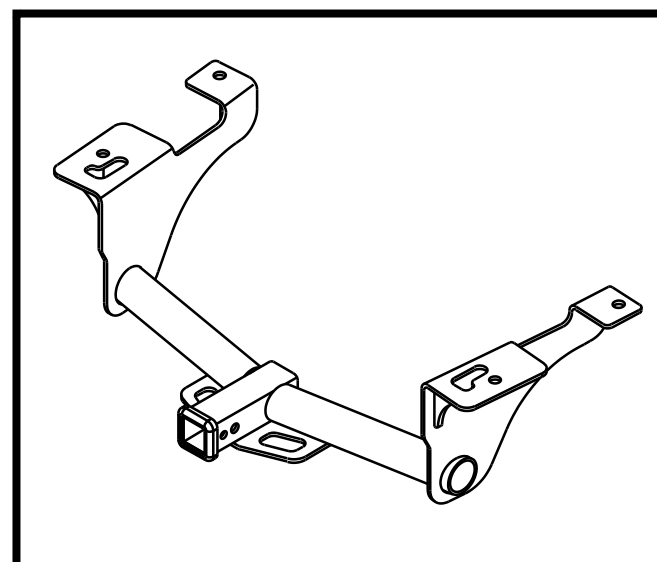
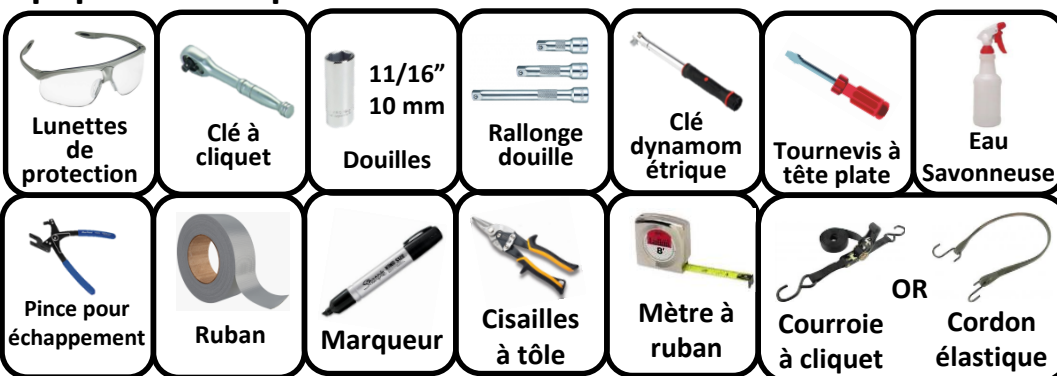

Illustration de l'attelage

NE PAS EXCÉDER LES SPÉCIFICATIONS DE CHARGE DU FABRICANT DU VÉHICULE, NI LA MOINS ÉLEVÉE DES VALEURS SUIVANTES :

Type d'attelage	Poids brut max. de la remorque	Poids max. au timon
Sans répartition de charge	4500 lb. (2041 kg)	675 lb. (306 kg)
Répartition de charge	N/A	N/A

! Toujours porter des LUNETTES DE PROTECTION pour installer l'attelage.

Instructions d'installation

NUMÉROS DE PIÈCE : 77332, 84332, CQT76332

Visserie : 76332F

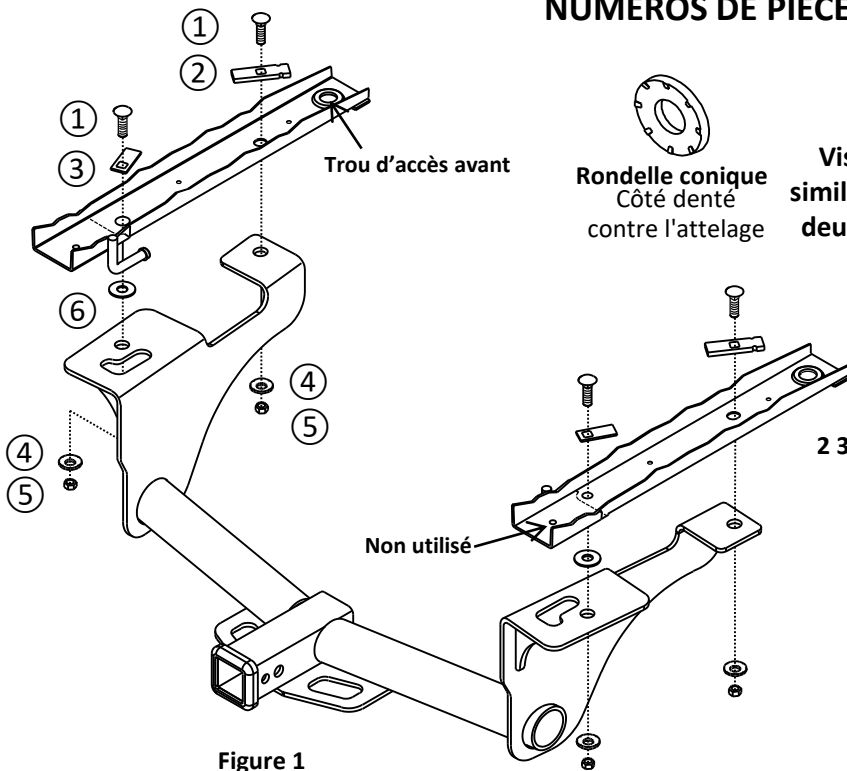

Visserie similaire des deux côtés

Rondelle conique
Côté denté
contre l'attelage

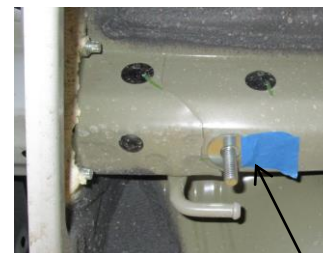

Figure 4

2 3/4 po → ← Diamètre 1 3/8 po
Zone à découper

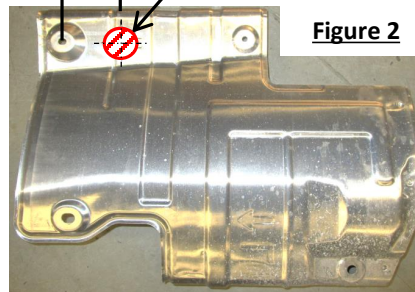

Figure 2

Qté	Description	Image
Qté (4)	Boulon carross. 7/16-14 x 1.50 GR5	
Qté (2)	Bloc espaceur 1/4 x 7/8 x 3.00 Pièce No -HE 2370-000	
Qté (2)	Rondelle spéciale .109 x 0.88 x 2.00" N° pièce 1204	
Qté (4)	Rondelle conique 7/16 N° pièce 01292007	
Qté (4)	Écrou hexagonal 7/16-14 Gr2	
Qté (2)	Rondelle plate 1/2 po	
Qté (4)	Fil de tirage 7/16 N° pièce 5481	

Figure 1

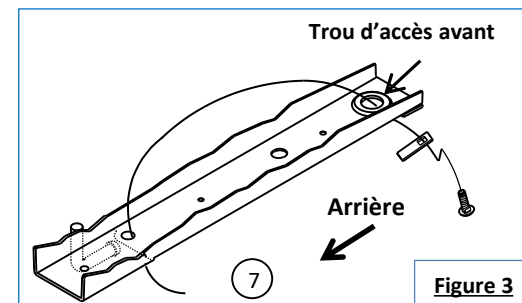
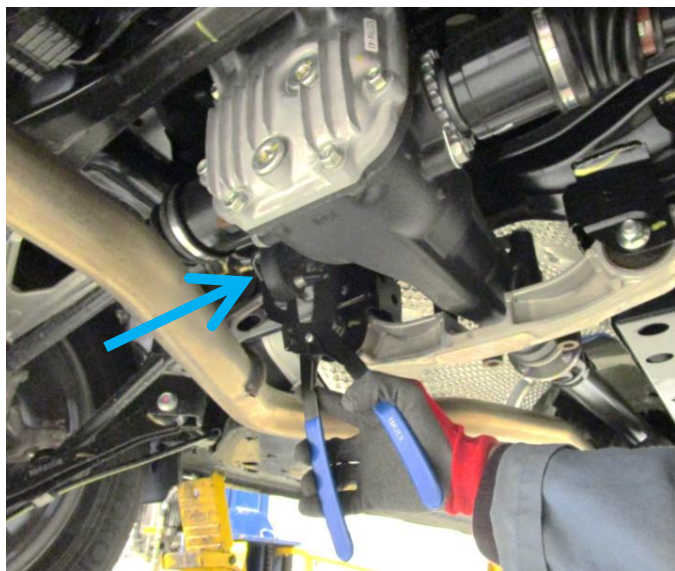

Figure 3

- 1. Abaisser le silencieux** – À l'aide d'un outil d'extraction pour échappement, abaisser le silencieux en enlevant deux (2) supports du silencieux et un (1) support en caoutchouc près du différentiel arrière.
REMARQUE : Utiliser un lubrifiant en vaporisateur pour faciliter le retrait. Similaire des deux côtés pour les modèles équipés d'un échappement double. **REMARQUE : Utiliser une sangle à cliquet ou un tendeur élastique pour supporter l'échappement avant d'enlever les supports en caoutchouc.**
- 2. Enlever l'écran thermique** – À l'aide d'une douille 10 mm, retirer quatre (4) boulons qui fixent l'écran thermique au véhicule. Conserver les boulons pour réinstaller l'écran thermique. Similaire des deux côtés pour les modèles équipés d'un échappement double.
- 3. Retirer les bouchons en caoutchouc** – À l'aide d'un tournevis à lame plate, retirer trois (3) bouchons en caoutchouc des 3 trous avant dans le bas du cadre. Ne pas retirer le bouchon en caoutchouc le plus à l'arrière.
- 4. Découper l'écran thermique** – À l'aide d'une cisaille à métaux ou d'une scie cloche, découper l'écran thermique pour dégager le boulon de carrosserie et la rondelle arrière comme illustré. **Voir la figure 2.**
- 5. Installer la visserie** – Acheminer l'extrémité spiralée du fil de tirage à travers le premier trou de fixation, puis la faire sortir par le trou d'accès le plus à l'avant dans le bas de cadre. Attacher le boulon de carrosserie 7/16 po et la rondelle spéciale (art. 3) avec le fil de tirage et tirer cette visserie en position, des deux côtés. En suivant la même technique, installer le boulon de carrosserie 7/16 po et le bloc espaceur 1/4 x 7/8 x 3 po (art. 2) à travers le trou d'accès et dans le trou de fixation avant. **Voir les figures 1 et 3.**
- 6. Installer les rondelles plates 1/2 po** – À l'aide de ruban adhésif, fixer deux (2) rondelles plates 1/2 po (art. 6) autour des boulons de carrosserie les plus à l'arrière sur le bas du cadre, un (1) par côté. **Voir la figure 4.**
- 7. Installer l'attelage** – Soulever l'attelage en position en veillant à ne pas repousser la visserie dans le cadre. À l'aide d'une douille 11/16 po, poser lâchement des rondelles coniques dentées 7/16, dents orientées contre l'attelage, et des écrous hexagonaux 7/16-14 sur les boulons de carrosserie, quatre (4) endroits. Assurez-vous que les rondelles plates (art. 6) reposent à égalité du bas du cadre.
- 8. Serrer toute la visserie 7/16-14 Gr5 au couple de 50 lb-pi. (68 N m).** **! Un couple de serrage approprié est nécessaire pour maintenir l'attelage fixé au véhicule lors du remorquage.**
- 9. Réinstaller l'écran thermique** – Réinstaller l'écran thermique à l'aide des quatre (4) boulons retirés à l'étape 2.
- 10. Soulever le silencieux en position** et rattacher tous les supports en caoutchouc retirés à l'étape 1.

Nota : Vérifier l'attelage fréquemment, en s'assurant que toutes les fixations et la boule sont serrées adéquatement. Si l'attelage est enlevé, boucher tous les trous percés dans le coffre ou la carrosserie afin de prévenir l'infiltration d'eau ou de gaz d'échappement. Un attelage ou une boule endommagés doivent être enlevés et remplacés. Observer les mesures de sécurité appropriées en travaillant sous le véhicule et porter des lunettes de protection. Ne jamais utiliser une torche pour découper un accès ou un trou de fixation. Ce produit est conforme aux normes V-5 et SAE J684 de la V.E.S.C. (État de New York) concernant les spécifications en matière de sécurité des systèmes d'attelage.

1. **Abaisser le silencieux** – À l'aide d'un outil d'extraction pour échappement, abaisser le silencieux en enlevant deux (2) supports du silencieux et un (1) support en caoutchouc près du différentiel arrière. REMARQUE : Utiliser un lubrifiant en vaporisateur pour faciliter le retrait. Similaire des deux côtés pour les modèles équipés d'un échappement double. **REMARQUE : Utiliser une sangle à cliquet ou un tendeur élastique pour supporter l'échappement avant d'enlever les supports en caoutchouc.**



2. **Enlever l'écran thermique** – À l'aide d'une douille 10 mm, retirer quatre (4) boulons qui fixent l'écran thermique au véhicule. Conserver les boulons pour réinstaller l'écran thermique. Similaire des deux côtés pour les modèles équipés d'un échappement double.



3. **Retirer les bouchons en caoutchouc** - À l'aide d'un tournevis à lame plate, retirer trois (3) bouchons en caoutchouc des 3 trous avant dans le bas du cadre. Ne pas retirer le bouchon en caoutchouc le plus à l'arrière.

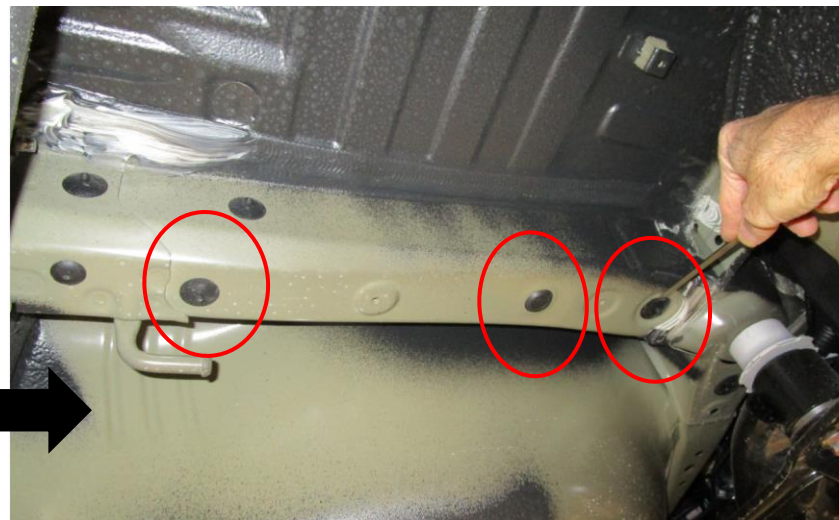

4. Découper l'écran thermique – À l'aide d'une cisaille à métaux ou d'une scie cloche, découper l'écran thermique pour dégager le boulon de carrosserie et la rondelle arrière comme illustré. **Voir la figure 2.**

2-3/4" ← → Diamètre 1 3/8 po
Zone à découper

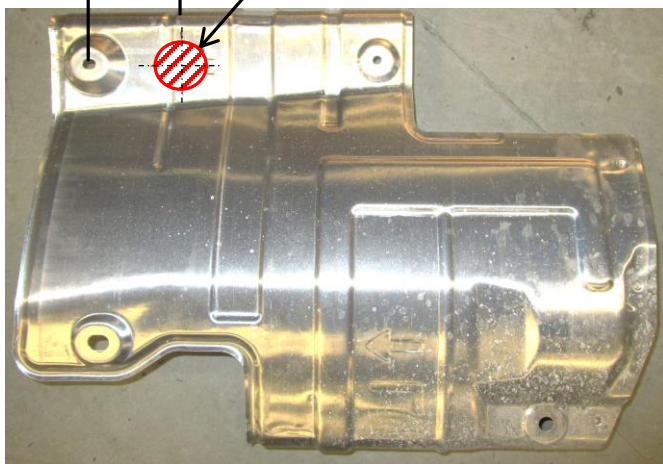

5a. Installer la visserie – Acheminer l'extrémité spiralée du fil de tirage à travers le premier trou de fixation, puis la faire sortir par le trou d'accès le plus à l'avant dans le bas de cadre.



5b. Installer la visserie – En suivant la même technique, installer le boulon de carrosserie 7/16 po et le bloc espaceur 1/4 x 7/8 x 3 po (art. 2) à travers le trou d'accès et dans le trou de fixation avant. **Voir les figures 1 et 3.**



6. Installer les rondelles plates 1/2 po – À l'aide de ruban adhésif, fixer deux (2) rondelles plates 1/2 po (art. 6) autour des boulons de carrosserie les plus à l'arrière sur le bas du cadre, un (1) par côté. **Voir la figure 4.**



7. Installer l'attelage – Soulever l'attelage en position en veillant à ne pas repousser la visserie dans le cadre. À l'aide d'une douille 11/16 po, poser lâchement des rondelles coniques dentées 7/16, dents orientées contre l'attelage, et des écrous hexagonaux 7/16-14 sur les boulons de carrosserie, quatre (4) endroits. Assurez-vous que les rondelles plates (art. 6) reposent à égalité du bas du cadre.



8. Serrer toute la visserie 7/16-14 Gr5 au couple de 50 lb-pi. (68 N m).



9. Réinstaller l'écran thermique – Réinstaller l'écran thermique à l'aide des quatre (4) boulons retirés à l'étape 2.



10. Soulever le silencieux en position et rattacher tous les supports en caoutchouc retirés à l'étape 1.

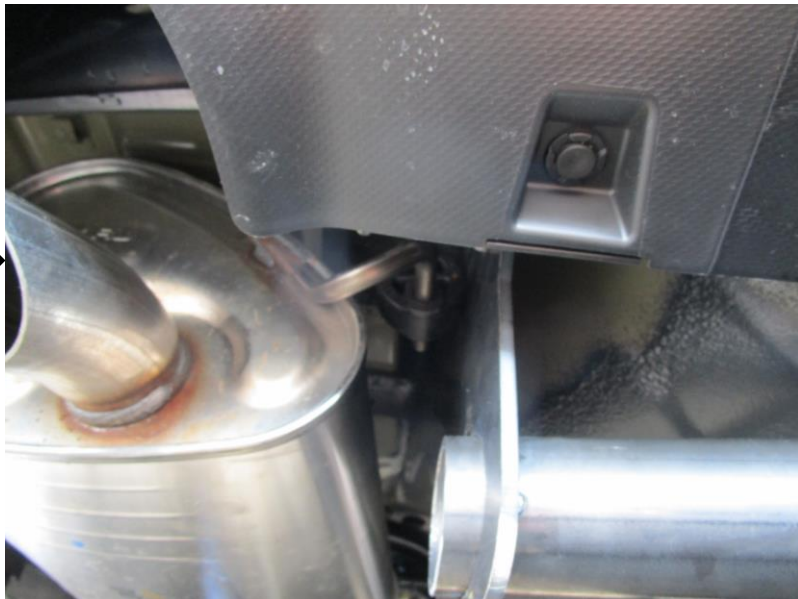



⚠️ WARNING

Para evitar DAÑOS DE GRAVEDAD, A LA PROPIEDAD O LA MUERTE:

- **SIEMPRE** lea, entienda y siga las advertencias e instrucciones para su enganche **ANTES** de la instalación. Consérvelo para referencia futura.
- **NO** corte, suelde ni modifique este receptor.
- **VERIFIQUE** periódicamente que todos los fijadores estén apretados y que el enganche esté firmemente montado en su vehículo.
- **SIEMPRE** lea, entienda y siga todas las advertencias e instrucciones para su vehículo y para otros accesorios que va a utilizar con el enganche **ANTES** de usar.
- **CARGUE** el remolque más pesado por el frente.
- **NO** supere el valor inferior entre la calificación del fabricante del vehículo de remolque, o:

Tipo de enganche	Peso bruto máximo del remolque	Peso máximo de la horquilla
Carga de peso	4500 lb. (2041 kg)	675 lb. (306 kg)
Distribución de peso	N/A	N/A

- Use **SIEMPRE** el cinturón de seguridad.
- **REDUZCA LA VELOCIDAD** al remolcar, **NUNCA** exceda ningún límite de velocidad.
- Si se produce **DEMASIADA OSCILACIÓN**, quite el pie del acelerador y sujete el volante lo más firme posible. **NO** aplique los frenos y **NO** aumente la velocidad.

GARANTÍA LIMITADA DE POR VIDA

1. **Garantía limitada de por vida ("Garantía")** Horizon Global ("nosotros", "nos" o "nuestro/a/s") garantiza al comprador original únicamente ("usted" o "su/s") que el producto estará libre de defectos significativos tanto en materiales como en mano de obra, con la excepción del desgaste normal. La garantía sólo es válida si (a) los productos se nos devuelven para inspección y pruebas; (b) Nuestra inspección revela a nuestra satisfacción que cualquier supuesta no conformidad es meritoria y no ha sido causada por el mal uso, negligencia, desgaste, instalación incorrecta, almacenamiento inadecuado, reparación inadecuada, alteración, o accidente; y (c) los productos fueron instalados, mantenidos y utilizados de acuerdo con nuestras instrucciones. **LA GARANTÍA REEMPLAZA CUALQUIER OTRA GARANTÍA, EXPRESA O IMPLÍCITA (EXCEPTO LA GARANTÍA DE TÍTULO SEGÚN LO ESTABLECE EL CODIGO COMERCIAL UNIFORME VIGENTE EN MICHIGAN), INCLUYENDO SIN LIMITACIÓN, LAS GARANTÍAS DE COMERCIALIZACIÓN O IDONEIDAD PARA UN PROPÓSITO PARTICULAR, TALES GARANTÍAS QUEDAN EXPRESAMENTE ANULADAS.**
2. **Obligaciones del comprador.** Para hacer una reclamación de garantía, contáctenos en nuestra dirección principal en 47912 Halyard Dr. Suite 100, Plymouth, MI 48170, 1-800-632-3290, identifique el producto por número de modelo y siga las instrucciones que se le darán para la reclamación. Cualquier producto devuelto que se reemplace o se reembolse se convierte en propiedad nuestra. Usted podría ser responsable por los costos de envío del producto. Conserve el recibo de compra para verificar la fecha de compra y que usted es el comprador original. Nos debe entregar el producto y el recibo de compra para procesar su reclamo de garantía.
3. **Recurso exclusivo.** El reemplazo del producto es su único y exclusivo recurso bajo esta Garantía. No seremos responsables por el servicio o cargos de mano de obra en los que se incurra al quitar o reemplazar un producto. **EN NINGÚN CASO SEREMOS RESPONSABLES DE LOS DAÑOS INDIRECTOS, ESPECIALES, CONSECUENCIALES O PUNITIVOS.**
4. **Riesgo asumido.** Usted reconoce y acepta que cualquier uso del producto para cualquier propósito diferente al uso(s) especificado(s) en las instrucciones del producto es a su propio riesgo.
5. **Ley gobernante.** Esta garantía le otorga derechos legales. Usted también podría tener otros derechos que varían de estado a estado. Esta garantía está regida por las leyes del estado de Michigan, sin importar las normas relativas a conflictos de ley. Las cortes estatales ubicadas en el condado de Oakland, Michigan tendrán la jurisdicción exclusiva para cualquier disputa que surja con respecto a esta garantía.

Rev 8/2015



Aplicaciones:

Años	Marca	Modelos
------	-------	---------

2020 - Actual*	Subaru	Outback Wagon
----------------	--------	---------------

2020 - Actual*	Subaru	Legacy Sedan
----------------	--------	--------------

*Visite nuestro sitio web para la información más actualizada respecto a los años de aplicación y los niveles de recorte.

Tiempo de instalación: 40 min

El tiempo indicado anteriormente es el tiempo promedio para instaladores profesionales. Si usted no se siente cómodo para realizar esta instalación por su cuenta o necesita asistencia, sírvase ponerse en contacto con un instalador profesional.



Foto que representa al vehículo

Equipo necesario:

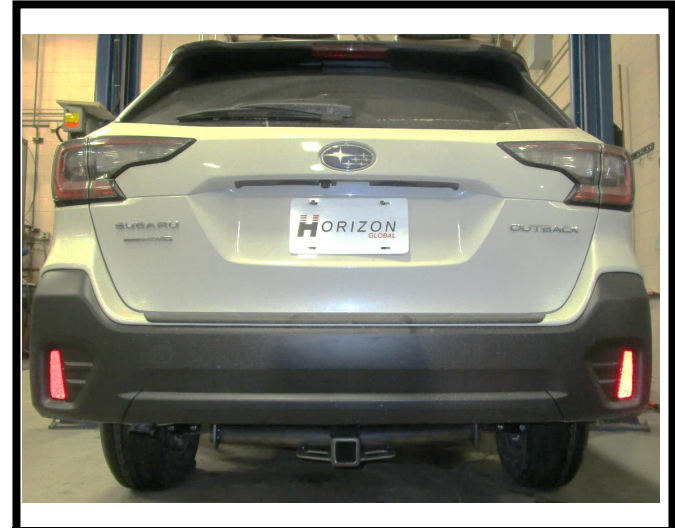

NO SUPERE LA CALIFICACIÓN INFERIOR DEL DEL FABRICANTE DEL VEHÍCULO DE REMOLQUE O:

Tipo de enganche	Peso bruto máximo del remolque	Peso máximo de la horquilla
Carga de peso	4500 lb. (2041 kg)	675 lb. (306 kg)
Distribución de peso	N/A	N/A



Ilustración del enganche



Siempre usar GAFAS DE SEGURIDAD al instalar el enganche

Instrucciones de instalación:

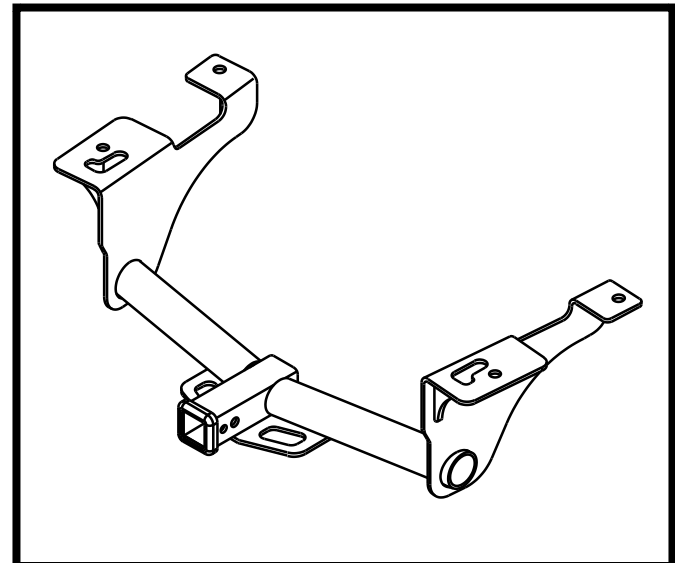
NÚMEROS DE PARTE: 77332, 84332, CQT76332

Kit de fijadores: 76332F



Figura 4

2-3/4" ← Área a recortar
Diámetro de 1-3/8"

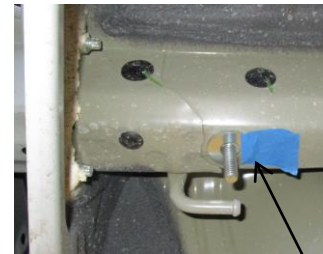
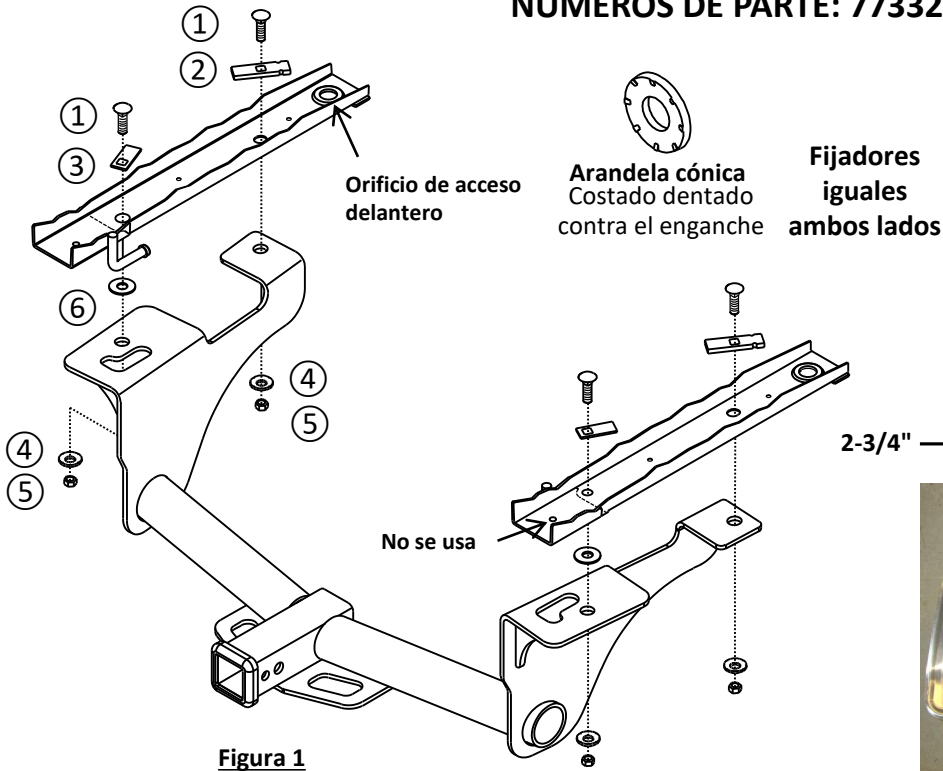

Figura 2

①	Cant. (4)	Perno de carruaje, 7/16-14 X 1.50 GR 5	
②	Cant. (2)	Bloque espaciador 1/4 x 7/8 x 3.00 No. de parte HE-2370-000	
③	Cant. (2)	Arandela especial, 109" x 0.88" x 2.00" No. de parte 1204	
④	Cant. (4)	Arandela cónica, 7/16 No. de parte 01292007	
⑤	Cant. (4)	Tuerca hexagonal, 7/16-14 Gr 2	
⑥	Cant. (2)	Arandela plana, 1/2"	
⑦	Cant. (4)	Cable de insertar, 7/16 No. de parte 5481	

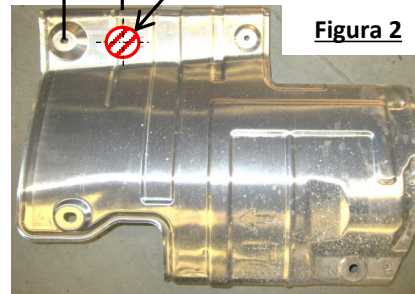

Figura 3

- Bajar el silenciador:** Con una herramienta para extraer el colgante del escape, bajar el silenciador quitando (2) colgantes de goma del silenciador y (1) colgante de goma cerca del diferencial posterior. **NOTA:** Usar un lubricante en aerosol para facilitar la remoción. Igual en ambos lados para modelos con sistema de escape doble. **NOTA:** Usar una correa de trinquete o cuerda elástica para apoyar el sistema de escape antes de retirar los colgantes de goma.
- Quitar el protector de calor:** Con un cubo de 10 mm, retirar (4) pernos que sujetan el protector de calor al vehículo. Guardar los pernos para volver a instalar el protector de calor. Igual en ambos lados para modelos con sistema de escape doble.
- Retirar los tapones de goma:** Con un destornillador plano, retirar (3) tapones de goma de los (3) orificios delanteros en la parte inferior del bastidor. No quitar el tapón de goma más posterior.
- Recortar el protector de calor:** Con unas tijeras de metal o una sierra de copa, recortar el protector de calor para despejar el perno de carruaje posterior y la unión de la arandela, como se muestra. **Ver la Figura 2.**
- Instalar los fijadores:** Introducir el extremo enrollado del cable de insertar a través del primer orificio de unión y sacarlo por el orificio de acceso más delantero en la parte inferior del bastidor. Unir el perno de carruaje de 7/16" y la arandela especial (pieza 3) al cable de insertar y halar los fijadores a su posición, ambos lados. Usar el mismo proceso e instalar el perno de carruaje de 7/16" y el bloque espaciador de 1/4" x 7/8" x 3" (pieza 2) a través del orificio de acceso y dentro del orificio de unión delantero. **Ver Figuras 1 y 3.**
- Instalar arandelas planas de 1/2":** Con cinta adhesiva, asegurar (2) arandelas planas de 1/2" (pieza 6) alrededor de los pernos de carruaje más posteriores a la parte inferior del bastidor, (1) por lado. **Ver la Figura 4.**
- Instalar el enganche:** Levantar el enganche a su posición y tener precaución de no empujar los fijadores de nuevo hacia el bastidor. Con un cubo de 11/16", instalar sin apretar las arandelas cónicas dentadas de 7/16", con los dientes contra el enganche, y las tuercas hexagonales de 7/16-14" sobre los pernos de carruaje, (4) lugares. Asegurarse de que las arandelas planas (pieza 6) estén colocadas al ras contra la parte inferior del bastidor.
- Apretar todos los fijadores 7/16"-14 Gr5 con una llave de torque a 50 Lb.-pies (68 N*M)** Se necesita el torque adecuado para mantener el enganche unido firmemente al vehículo durante el remolque.
- Volver a instalar el protector de calor:** Volver a instalar el protector de calor con (4) de los pernos que se quitaron en el paso 2.
- Elevar el silenciador a su posición y volver a instalar todos los colgantes de goma que se retiraron en el paso 1.**

Nota: Revisar el enganche con frecuencia, verificando que todos los fijadores y la esfera estén correctamente apretados. Si se quita el enganche, tapar todos los orificios en el colector del baúl u otros paneles de la carrocería para evitar la entrada del agua y los gases del escape. Se debe retirar y reemplazar un enganche o esfera que se hayan dañado. Observar las precauciones de seguridad al trabajar por debajo del vehículo y usar protección visual. No cortar los orificios de acceso o accesorios con soplete. Este producto cumple con las especificaciones y requisitos de seguridad para conectar dispositivos y sistemas de remolque del estado de Nueva York, V.E.S.C. Regulación V-5 y SAE J684.

1. **Bajar el silenciador:** Con una herramienta para extraer el colgante del escape, bajar el silenciador quitando (2) colgantes de goma del silenciador y (1) colgante de goma cerca del diferencial posterior. **NOTA:** Usar un lubricante en aerosol para facilitar la remoción. Igual en ambos lados para modelos con sistema de escape doble. **NOTA:** Usar una correa de trinquete o cuerda elástica para apoyar el sistema de escape antes de retirar los colgantes de goma.

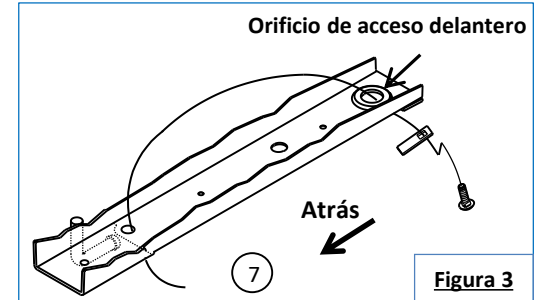

2. **Quitar el protector de calor:** Con un cubo de 10 mm, retirar (4) pernos que sujetan el protector de calor al vehículo. Guardar los pernos para volver a instalar el protector de calor. Igual en ambos lados para modelos con sistema de escape doble.



3. **Retirar los tapones de goma:** Con un destornillador plano, retirar (3) tapones de goma de los (3) orificios delanteros en la parte inferior del bastidor. No quitar el tapón de goma más posterior.



4. Recortar el protector de calor: Con unas tijeras de metal o una sierra de copa, recortar el protector de calor para despejar el perno de carruaje posterior y la unión de la arandela, como se muestra. Ver la Figura 2.

2-3/4" → ← Área a recortar
Diámetro de 1-3/8"

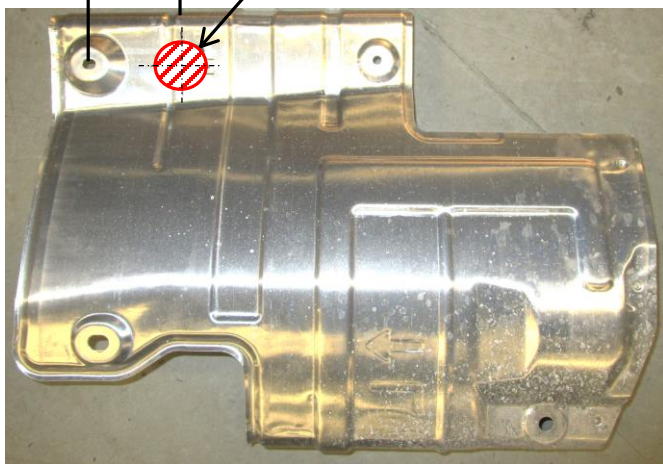

5a. Instalar los fijadores: Introducir el extremo enrollado del cable de insertar a través del primer orificio de unión y sacarlo por el orificio de acceso más delantero en la parte inferior del bastidor. Unir el perno de carruaje de 7/16" y la arandela especial (pieza 3) al cable de insertar y halar los fijadores a su posición, ambos lados.



5b. Instalar los fijadores: Usar el mismo proceso e instalar el perno de carruaje de 7/16" y el bloque espaciador de 1/4" x 7/8" x 3" (pieza 2) a través del orificio de acceso y dentro del orificio de unión delantero. Ver Figuras 1 y 3.



6. Instalar arandelas planas de 1/2": Con cinta adhesiva, asegurar (2) arandelas planas de 1/2" (pieza 6) alrededor de los pernos de carruaje más posteriores a la parte inferior del bastidor, (1) por lado. Ver la Figura 4.



7. **Instalar el enganche:** Levantar el enganche a su posición y tener precaución de no empujar los fijadores de nuevo hacia el bastidor. Con un cubo de 11/16", instalar sin apretar las arandelas cónicas dentadas de 7/16", con los dientes contra el enganche, y las tuercas hexagonales de 7/16-14" sobre los pernos de carruaje, (4) lugares. Asegurarse de que las arandelas planas (pieza 6) estén colocadas al ras contra la parte inferior del bastidor.



8. **Apretar todos los fijadores 7/16"-14 Gr5 con una llave de torque a 50 Lb.-pies (68 N*M)**

⚠ Se necesita el torque adecuado para mantener el enganche unido firmemente al vehículo durante el remolque.



9. **Volver a instalar el protector de calor:** Volver a instalar el protector de calor con (4) de los pernos que se quitaron en el paso 2.



10. Elevar el silenciador a su posición y volver a instalar todos los colgantes de goma que se retiraron en el paso 1.

